



ΕΛΛΗΝΙΚΗ ΔΗΜΟΚΡΑΤΙΑ  
ΥΠΟΥΡΓΕΙΟ ΠΟΛΙΤΙΣΜΟΥ  
ΓΕΝΙΚΗ ΔΙΕΥΘΥΝΣΗ ΑΡΧΑΙΟΤΗΤΩΝ ΚΑΙ ΠΟΛΙΤΙΣΤΙΚΗΣ ΚΛΗΡΟΝΟΜΙΑΣ

ΕΦΟΡΕΙΑ ΑΡΧΑΙΟΤΗΤΩΝ ΔΩΔΕΚΑΝΗΣΟΥ

Ταχ. Δ/ση: Οδός Ιπποτών 85131 ΡΟΔΟΣ  
Πληροφορίες: Κ. Πεζουβάνη, Μ.Κουροπούλου  
Τηλέφωνο: +302241365216, +302241365249  
e-mail: [efadod@culture.gr](mailto:efadod@culture.gr)

ΤΕΥΧΟΣ ΔΙΑΚΗΡΥΞΗΣ ΑΡ. 8/2024

**ΔΗΜΟΣΙΟΥ ΔΙΑΓΩΝΙΣΜΟΥ ΜΕ ΑΝΟΙΚΤΗ ΔΙΑΔΙΚΑΣΙΑ ΜΕΣΩ ΕΣΗΔΗΣ  
ΠΡΟΫΠΟΛΟΓΙΣΜΟ ΑΝΩ ΤΩΝ ΟΡΙΩΝ**

για την  
**«ΠΡΟΜΗΘΕΙΑ ΚΑΙ ΕΓΚΑΤΑΣΤΑΣΗ ΜΕΤΑΛΛΙΚΩΝ ΚΑΤΑΣΚΕΥΩΝ»**  
στο πλαίσιο

του Υποέργου 5: «Προμήθεια και εγκατάσταση μεταλλικών κατασκευών»

του Έργου: «SUB.1.31 Ανάδειξη, διαμόρφωση του αρχαιολογικού χώρου των αρχαίων Νεωρίων και των Μεσαιωνικών Κήπων του Παλατιού του Μεγάλου Μαγίστρου και δημιουργία υπαίθριας γλυπτοθήκης στη Μεσαιωνική Πόλη Ρόδου και στην αρχαία ακρόπολη Ρόδου» που έχει ενταχθεί στο Ταμείο Ανάκαμψης και Ανθεκτικότητας με κωδικό ΟΠΣ ΤΑ5162235

CPV 44316510-6 / Σιδηρουργικά είδη

**Κριτήριο Ανάθεσης:**

η πλέον συμφέρουσα από οικονομική άποψη προσφορά βάσει τιμής.

**Προϋπολογισμός: 209.677,42 ευρώ (μη συμπεριλαμβανομένου ΦΠΑ)**

**260.000,00 ευρώ (συμπεριλαμβανομένου ΦΠΑ)**

**Ημερομηνία Αποσφράγισης των Προσφορών: 30/12/2024**

**Καταληκτική Ημερομηνία Υποβολής Προσφορών: 27/12/2024**

Το έργο χρηματοδοτείται από το Ταμείο Ανάκαμψης και Ανθεκτικότητας της Ευρωπαϊκής Ένωσης

**Ρόδος, Νοέμβριος 2024**

## Περιεχόμενα

<b>ΠΕΡΙΕΧΟΜΕΝΑ</b> .....	<b>2</b>
<b>1. ΑΝΑΘΕΤΟΥΣΑ ΑΡΧΗ ΚΑΙ ΑΝΤΙΚΕΙΜΕΝΟ ΣΥΜΒΑΣΗΣ</b> .....	<b>4</b>
1.1 ΣΤΟΙΧΕΙΑ ΑΝΑΘΕΤΟΥΣΑΣ ΑΡΧΗΣ .....	4
1.2 ΣΤΟΙΧΕΙΑ ΔΙΑΔΙΚΑΣΙΑΣ-ΧΡΗΜΑΤΟΔΟΤΗΣΗ .....	5
1.3 ΣΥΝΟΠΤΙΚΗ ΠΕΡΙΓΡΑΦΗ ΦΥΣΙΚΟΥ ΚΑΙ ΟΙΚΟΝΟΜΙΚΟΥ ΑΝΤΙΚΕΙΜΕΝΟΥ ΤΗΣ ΣΥΜΒΑΣΗΣ.....	5
1.4 ΘΕΣΜΙΚΟ ΠΛΑΙΣΙΟ .....	7
1.5 ΠΡΟΘΕΣΜΙΑ ΠΑΡΑΛΑΒΗΣ ΠΡΟΣΦΟΡΩΝ .....	11
1.6 ΔΗΜΟΣΙΟΤΗΤΑ .....	11
1.7 ΑΡΧΕΣ ΕΦΑΡΜΟΖΟΜΕΝΕΣ ΣΤΗ ΔΙΑΔΙΚΑΣΙΑ ΣΥΝΑΨΗΣ.....	12
<b>2. ΓΕΝΙΚΟΙ ΚΑΙ ΕΙΔΙΚΟΙ ΟΡΟΙ ΣΥΜΜΕΤΟΧΗΣ</b> .....	<b>13</b>
2.1 ΓΕΝΙΚΕΣ ΠΛΗΡΟΦΟΡΙΕΣ .....	13
2.1.1 Έγγραφα της σύμβασης.....	13
2.1.2 Επικοινωνία - Πρόσβαση στα έγγραφα της Σύμβασης.....	13
2.1.3 Παροχή Διευκρινίσεων .....	13
2.1.4 Γλώσσα.....	14
2.1.5 Εγγυήσεις.....	14
2.1.6 Προστασία Προσωπικών Δεδομένων .....	15
2.2 ΔΙΚΑΙΩΜΑ ΣΥΜΜΕΤΟΧΗΣ - ΚΡΙΤΗΡΙΑ ΠΟΙΟΤΙΚΗΣ ΕΠΙΛΟΓΗΣ .....	15
2.2.1 Δικαίωμα συμμετοχής .....	15
2.2.2 Εγγύηση συμμετοχής.....	16
2.2.3 Λόγοι αποκλεισμού.....	16
2.2.4 Καταλληλότητα άσκησης επαγγελματικής δραστηριότητας .....	20
2.2.5 Οικονομική και χρηματοοικονομική επάρκεια .....	21
2.2.6 Τεχνική και επαγγελματική ικανότητα.....	21
2.2.7 Πρότυπα διασφάλισης ποιότητας και πρότυπα περιβαλλοντικής διαχείρισης .....	21
2.2.8 Στήριξη στην ικανότητα τρίτων – Υπεργολαβία .....	21
2.2.8.1. Στήριξη στην ικανότητα τρίτων .....	21
2.2.8.2. Υπεργολαβία .....	21
2.2.9 Κανόνες απόδειξης ποιοτικής επιλογής.....	22
2.2.9.1 Προκαταρκτική απόδειξη κατά την υποβολή προσφορών .....	22
2.2.9.2 Αποδεικτικά μέσα.....	24
2.3 ΚΡΙΤΗΡΙΑ ΑΝΑΘΕΣΗΣ.....	28
2.3.1 Κριτήριο ανάθεσης .....	28
2.4 ΚΑΤΑΡΤΙΣΗ - ΠΕΡΙΕΧΟΜΕΝΟ ΠΡΟΣΦΟΡΩΝ .....	28
2.4.1 Γενικοί όροι υποβολής προσφορών .....	28
2.4.2 Χρόνος και Τρόπος υποβολής προσφορών .....	29
2.4.3 Περιεχόμενα Φακέλου «Δικαιολογητικά Συμμετοχής- Τεχνική Προσφορά» .....	31
2.4.3.1 Δικαιολογητικά Συμμετοχής .....	31
2.4.3.2 Τεχνική προσφορά .....	32
2.4.4 Περιεχόμενα Φακέλου «Οικονομική Προσφορά» / Τρόπος σύνταξης και υποβολής οικονομικών προσφορών.....	32
2.4.5 Χρόνος ισχύος των προσφορών.....	33
2.4.6 Λόγοι απόρριψης προσφορών.....	33
<b>3. ΔΙΕΝΕΡΓΕΙΑ ΔΙΑΔΙΚΑΣΙΑΣ - ΑΞΙΟΛΟΓΗΣΗ ΠΡΟΣΦΟΡΩΝ</b> .....	<b>35</b>
3.1 ΑΠΟΣΦΡΑΓΙΣΗ ΚΑΙ ΑΞΙΟΛΟΓΗΣΗ ΠΡΟΣΦΟΡΩΝ .....	35
3.1.1 Ηλεκτρονική αποσφράγιση προσφορών .....	35
3.1.2 Αξιολόγηση προσφορών.....	35
3.2 ΠΡΟΣΚΛΗΣΗ ΥΠΟΒΟΛΗΣ ΔΙΚΑΙΟΛΟΓΗΤΙΚΩΝ ΠΡΟΣΩΡΙΝΟΥ ΑΝΑΔΟΧΟΥ - ΔΙΚΑΙΟΛΟΓΗΤΙΚΑ ΠΡΟΣΩΡΙΝΟΥ ΑΝΑΔΟΧΟΥ .....	37
3.3 ΚΑΤΑΚΥΡΩΣΗ - ΣΥΝΑΨΗ ΣΥΜΒΑΣΗΣ .....	38
3.4 ΠΡΟΔΙΚΑΣΤΙΚΕΣ ΠΡΟΣΦΥΓΕΣ - ΠΡΟΣΩΡΙΝΗ ΚΑΙ ΟΡΙΣΤΙΚΗ ΔΙΚΑΣΤΙΚΗ ΠΡΟΣΤΑΣΙΑ .....	39
3.5 ΜΑΤΑΙΩΣΗ ΔΙΑΔΙΚΑΣΙΑΣ .....	42

<b>4. ΟΡΟΙ ΕΚΤΕΛΕΣΗΣ ΤΗΣ ΣΥΜΒΑΣΗΣ</b> .....	<b>43</b>
4.1 ΕΓΓΥΗΣΕΙΣ (ΚΑΛΗΣ ΕΚΤΕΛΕΣΗΣ,) .....	43
4.2 ΣΥΜΒΑΤΙΚΟ ΠΛΑΙΣΙΟ - ΕΦΑΡΜΟΣΤΕΑ ΝΟΜΟΘΕΣΙΑ .....	43
4.3 ΌΡΟΙ ΕΚΤΕΛΕΣΗΣ ΤΗΣ ΣΥΜΒΑΣΗΣ.....	43
4.4 ΥΠΕΡΓΟΛΑΒΙΑ .....	45
4.5 ΤΡΟΠΟΠΟΙΗΣΗ ΣΥΜΒΑΣΗΣ ΚΑΤΑ ΤΗ ΔΙΑΡΚΕΙΑ ΤΗΣ .....	46
4.6 ΔΙΚΑΙΩΜΑ ΜΟΝΟΜΕΡΟΥΣ ΛΥΣΗΣ ΤΗΣ ΣΥΜΒΑΣΗΣ .....	46
<b>5. ΕΙΔΙΚΟΙ ΟΡΟΙ ΕΚΤΕΛΕΣΗΣ ΤΗΣ ΣΥΜΒΑΣΗΣ</b> .....	<b>48</b>
5.1 ΤΡΟΠΟΣ ΠΛΗΡΩΜΗΣ .....	48
5.2 ΚΗΡΥΞΗ ΟΙΚΟΝΟΜΙΚΟΥ ΦΟΡΕΑ ΕΚΠΤΩΤΟΥ - ΚΥΡΩΣΕΙΣ .....	49
5.3 ΔΙΟΙΚΗΤΙΚΕΣ ΠΡΟΣΦΥΓΕΣ ΚΑΤΑ ΤΗ ΔΙΑΔΙΚΑΣΙΑ ΕΚΤΕΛΕΣΗΣ ΤΩΝ ΣΥΜΒΑΣΕΩΝ .....	50
5.4 ΔΙΚΑΣΤΙΚΗ ΕΠΙΛΥΣΗ ΔΙΑΦΟΡΩΝ .....	50
<b>6. ΧΡΟΝΟΣ ΚΑΙ ΤΡΟΠΟΣ ΕΚΤΕΛΕΣΗΣ</b> .....	<b>52</b>
6.1 ΧΡΟΝΟΣ ΠΑΡΑΔΟΣΗΣ ΑΓΑΘΩΝ .....	52
6.2 ΠΑΡΑΛΑΒΗ ΑΓΑΘΩΝ - ΧΡΟΝΟΣ ΚΑΙ ΤΡΟΠΟΣ ΠΑΡΑΛΑΒΗΣ ΑΓΑΘΩΝ .....	54
6.3 ΑΠΟΡΡΙΨΗ ΣΥΜΒΑΤΙΚΩΝ ΑΓΑΘΩΝ – ΑΝΤΙΚΑΤΑΣΤΑΣΗ .....	55
<b>ΠΑΡΑΡΤΗΜΑΤΑ</b> .....	<b>56</b>
ΠΑΡΑΡΤΗΜΑ Ι – ΑΝΑΛΥΤΙΚΗ ΠΕΡΙΓΡΑΦΗ ΦΥΣΙΚΟΥ ΚΑΙ ΟΙΚΟΝΟΜΙΚΟΥ ΑΝΤΙΚΕΙΜΕΝΟΥ ΤΗΣ ΣΥΜΒΑΣΗΣ .....	56
ΠΑΡΑΡΤΗΜΑ ΙΙ – ΕΕΕΣ.....	90
ΠΑΡΑΡΤΗΜΑ ΙΙΙ – ΥΠΟΔΕΙΓΜΑ ΟΙΚΟΝΟΜΙΚΗΣ ΠΡΟΣΦΟΡΑΣ.....	91
ΠΑΡΑΡΤΗΜΑ ΙV – ΥΠΟΔΕΙΓΜΑΤΑ ΕΓΓΥΗΤΙΚΩΝ ΕΠΙΣΤΟΛΩΝ .....	93
ΠΑΡΑΡΤΗΜΑ V – ΥΠΟΔΕΙΓΜΑ ΣΧΕΔΙΟ ΣΥΜΒΑΣΗΣ – ΡΗΤΡΑ ΑΚΕΡΑΙΟΤΗΤΑΣ .....	97

# 1. ΑΝΑΘΕΤΟΥΣΑ ΑΡΧΗ ΚΑΙ ΑΝΤΙΚΕΙΜΕΝΟ ΣΥΜΒΑΣΗΣ

## 1.1 Στοιχεία Αναθέτουσας Αρχής

Επωνυμία	ΥΠΟΥΡΓΕΙΟ ΠΟΛΙΤΙΣΜΟΥ Εφορεία Αρχαιοτήτων Δωδεκανήσου
Αριθμός Φορολογικού Μητρώου (Α.Φ.Μ.)	090283815
Κωδικός Αναθέτουσας Αρχής για την ηλεκτρονική τιμολόγηση	ΑΑΗΗΤ.ΕΦΑΔΩΔ1022.0000000000.0058
Ταχυδρομική διεύθυνση	Οδός ΙΠΠΟΤΩΝ
Πόλη	ΡΟΔΟΣ
Ταχυδρομικός Κωδικός	85131
Χώρα	Ελλάδα
Κωδικός NUTS	EL421
Τηλέφωνο	2241365200, 2241365216
Ηλεκτρονικό Ταχυδρομείο (e-mail)	efadod@culture.gr
Αρμόδιος για πληροφορίες	Κατερίνα Πεζουβάνη, Μαργαρίτα Κουροπούλου e-mail: sub131-efadod@gmail.com
Γενική Διεύθυνση στο διαδίκτυο (URL)	<a href="http://www.culture.gr">www.culture.gr</a>
Διεύθυνση του προφίλ αγοραστή στο διαδίκτυο (URL) <sup>1</sup>	<a href="http://www.culture.gr">www.culture.gr</a>

### Είδος Αναθέτουσας Αρχής

Η Αναθέτουσα Αρχή είναι Υπουργείο, αποτελεί Κεντρική Κυβερνητική Αρχή (ΚΚΑ) και ανήκει στην Κυβέρνηση.

### Κύρια δραστηριότητα Α.Α.

Η κύρια δραστηριότητα της Αναθέτουσας Αρχής είναι σύμφωνα με το Παράρτημα ΙΙ (Προκήρυξη Σύμβασης), Τμήμα Ι, παρ. 1.5 του Εκτελεστικού Κανονισμού (ΕΕ) 2015/1986 της Επιτροπής (L 296), ο «Πολιτισμός».

### Στοιχεία Επικοινωνίας

- Τα έγγραφα της σύμβασης είναι διαθέσιμα για ελεύθερη, πλήρη, άμεση & δωρεάν ηλεκτρονική πρόσβαση μέσω της Διαδικτυακής Πύλης ([www.promitheus.gov.gr](http://www.promitheus.gov.gr)) του ΟΠΣ ΕΣΗΔΗΣ.
- Κάθε είδους επικοινωνία και ανταλλαγή πληροφοριών πραγματοποιείται μέσω του ΕΣΗΔΗΣ Προμήθειες και Υπηρεσίες (εφεξής ΕΣΗΔΗΣ), το οποίο είναι προσβάσιμο από τη Διαδικτυακή Πύλη ([www.promitheus.gov.gr](http://www.promitheus.gov.gr)) του ΟΠΣ ΕΣΗΔΗΣ.
- Περαιτέρω πληροφορίες είναι διαθέσιμες από την προαναφερθείσα Γενική Διεύθυνση στο διαδίκτυο (URL): <https://www.culture.gov.gr/el/announcements/SitePages/internationalcontests.aspx> της Αναθέτουσας Αρχής.

<sup>1</sup> Εφόσον υπάρχει και για συμβάσεις άνω των ορίων

## 1.2 Στοιχεία Διαδικασίας-Χρηματοδότηση

### Είδος διαδικασίας

Ο διαγωνισμός θα διεξαχθεί με την ανοικτή διαδικασία του άρθρου 27 του ν. 4412/16, όπως ισχύει.

### Χρηματοδότηση της σύμβασης

Φορέας χρηματοδότησης της παρούσας σύμβασης είναι το Υπουργείο Πολιτισμού. Η παρούσα σύμβαση χρηματοδοτείται από την Ευρωπαϊκή Ένωση – NextGeneration EU και βαρύνει τις Πιστώσεις του Προγράμματος Δημοσίων Επενδύσεων (Συλλογική Απόφαση Ένταξης κωδ. ΣΑΤΑ 014, κωδικός Ενάριθμου Πράξης 2022ΤΑ01400116).

Η προς ανάθεση σύμβαση περιλαμβάνεται ως Υποέργο/Σύμβαση 5 «Προμήθεια και εγκατάσταση μεταλλικών κατασκευών» στην Πράξη: «SUB.1.31 Ανάδειξη, διαμόρφωση του αρχαιολογικού χώρου των αρχαίων Νεωρίων και των Μεσαιωνικών Κήπων του Παλατιού του Μεγάλου Μαγίστρου και δημιουργία υπαίθριας γλυπτοθήκης στη Μεσαιωνική Πόλη Ρόδου και στην αρχαία Ακρόπολη Ρόδου» με κωδικό ΟΠΣ ΤΑ 5162235, η οποία έχει ενταχθεί στο Ταμείο Ανάκαμψης και Ανθεκτικότητας με την υπό στοιχεία ΥΠΟΙΚ/191351ΕΞ/29-12-2022 (ΑΔΑ:ΨΡΛΣΗ-ΕΤ5) Απόφαση Ένταξης του Αναπληρωτή Υπουργού Οικονομικών, όπως τροποποιήθηκε και ισχύει και υλοποιείται στο πλαίσιο του Εθνικού Σχεδίου Ανάκαμψης και Ανθεκτικότητας, Άξονας 4.6 (Εκσυγχρονισμός και βελτίωση της ανθεκτικότητας κύριων κλάδων οικονομίας της χώρας), Κωδικός Δράσης 16293 (Ο πολιτισμός ως κινητήριο μοχλός ανάπτυξης), από την Εφορεία Αρχαιοτήτων Δωδεκανήσου του Υπουργείου Πολιτισμού.

## 1.3 Συνοπτική Περιγραφή φυσικού και οικονομικού αντικείμενου της σύμβασης

Αντικείμενο του Υποέργου/Σύμβαση 5 «Προμήθεια και εγκατάσταση μεταλλικών κατασκευών» είναι η προμήθεια και εγκατάσταση μεταλλικών κατασκευών που πρέπει να τοποθετηθούν σε συγκεκριμένα σημεία του εκθεσιακού χώρου και των αποθηκών της αρχαιολογικής υπηρεσίας ρόδου και αφορούν στην ασφάλεια των επισκεπτών και την ασφαλή τοποθέτηση και στήριξη των προς έκθεση αλλά και προς αποθήκευση αρχαιοτήτων.

Ειδικότερα, το αντικείμενο της σύμβασης αφορά κυρίως στην προμήθεια και τοποθέτηση μεταλλικών κατασκευών σε προβλεπόμενες από τη μελέτη θέσεις του αρχαιολογικού και εκθεσιακού χώρου για την ασφάλεια των επισκεπτών και τα προς έκθεση αντικείμενα, αλλά και σε θέσεις αποθηκευτικών χώρων, προβλεπόμενες από την Εφορεία Αρχαιοτήτων Δωδεκανήσου για τα αντικείμενα που δεν έχουν συμπεριληφθεί στην έκθεση.

### SUB.1.31

ΑΝΑΔΕΙΞΗ, ΔΙΑΜΟΡΦΩΣΗ ΤΟΥ ΑΡΧΑΙΟΛΟΓΙΚΟΥ ΧΩΡΟΥ ΤΩΝ ΑΡΧΑΙΩΝ ΝΕΩΡΙΩΝ ΚΑΙ ΤΩΝ ΜΕΣΑΙΩΝΙΚΩΝ ΚΗΠΩΝ ΤΟΥ ΠΑΛΑΤΙΟΥ ΤΟΥ ΜΕΓΑΛΟΥ ΜΑΓΙΣΤΡΟΥ ΚΑΙ ΔΗΜΙΟΥΡΓΙΑ ΥΠΑΙΘΡΙΑΣ ΓΛΥΠΤΟΘΗΚΗΣ ΣΤΗ ΜΕΣΑΙΩΝΙΚΗ ΠΟΛΗ ΤΗΣ ΡΟΔΟΥ ΚΑΙ ΣΤΗΝ ΑΡΧΑΙΑ ΑΚΡΟΠΟΛΗ ΡΟΔΟΥ

### ΥΠΟΕΡΓΟ 5

#### «Προμήθεια και εγκατάσταση μεταλλικών κατασκευών»

ΕΙΔΟΣ	CPV
Σιδηρουργικά είδη	44316510-6

Τα προς προμήθεια είδη κατατάσσονται στους ακόλουθους κωδικούς του Κοινού Λεξιλογίου δημοσίων συμβάσεων (CPV): **44316510-6 Σιδηρουργικά είδη**.

Τα προς προμήθεια είδη-υλικά περιλαμβάνονται στον πίνακα που ακολουθεί ως εξής:

<b>SUB.1.31</b>				
<b>ΑΝΑΔΕΙΞΗ, ΔΙΑΜΟΡΦΩΣΗ ΤΟΥ ΑΡΧΑΙΟΛΟΓΙΚΟΥ ΧΩΡΟΥ ΤΩΝ ΑΡΧΑΙΩΝ ΝΕΩΡΙΩΝ ΚΑΙ ΤΩΝ ΜΕΣΑΙΩΝΙΚΩΝ ΚΗΠΩΝ ΤΟΥ ΠΑΛΑΤΙΟΥ ΤΟΥ ΜΕΓΑΛΟΥ ΜΑΓΙΣΤΡΟΥ ΚΑΙ ΔΗΜΙΟΥΡΓΙΑ ΥΠΑΙΘΡΙΑΣ ΓΛΥΠΤΟΘΗΚΗΣ ΣΤΗ ΜΕΣΑΙΩΝΙΚΗ ΠΟΛΗ ΤΗΣ ΡΟΔΟΥ ΚΑΙ ΣΤΗΝ ΑΡΧΑΙΑ ΑΚΡΟΠΟΛΗ ΡΟΔΟΥ</b>				
<b>ΠΡΟΜΗΘΕΙΑ ΚΑΙ ΕΓΚΑΤΑΣΤΑΣΗ ΜΕΤΑΛΛΙΚΩΝ ΚΑΤΑΣΚΕΥΩΝ</b>				
<b>Α/Α</b>	<b>ΠΡΟΔΙΑΓΡΑΦΕΣ / ΤΕΧΝΙΚΑ ΧΑΡΑΚΤΗΡΙΣΤΙΚΑ</b>	<b>ΜΜ</b>	<b>ΠΟΣΟΤΗΤΑ</b>	<b>ΚΑΤΗΓΟΡΙΑ</b>
1	ΜΕΤΑΛΛΙΚΟ ΚΙΓΚΛΙΔΩΜΑ ΤΡΙΩΝ (3) ΤΥΠΩΝ	ΜΕΤΡΑ	170	ΠΡΟΜΗΘΕΙΑ ΚΑΙ ΤΟΠΟΘΕΤΗΣΗ
2	ΒΕΡΓΕΣ ΣΙΔΗΡΟΥ ΔΙΑΦΟΡΩΝ ΔΙΑΣΤΑΣΕΩΝ ΚΑΙ ΤΥΠΩΝ	ΜΕΤΡΑ	1446	ΠΡΟΜΗΘΕΙΑ
3	ΜΕΤΑΛΛΙΚΗ ΠΕΡΙΣΧΟΙΝΙΣΗ ΕΙΔΙΚΗ ΚΑΤΑΣΚΕΥΗ	ΤΕΜΑΧΙΟ	11	ΠΡΟΜΗΘΕΙΑ
4	ΜΕΤΑΛΛΙΚΗ ΡΑΜΠΑ ΜΕ ΧΕΙΡΟΛΙΣΘΗΡΑ ΓΙΑ ΑΜΕΑ	ΤΕΜΑΧΙΟ	6	ΠΡΟΜΗΘΕΙΑ
5	ΜΕΤΑΛΛΙΚΕΣ ΘΥΡΕΣ ΑΠΟ ΜΑΣΙΦ ΣΙΔΗΡΟ ΜΕ ΚΙΓΚΛΙΔΩΜΑΤΑ	ΤΕΜΑΧΙΟ	3	ΠΡΟΜΗΘΕΙΑ ΚΑΙ ΤΟΠΟΘΕΤΗΣΗ
6	ΦΡΕΑΤΙΑ ΑΠΟΣΤΡΑΓΓΙΣΗΣ	ΤΕΜΑΧΙΟ	3	ΠΡΟΜΗΘΕΙΑ
7	ΜΕΤΑΛΛΙΚΗ ΚΑΤΑΣΚΕΥΗ ΣΕ ΕΠΙΚΑΘΙΜΕΝΟ ΒΑΘΡΟ ΣΚΥΡΟΔΕΜΑΤΟΣ	ΤΕΜΑΧΙΟ	2	ΠΡΟΜΗΘΕΙΑ ΚΑΙ ΤΟΠΟΘΕΤΗΣΗ
8	ΣΤΡΑΝΤΖΑΡΙΣΤΟ ΓΑΛΒΑΝΙΖΕ ΤΕΤΡΑΓΩΝΗΣ ΔΙΑΤΟΜΗΣ 40Χ40 mm ΜΗΚΟΣ : 6 μέτρα	ΤΕΜΑΧΙΟ	1200	ΠΡΟΜΗΘΕΙΑ
9	ΜΕΤΑΛΛΙΚΕΣ ΚΑΤΑΣΚΕΥΕΣ ΣΤΗΡΙΞΗΣ ΚΑΙ ΑΣΦΑΛΟΥΣ ΤΟΠΟΘΕΤΗΣΗΣ ΕΚΘΕΣΙΑΚΩΝ ΑΝΤΙΚΕΙΜΕΝΩΝ	ΤΕΜΑΧΙΟ	1550	ΠΡΟΜΗΘΕΙΑ
10	ΣΩΛΗΝΑΣ ΒΕΡΓΑ Φ42 ΓΑΛΒΑΝΙΖΕ 6 ΜΕΤΡΑ	ΤΕΜΑΧΙΟ	20	ΠΡΟΜΗΘΕΙΑ
11	ΔΕΧΙΟΝ	ΜΕΤΡΑ	1000	ΠΡΟΜΗΘΕΙΑ

**Προσφορές υποβάλλονται για το σύνολο των προκηρυχθέντων ειδών.**

**Η υποδιαίρεση του αντικειμένου της σύμβασης υπό μορφή χωριστών τμημάτων (σύμφωνα με τις διατάξεις του άρθρου 59 του Ν.4412/2016) δεν είναι δυνατή λόγω της ενιαίας φύσης του έργου και του αδιαίρετου χαρακτήρα του.**

Τα προς προμήθεια υλικά κρίνονται αλληλένδετα και αλληλεξαρτώμενα, καθώς συνολικά τα προσφερόμενα από τον Ανάδοχο είναι οργανικά συνδεδεμένα μεταξύ τους και προορίζονται να συναποτελέσουν ένα και μοναδικό έργο. Η αποτελεσματικότητα, η τήρηση των χρονοδιαγραμμάτων, η αντιμετώπιση των κινδύνων στην υλοποίηση, η άμεση προσαρμογή στις ανάγκες που παρουσιάζονται κατά τη διάρκεια υλοποίησης του έργου, εξαρτώνται από το αν αυτό υλοποιείται από έναν Ανάδοχο. Σε περίπτωση προκήρυξης της σύμβασης σε τμήματα, δεν θα είναι εφικτός ο επαρκής χρονικός συντονισμός μεταξύ των ενεργειών.

Προσφορές υποβάλλονται για το σύνολο της προμήθειας.

Η συνολική εκτιμώμενη αξία της σύμβασης ανέρχεται στο ποσό των διακοσίων εννέα χιλιάδων και εξακοσίων εβδομήντα επτά ευρώ και σαράντα δύο λεπτών (209.677,42€) μη συμπεριλαμβανομένου ΦΠΑ 24% (εκτιμώμενη αξία συμπεριλαμβανομένου ΦΠΑ: 260.000,00€, ΦΠΑ: 50.322,58€).

Η διάρκεια της σύμβασης ορίζεται σε δέκα (10) μήνες από την υπογραφή της σύμβασης και όχι πέραν της 30/11/2025.

Αναλυτική περιγραφή του φυσικού αντικείμενου της σύμβασης δίδεται στο ΠΑΡΑΡΤΗΜΑ Ι της παρούσας διακήρυξης.

Η σύμβαση θα ανατεθεί με το κριτήριο της πλέον συμφέρουσας από οικονομική άποψη προσφοράς, βάσει της τιμής.

Οι ενδιαφερόμενοι οικονομικοί φορείς οφείλουν, επί ποινή αποκλεισμού, να επισκεφθούν το τόπο εκτέλεσης της προμήθειας προκειμένου να λάβουν ίδια γνώση των τοπικών συνθηκών (του χώρου και της θέσης του έργου, τις υφιστάμενες προσβάσεις, τη δυνατότητα διακίνησης του απαιτούμενου εξοπλισμού, προσωπικού και των μηχανημάτων τους), όπως και των ειδικών συνθηκών που αφορούν στα υπάρχοντα μνημειακά σύνολα (κατάσταση διατήρησης, διαστάσεις και σχετική θέση στο χώρο), και εν γένει όλων των συνθηκών που μπορούν να επηρεάσουν την προσφορά τους.

Τα αιτήματα για επιτόπια επίσκεψη υποβάλλονται, ηλεκτρονικά υπογεγραμμένα, μέσω της Επικοινωνίας του ΕΣΗΔΗΣ το αργότερο δεκαπέντε (15) ημέρες πριν τη λήξη της προθεσμίας υποβολής των προσφορών και η επίσκεψη μπορεί να πραγματοποιηθεί το αργότερο δέκα (10) ημέρες πριν από την καταληκτική ημερομηνία υποβολής των προσφορών, σε εργάσιμες ημέρες και ώρες, παρουσία υπαλλήλου της Αναθέτουσας Αρχής, η οποία χορηγεί σχετική βεβαίωση, την οποία οι υποψήφιοι οικονομικοί φορείς οφείλουν επί ποινή απόρριψης της προσφοράς, να συμπεριλάβουν στον φακέλο «Δικαιολογητικά Συμμετοχής – Τεχνική Προσφορά».

## 1.4 Θεσμικό πλαίσιο

Η ανάθεση και εκτέλεση της σύμβασης διέπονται από την κείμενη νομοθεσία και τις κατ' εξουσιοδότηση αυτής εκδοθείσες κανονιστικές πράξεις, όπως ισχύουν, και ιδίως:

1. του Ν. 4412/2016 (Α' 147) "Δημόσιες Συμβάσεις Έργων, Προμηθειών και Υπηρεσιών (προσαρμογή στις Οδηγίες 2014/24/ΕΕ και 2014/25/ΕΕ)", όπως τροποποιήθηκε και ισχύει,
2. του ν. 4912/2022 «Ενιαία Αρχή Δημοσίων Συμβάσεων και άλλες διατάξεις του Υπουργείου Δικαιοσύνης» (Α' 59),
3. του ν. 4700/2020 «Ενιαίο κείμενο Δικονομίας για το Ελεγκτικό Συνέδριο, ολοκληρωμένο νομοθετικό πλαίσιο για τον προσυμβατικό έλεγχο, τροποποιήσεις στον Κώδικα Νόμων για το Ελεγκτικό Συνέδριο, διατάξεις για την αποτελεσματική απονομή της δικαιοσύνης και άλλες διατάξεις» και ιδίως των άρθρων 324-337 (Α' 127),
4. του άρθρου 11 του ν. 4013/2011 «Σύσταση ενιαίας Ανεξάρτητης Αρχής Δημοσίων Συμβάσεων και Κεντρικού Ηλεκτρονικού Μητρώου Δημοσίων Συμβάσεων...» (Α' 204),
5. του άρθρου 4 του π.δ. 118/2007 (Α' 150)
6. του ν. 3548/2007 «Καταχώριση δημοσιεύσεων των φορέων του Δημοσίου στο νομαρχιακό και τοπικό Τύπο και άλλες διατάξεις» (Α' 68),
7. Του Κανονισμού (ΕΕ) 2022/576 του Συμβουλίου της 08.04.2022, για την τροποποίηση του κανονισμού (ΕΕ) αριθμ. 833/2014 σχετικά με περιοριστικά μέτρα λόγω ενεργειών της Ρωσίας που αποσταθεροποιούν την κατάσταση στην Ουκρανία

8. της υπ' αριθμ. της υπ' αριθμ. Κ.Υ.Α. 52445 ΕΞ 2023 «Υποχρέωση υποβολής ηλεκτρονικών τιμολογίων από τους οικονομικούς φορείς» (Β' 2385),
9. της υπ' αριθμ. 102080/24-10-2022 απόφασης του Υπουργού Ανάπτυξης και Επενδύσεων «Ρύθμιση θεμάτων σχετικά με την εξέταση επανορθωτικών μέτρων από την Επιτροπή της παρ. 9 του άρθρου 73 του ν. 4412/2016» (Β' 5623),
10. της υπ' αριθμ. 76928/13.07.2021 Απόφασης των Υπουργών Ανάπτυξης και Επενδύσεων και Επικρατείας, : «Ρύθμιση ειδικότερων θεμάτων λειτουργίας και διαχείρισης του Κεντρικού Ηλεκτρονικού Μητρώου Δημοσίων Συμβάσεων (ΚΗΜΔΗΣ)» (Β' 3075),
11. της υπ' αριθμ. 64233/08.06.2021 Απόφασης των Υπουργών Ανάπτυξης και Επενδύσεων και Ψηφιακής Διακυβέρνησης με θέμα «Ρυθμίσεις τεχνικών ζητημάτων που αφορούν την ανάθεση των Δημοσίων Συμβάσεων Προμηθειών και Υπηρεσιών με χρήση των επιμέρους εργαλείων και διαδικασιών του Εθνικού Συστήματος Ηλεκτρονικών Δημοσίων Συμβάσεων (ΕΣΗΔΗΣ)» (Β' 2453),
12. της με αριθμ. 44756/13-06-2024 (Β' 3380) Κοινής Υπουργικής Απόφασης «Ρυθμίσεις τεχνικών ζητημάτων που αφορούν την ανάθεση των Δημοσίων Συμβάσεων Προμηθειών και Υπηρεσιών με χρήση των επιμέρους εργαλείων και διαδικασιών του Εθνικού Συστήματος Ηλεκτρονικών Δημοσίων Συμβάσεων (ΕΣΗΔΗΣ) – Τροποποίηση της υπ' αριθμ. 64233/8.6.2021 (Β' 2453) κοινής απόφασης των Υπουργών Ανάπτυξης και Επενδύσεων και Επικρατείας»,
13. του ν. 4601/2019 «Εταιρικοί μετασχηματισμοί και εναρμόνιση του νομοθετικού πλαισίου με τις διατάξεις της Οδηγίας 2014/55/ΕΕ του Ευρωπαϊκού Κοινοβουλίου και του Συμβουλίου της 16ης Απριλίου 2014 για την έκδοση ηλεκτρονικών τιμολογίων στο πλαίσιο δημόσιων συμβάσεων και λοιπές διατάξεις» (Α' 44),
14. της υπ' αριθμ. 63446/2021 απόφασης των Υπουργών Οικονομικών, Ανάπτυξης και Επενδύσεων και Επικρατείας «Καθορισμός Εθνικού Μορφότυπου ηλεκτρονικού τιμολογίου στο πλαίσιο των Δημοσίων Συμβάσεων» (Β' 2338), όπως τροποποιήθηκε από την υπ' αριθμ. 31781ΕΞ2022 όμοια απόφαση «Τροποποίηση της υπ' αρ. 63446/31.5.2021 κοινής απόφασης των Υπουργών Οικονομικών, Ανάπτυξης και Επενδύσεων και Επικρατείας «Καθορισμός Εθνικού Μορφότυπου ηλεκτρονικού τιμολογίου στο πλαίσιο των Δημοσίων Συμβάσεων» (Β' 1202),
15. της υπ' αριθμ. οικ. 98979 ΕΞ2021 απόφαση των Υπουργών Οικονομικών, Ανάπτυξης και Επενδύσεων και Επικρατείας, Υποδομών και Μεταφορών, Εθνικής Άμυνας και Εσωτερικών, «Ηλεκτρονική Τιμολόγηση στο πλαίσιο των Δημόσιων Συμβάσεων δυνάμει του ν. 4601/2019 (Α' 44)» (Β' 3766), του ν. 4270/2014 «Αρχές δημοσιονομικής διαχείρισης και εποπτείας (ενσωμάτωση της Οδηγίας 2011/85/ΕΕ) – δημόσιο λογιστικό και άλλες διατάξεις» (Α' 143),
16. του π.δ. 80/2016 «Ανάληψη υποχρεώσεων από τους Διατάκτες» (Α' 145),
17. της παρ. Ζ του ν. 4152/2013 «Προσαρμογή της ελληνικής νομοθεσίας στην Οδηγία 2011/7 της 16.2.2011 για την καταπολέμηση των καθυστερήσεων πληρωμών στις εμπορικές συναλλαγές» (Α' 107),
18. του ν. 4727/2020 «Ψηφιακή Διακυβέρνηση (Ενσωμάτωση στην Ελληνική Νομοθεσία της Οδηγίας (ΕΕ) 2016/2102 και της Οδηγίας (ΕΕ) 2019/1024) – Ηλεκτρονικές Επικοινωνίες (Ενσωμάτωση στο Ελληνικό Δίκαιο της Οδηγίας (ΕΕ) 2018/1972 και άλλες διατάξεις» (Α' 184),
19. του ν. 3419/2005 «Γενικό Εμπορικό Μητρώο (Γ.Ε.ΜΗ.) και εκσυγχρονισμός της Επιμελητηριακής Νομοθεσίας» (Α' 297),
20. του π.δ 28/2015 «Κωδικοποίηση διατάξεων για την πρόσβαση σε δημόσια έγγραφα και στοιχεία» (Α' 34),
21. του ν. 2859/2000 «Κύρωση Κώδικα Φόρου Προστιθέμενης Αξίας» (Α' 248),
22. του ν.2690/1999 «Κύρωση του Κώδικα Διοικητικής Διαδικασίας και άλλες διατάξεις» (Α' 45) και ιδίως των άρθρων 1,2, 7, 11 και 13 έως 15 ,



23. του ν. 2121/1993 «Πνευματική Ιδιοκτησία, Συγγενικά Δικαιώματα και Πολιτιστικά Θέματα» (Α' 25),
24. του Κανονισμού (ΕΕ) 2016/679 του ΕΚ και του Συμβουλίου, της 27ης Απριλίου 2016, για την προστασία των φυσικών προσώπων έναντι της επεξεργασίας των δεδομένων προσωπικού χαρακτήρα και για την ελεύθερη κυκλοφορία των δεδομένων αυτών και την κατάργηση της οδηγίας 95/46/ΕΚ (Γενικός Κανονισμός για την Προστασία Δεδομένων) (Κείμενο που παρουσιάζει ενδιαφέρον για τον ΕΟΧ) ΟJ L 119,
25. του Κανονισμού (ΕΕ) 2022/576 του Συμβουλίου της 08.04.2022, για την τροποποίηση του κανονισμού (ΕΕ) αριθμ. 833/2014 σχετικά με περιοριστικά μέτρα λόγω ενεργειών της Ρωσίας που αποσταθεροποιούν την κατάσταση στην Ουκρανία.
26. του Εκτελεστικού Κανονισμού (ΕΕ) 2019/1780 της Επιτροπής της 23ης Σεπτεμβρίου 2019, για την κατάρτιση τυποποιημένων εντύπων για τη δημοσίευση προκηρύξεων και γνωστοποιήσεων στον τομέα των δημόσιων συμβάσεων και για την κατάργηση του εκτελεστικού κανονισμού (ΕΕ) 2015/1986 (ηλεκτρονικά έντυπα)
27. του Εκτελεστικού Κανονισμού (ΕΕ) 2016/7 της Επιτροπής της 5ης Ιανουαρίου 2016, για την καθιέρωση του τυποποιημένου εντύπου για το Ευρωπαϊκό Ενιαίο Έγγραφο Προμήθειας
28. του ν. 4624/2019 «Αρχή Προστασίας Δεδομένων Προσωπικού Χαρακτήρα, μέτρα εφαρμογής του Κανονισμού (ΕΕ) 2016/679 του Ευρωπαϊκού Κοινοβουλίου και του Συμβουλίου της 27ης Απριλίου 2016 για την προστασία των φυσικών προσώπων έναντι της επεξεργασίας δεδομένων προσωπικού χαρακτήρα και ενσωμάτωση στην εθνική νομοθεσία της Οδηγίας (ΕΕ) 2016/680 του Ευρωπαϊκού Κοινοβουλίου και του Συμβουλίου της 27ης Απριλίου 2016 και άλλες διατάξεις» (Α' 137),
29. του ν. 5005/2022 «Ενίσχυση δημοσιότητας και διαφάνειας στον έντυπο και ηλεκτρονικό Τύπο - Σύσταση ηλεκτρονικών μητρώων εντύπου και ηλεκτρονικού Τύπου - Διατάξεις αρμοδιότητας της Γενικής Γραμματείας Επικοινωνίας και Ενημέρωσης και λοιπές επείγουσες ρυθμίσεις» (Α' 236),
30. του ν.4829/2021 «Ενίσχυση διαφάνειας και λογοδοσίας σε θεσμικούς φορείς της Πολιτείας, αποκατάσταση της ακεραιότητας του Ενιαίου Συστήματος Κινητικότητας και λοιπές διατάξεις» (Α' 166),
31. του ν. 4912/2022 «Ενιαία Αρχή Δημοσίων Συμβάσεων και άλλες διατάξεις του Υπουργείου Δικαιοσύνης» (Α' 59), όπως τροποποιήθηκε και ισχύει.
32. του π.δ. 39/2017 «Κανονισμός εξέτασης προδικαστικών προσφυγών ενώπιων της Α.Ε.Π.Π.» (Α' 64),
33. του ν. 4858/2021 «Κύρωση κώδικα νομοθεσίας για την προστασία των αρχαιοτήτων και εν γένει της πολιτιστικής κληρονομιάς», και ειδικότερα του άρθρου 43 αυτού (Α' 220),
34. του π.δ. 24/2019 «Μελέτη και εκτέλεση αρχαιολογικών έργων» (Α' 39)
35. της υπ' αριθ. ΥΠΠΟΑ/ΑΤΝΕΚΕ/126621/460/10.3.2020 απόφασης της Υπουργού Πολιτισμού και Αθλητισμού «Μεταβίβαση αρμοδιότητας τελικής υπογραφής στους Προϊσταμένους των Γενικών Διευθύνσεων του Υπουργείου Πολιτισμού και Αθλητισμού και σε έγγραφα που δεν συνιστούν εκτελεστές ατομικές διοικητικές πράξεις» (Α' 793),
36. της υπ' αριθ. ΥΠΠΟΑ/ΓΡΥΠ/136506/3067/15.3.2020 απόφασης της Υπουργού Πολιτισμού και Αθλητισμού «Μεταβίβαση του δικαιώματος υπογραφής «Με εντολή Προϊσταμένου Γενικής Διεύθυνσης» του Υπουργείου Πολιτισμού και Αθλητισμού (Τομέας Πολιτισμού), στους Προϊσταμένους Διευθύνσεων, Τμημάτων και Αυτοτελών Τμημάτων της Κεντρικής Υπηρεσίας του Υπουργείου Πολιτισμού και Αθλητισμού» (Β'908), όπως τροποποιήθηκε και συμπληρώθηκε με την υπ' αριθ. ΥΠΠΟΑ/ΓΡΥΠ/149474/3466/24.3.2020 όμοια απόφαση (Β'1021),
37. της υπ' αριθμ. ΥΠΠΟΑ/ΓΡΥΠ/136505/3066/15.03.2020 απόφασης της Υπουργού Πολιτισμού και Αθλητισμού «Μεταβίβαση αρμοδιοτήτων των Προϊσταμένων Γενικών Διευθύνσεων προς τους Προϊσταμένους των Περιφερειακών και Ειδικών Περιφερειακών Υπηρεσιών αρμοδιότητας της Γενικής Διεύθυνσης Αρχαιοτήτων και Πολιτιστικής Κληρονομιάς και στους Προϊσταμένους των Περιφερειακών

Υπηρεσιών αρμοδιότητας της Γενικής Διεύθυνσης Αναστήλωσης, Μουσείων και Τεχνικών Έργων του Υπουργείου Πολιτισμού και Αθλητισμού» (Β' 912), όπως τροποποιήθηκε με την υπ' αριθμ. 278212/2022 όμοια απόφαση «Τροποποίηση της υπό στοιχεία ΥΠΠΟΑ/ΓΡΥΠ/ 136505/3066/15-3-2020 υπουργικής απόφασης «Μεταβίβαση αρμοδιοτήτων των Προϊσταμένων Γενικών Διευθύνσεων προς τους Προϊσταμένους των Περιφερειακών και Ειδικών Περιφερειακών Υπηρεσιών αρμοδιότητας της Γενικής Διεύθυνσης Αρχαιοτήτων και Πολιτιστικής Κληρονομιάς και στους Προϊσταμένους των Περιφερειακών Υπηρεσιών αρμοδιότητας της Γενικής Διεύθυνσης Αναστήλωσης, Μουσείων και Τεχνικών Έργων του Υπουργείου Πολιτισμού και Αθλητισμού» (Β' 912)» (Β' 3013),

38. της υπ' αριθ. ΥΠΠΟΑ/ΓΔΟΥ/182148/5665/11887/21.4.2020 απόφασης της Υπουργού και του Υφυπουργού Πολιτισμού και Αθλητισμού «Ορισμός κατηγοριών δαπανών με Διατάκτη τον Υπουργό και τον Υφυπουργό ή άλλο όργανο, ορισμός αποφαινόμενου οργάνου και ορισμός Δευτερευόντων Διατακτών στο Υπουργείο Πολιτισμού και Αθλητισμού» (Β' 1579),
39. της υπ' αριθ. ΥΠΠΟΑ/ΓΔΟΥ/273369/24875/12.7.2017 απόφασης της Υπουργού Πολιτισμού «Ορισμός επιχειρησιακών μονάδων, υποκείμενων ή υπαγόμενων στο Υπουργείο Πολιτισμού και Αθλητισμού ως Αναθετουσών Αρχών κατά το άρθρο 6, παρ. 2, εδάφιο β' του ν. 4412/2016» (Β' 2425) .
40. του Κανονισμού (ΕΕ) αριθ. 2021/241 για τη θέσπιση του μηχανισμού ανάκαμψης και ανθεκτικότητας (L 57/17),
41. το από 2.4.2021 Εθνικό Σχέδιο Ανάκαμψης και Ανθεκτικότητας «ΕΛΛΑΔΑ 2.0», το οποίο εγκρίθηκε από την Ευρωπαϊκή Επιτροπή Εθνικού Σχεδίου Ανάκαμψης και Ανθεκτικότητας τη 17η.6.2021.
42. της υπ' αριθμ. 10152/21 ADD 1/06-07-2021 Εκτελεστικής Απόφασης του Συμβουλίου της ΕΕ για την έγκριση του Εθνικού Σχεδίου Ανάκαμψης και Ανθεκτικότητας «Ελλάδα 2.0» της Ελλάδας και των σχετικών Παραρτημάτων της προαναφερθείσας Εκτελεστικής Απόφασης του Συμβουλίου της ΕΕ,
43. του ν. 4822/2021 «Κύρωση της Σύμβασης Χρηματοδότησης μεταξύ της Ευρωπαϊκής Επιτροπής και της Ελληνικής Δημοκρατίας, της Δανειακής Σύμβασης μεταξύ της Ευρωπαϊκής Επιτροπής και της Ελληνικής Δημοκρατίας και των Παραρτημάτων τους και άλλες διατάξεις για το Ταμείο Ανάκαμψης και Ανθεκτικότητας» (Α' 135),
44. της υπ' αριθμ. 119126 ΕΞ 2021 απόφασης του Αναπληρωτή Υπουργού Οικονομικών «Σύστημα διαχείρισης και ελέγχου των Δράσεων και των Έργων του Ταμείου Ανάκαμψης και Ανθεκτικότητας» (Β' 4498),
45. της υπ' αριθμ. 120141 ΕΞ 2021/30.09.2021 απόφασης έγκρισης του Εγχειριδίου Διαδικασιών του Συστήματος Διαχείρισης και Ελέγχου του Ταμείου Ανάκαμψης, δυνάμει της με αριθμό 119126 ΕΞ 2021/28.09.2021 (Β' 4498) απόφασης του Αναπληρωτή Υπουργού Οικονομικών και της υπ' αριθμ. 154839 ΕΞ 2021/06.12.2021 Απόφασης Τροποποίησης της υπ' αριθμ. 120141 ΕΞ 2021/30.09.2021 απόφασης του Διοικητή της Ειδικής Υπηρεσίας Συντονισμού Ταμείου Ανάκαμψης περί Έγκρισης του Εγχειριδίου Διαδικασιών του Συστήματος Διαχείρισης και Ελέγχου του Ταμείου Ανάκαμψης,
46. της υπ' αριθ. ΥΠΟΙΚ/191351ΕΞ/29-12-2022 (ΑΔΑ: ΨΡΛΣΗ-ΕΤ5) Απόφασης Ένταξης του Έργου «SUB.1.31 Ανάδειξη, διαμόρφωση του αρχαιολογικού χώρου των αρχαίων Νεωρίων και των Μεσαιωνικών Κήπων του Παλατιού του Μεγάλου Μαγίστρου και δημιουργία υπαίθριας γλυπτοθήκης στη Μεσαιωνική Πόλη Ρόδου και στην αρχαία ακρόπολη Ρόδου» με ΟΠΣ ΤΑ 5162235 στο Ταμείο Ανάκαμψης και Ανθεκτικότητας,
47. της υπ' αριθ. 127738/30-12-2022 (ΑΔΑ: 687946ΜΤΛΡ-ΙΘΝ) Απόφασης του Υφυπουργού Ανάπτυξης και Επενδύσεων ένταξης του έργου με ΚΕ 2022ΤΑ01400116 5162235 στο Πρόγραμμα Δημοσίων Επενδύσεων (ΠΔΕ) 2022, ΣΑΤΑ 014 και της ύπαρξης των αναγκαίων πιστώσεων,
48. της ανάγκης ανάθεσης προμήθειας αγαθών για την υλοποίηση του Υποέργου 5 «Προμήθεια και εγκατάσταση μεταλλικών κατασκευών» της Πράξης «SUB.1.31 Ανάδειξη, διαμόρφωση του

αρχαιολογικού χώρου των αρχαίων Νεωρίων και των Μεσαιωνικών Κήπων του Παλατιού του Μεγάλου Μαγίστρου και δημιουργία υπαίθριας γλυπτοθήκης στη Μεσαιωνική Πόλη Ρόδου και στην αρχαία ακρόπολη Ρόδου» με ΟΠΣ ΤΑ 5162235,

49. της υπ' αριθ. 137086/ ΕΥΘΥ/07-04-2022 Υ.Α. (ΦΕΚ 1685/Β/2022) «Ορισμός της Επιτελικής Δομής ΕΣΠΑ του ΥΠ.ΠΟ.Α. (ΕΔΕΠΟΛ) ως αρμόδιας υπηρεσίας για την παρακολούθηση, τον συντονισμό και την επιτάχυνση των σχετικών Δράσεων, και Έργων αρμοδιότητα του Υπουργείου Πολιτισμού και Αθλητισμού στο Ταμείο Ανάκαμψης και Ανθεκτικότητας (ΤΑΑ)»,
50. το από 04-10-2024 ηλεκτρονικού μηνύματος της Εφα Δωδεκανήσου προς την επιτελική Δομή ΕΣΠΑ του Υπουργείου Πολιτισμού (ΕΔΕΠΟΛ), για τον έλεγχο του σχεδίου της παρούσης διακήρυξης και τη διαδικασία σύμφωνα με την οποία θα προκηρυχθεί ο διαγωνισμός και το από 16-10-2024 ηλεκτρονικού μηνύματος της Επιτελικής Δομής ΕΣΠΑ του Υπουργείου Πολιτισμού (ΕΔΕΠΟΛ) με τον έλεγχο του σχεδίου της παρούσας Διακήρυξης και τη διαδικασία σύμφωνα με την οποία θα προκηρυχθεί ο διαγωνισμός.
51. την υπ' αριθ ΥΠΕΘΟΟ/173867ΕΞ2024/21-11-2024 θετική γνώμη της Ειδικής Υπηρεσίας Συντονισμού Ταμείου Ανάκαμψης (ΕΥΣΤΑ) για το σχέδιο της παρούσας Διακήρυξης και τη διαδικασία σύμφωνα με την οποία θα προκηρυχθεί ο διαγωνισμός.
52. της υπ' αριθ. ΥΠΠΟ/522664/25-11-2024 (ΑΔΑ: ΨΨΒΚ46ΝΚΟΤ-7ΒΔ) απόφασης της ΕΦΑ Δωδεκανήσου περί έγκρισης διενέργειας δημοσίου διαγωνισμού με ανοικτή διαδικασία για την επιλογή αναδόχου για την «Προμήθεια και εγκατάσταση μεταλλικών κατασκευών» στο πλαίσιο του Υποέργου 5 της Πράξης «SUB.1.31 Ανάδειξη, διαμόρφωση του αρχαιολογικού χώρου των αρχαίων Νεωρίων και των Μεσαιωνικών Κήπων του Παλατιού του Μεγάλου Μαγίστρου και δημιουργία υπαίθριας γλυπτοθήκης στη Μεσαιωνική Πόλη Ρόδου και στην αρχαία ακρόπολη Ρόδου» με ΟΠΣ ΤΑ 5162235,
53. Όλων των σε εκτέλεση των ανωτέρω νόμων εκδοθεισών κανονιστικών πράξεων, των λοιπών διατάξεων που αναφέρονται ρητά ή απορρέουν από τα οριζόμενα στα συμβατικά τεύχη της παρούσας, καθώς και του συνόλου των διατάξεων του ασφαλιστικού, εργατικού, κοινωνικού, περιβαλλοντικού και φορολογικού δικαίου που διέπει την ανάθεση και εκτέλεση της παρούσας σύμβασης, έστω και αν δεν αναφέρονται ρητά παραπάνω.

## 1.5 Προθεσμία παραλαβής προσφορών

Η καταληκτική ημερομηνία παραλαβής των προσφορών είναι η **Παρασκευή 27/12/2024** και ώρα **23:59:59**

Ο διαγωνισμός θα διενεργηθεί με χρήση της πλατφόρμας του Εθνικού Συστήματος Ηλεκτρονικών Δημοσίων Συμβάσεων (Ε.Σ.Η.ΔΗ.Σ : Διαδικτυακή Πύλη [www.promitheus.gov.gr](http://www.promitheus.gov.gr)).

<https://portal.eprocurement.gov.gr/webcenter/portal/TestPortal>.

Μετά την παρέλευση της καταληκτικής ημερομηνίας και ώρας, δεν υπάρχει η δυνατότητα υποβολής προσφοράς στο σύστημα. Προσφορές που θα κατατεθούν μετά από την παραπάνω ημερομηνία και ώρα με επιστολή, εκτός του ΕΣΗΔΗΣ, θα θεωρούνται μη κανονικές.

## 1.6 Δημοσιότητα

### Α. Δημοσίευση στην Επίσημη Εφημερίδα της Ευρωπαϊκής Ένωσης

Προκήρυξη της παρούσας σύμβασης απεστάλη με ηλεκτρονικά μέσα για δημοσίευση στις 22/11/2024 στην Υπηρεσία Εκδόσεων της Ευρωπαϊκής Ένωσης.

## **Β. Δημοσίευση σε εθνικό επίπεδο**

Η προκήρυξη και το πλήρες κείμενο της παρούσας Διακήρυξης καταχωρήθηκαν στο Κεντρικό Ηλεκτρονικό Μητρώο Δημοσίων Συμβάσεων (ΚΗΜΔΗΣ).

Το πλήρες κείμενο της παρούσας Διακήρυξης καταχωρήθηκε στη σχετική ηλεκτρονική διαδικασία σύναψης δημόσιας σύμβασης στο ΕΣΗΔΗΣ, η οποία έλαβε Συστημικό Αύξοντα Αριθμό ΕΣΗΔΗΣ: **361299** και αναρτήθηκε στη Διαδικτυακή Πύλη [www.promitheus.gov.gr](http://www.promitheus.gov.gr) του ΟΠΣ ΕΣΗΔΗΣ.

Περίληψη της παρούσας Διακήρυξης δημοσιεύεται και στον Ελληνικό Τύπο, σύμφωνα με το άρθρο 66 του Ν.4412/2016 σε συνδυασμό με το άρθρο 4 του ΠΔ 118/2007 (Α'150) και τις διατάξεις του Ν.3584/2007 (Α'143) και συγκεκριμένα σε δύο ημερήσιες και μία εβδομαδιαία περιφερειακές εφημερίδες, με έδρα στο νομό Δωδεκανήσου (ημερομηνία αποστολής για δημοσίευση 27-11-2024), ως εξής:

1. «Η ΡΟΔΙΑΚΗ», ημερομηνία δημοσίευσης ημέρα Πέμπτη 28/11/ 2024.
2. «Η ΔΗΜΟΚΡΑΤΙΚΗ ΤΗΣ ΡΟΔΟΥ», ημερομηνία δημοσίευσης ημέρα Πέμπτη 28/11/ 2024.
3. «ΒΗΜΑ ΤΗΣ ΔΩΔΕΚΑΝΗΣΟΥ», Δευτέρα 2/12/2024.

Περίληψη της παρούσας Διακήρυξης αναρτήθηκε στο διαδίκτυο, στον ιστότοπο <http://et.diavgeia.gov.gr/> (ΠΡΟΓΡΑΜΜΑ ΔΙΑΥΓΕΙΑ), όπως προβλέπεται στην περίπτωση (ιστ) της παραγράφου 3 του άρθρου 76 του Ν.4727/2020.

Η Διακήρυξη καταχωρήθηκε στο διαδίκτυο, στην ιστοσελίδα της Αναθέτουσας Αρχής, στη διεύθυνση (URL): [www.culture.gov.gr](http://www.culture.gov.gr), στη διαδρομή : Αρχική ► Ενημέρωση ► Ανακοινώσεις – Διαγωνισμοί, [https://www.culture.gov.gr/el/information/SitePages/international\\_competitions.aspx](https://www.culture.gov.gr/el/information/SitePages/international_competitions.aspx) στις 27/11/2024.

## **Γ. Έξοδα δημοσιεύσεων**

Οι δαπάνες δημοσίευσης, καταβάλλονται από τον φορέα που έδωσε την εντολή καταχώρισης στην εφημερίδα, εντός των προθεσμιών του άρθρου 69Ζ του ν. 4270/2014 (Α' 143). Σε περίπτωση ανακήρυξης αναδόχου της δημοσιευόμενης διαδικασίας, οι ως άνω δαπάνες παρακρατούνται από τον φορέα και αφαιρούνται από το τίμημα που οφείλει στον ανάδοχο για την προμήθεια.

## **1.7 Αρχές εφαρμοζόμενες στη διαδικασία σύναψης**

Οι οικονομικοί φορείς δεσμεύονται ότι:

α) Τηρούν και θα εξακολουθήσουν να τηρούν κατά την εκτέλεση της σύμβασης, εφόσον επιλεγούν, τις υποχρεώσεις τους που απορρέουν από τις διατάξεις της περιβαλλοντικής, κοινωνικο ασφαλιστικής και εργατικής νομοθεσίας, που έχουν θεσπιστεί με το δίκαιο της Ένωσης, το εθνικό δίκαιο, συλλογικές συμβάσεις ή διεθνείς διατάξεις περιβαλλοντικού, κοινωνικού και εργατικού δικαίου, οι οποίες απαριθμούνται στο Παράρτημα Χ του Προσαρτήματος Α του Ν. 4412/2016. Η τήρηση των εν λόγω υποχρεώσεων, κατά την έννοια του άρθρου 8 του Ν.4412/2016, ελέγχεται και βεβαιώνεται από τα όργανα που επιβλέπουν την εκτέλεση των δημοσίων συμβάσεων και τις αρμόδιες δημόσιες αρχές και υπηρεσίες που ενεργούν εντός των ορίων της ευθύνης και της αρμοδιότητάς τους.

β) Δεν θα ενεργήσουν αθέμιτα, παράνομα ή καταχρηστικά καθ' όλη τη διάρκεια της διαδικασίας ανάθεσης, αλλά και κατά το στάδιο εκτέλεσης της σύμβασης, εφόσον επιλεγούν.

γ) Λαμβάνουν τα κατάλληλα μέτρα για να διαφυλάξουν την εμπιστευτικότητα των πληροφοριών που έχουν χαρακτηριστεί ως τέτοιες.

## 2. ΓΕΝΙΚΟΙ ΚΑΙ ΕΙΔΙΚΟΙ ΟΡΟΙ ΣΥΜΜΕΤΟΧΗΣ

### 2.1 Γενικές Πληροφορίες

#### 2.1.1 Έγγραφο της σύμβασης

Τα έγγραφα της διαδικασίας σύναψης σύμβασης, είναι τα ακόλουθα:

- α) η Προκήρυξη της Σύμβασης, όπως αυτή έχει δημοσιευτεί στην Επίσημη Εφημερίδα της Ευρωπαϊκής Ένωσης
- β) Η παρούσα Διακήρυξη με τα Παραρτήματά της, που αποτελούν αναπόσπαστο μέρος αυτής.
- γ) Το προβλεπόμενο από το άρθρο 79 παρ.1 και 3 του Ν.4412/2016 Ευρωπαϊκό Ενιαίο Έγγραφο Σύμβασης (ΕΕΕΣ).
- δ) Οι συμπληρωματικές πληροφορίες που τυχόν παρέχονται στο πλαίσιο της διαδικασίας, ιδίως σχετικά με τις προδιαγραφές και τα σχετικά δικαιολογητικά.
- ε) Το σχέδιο της Σύμβασης με τα παραρτήματά της.

#### 2.1.2 Επικοινωνία - Πρόσβαση στα έγγραφα της Σύμβασης

Όλες οι επικοινωνίες σε σχέση με τα βασικά στοιχεία της διαδικασίας σύναψης της σύμβασης, καθώς και όλες οι ανταλλαγές πληροφοριών, ιδίως η ηλεκτρονική υποβολή, εκτελούνται με τη χρήση της πλατφόρμας του Εθνικού Συστήματος Ηλεκτρονικών Δημοσίων Συμβάσεων (ΕΣΗΔΗΣ), η οποία είναι προσβάσιμη μέσω της Διαδικτυακής πύλης [www.promitheus.gov.gr](http://www.promitheus.gov.gr).

#### 2.1.3 Παροχή Διευκρινίσεων

Τα σχετικά αιτήματα παροχής διευκρινίσεων υποβάλλονται ηλεκτρονικά, το αργότερο **δέκα (10)** πριν την καταληκτική ημερομηνία υποβολής προσφορών και απαντώνται, αντίστοιχα, στο διαδικτυακό τόπο του διαγωνισμού μέσω της Διαδικτυακής πύλης [www.promitheus.gov.gr](http://www.promitheus.gov.gr) του ΕΣΗΔΗΣ.

Αιτήματα παροχής συμπληρωματικών πληροφοριών – διευκρινίσεων υποβάλλονται από εγγεγραμμένους στο σύστημα οικονομικούς φορείς, δηλαδή από εκείνους που διαθέτουν σχετικά διαπιστευτήρια που τους έχουν χορηγηθεί (όνομα χρήστη και κωδικό πρόσβασης) και απαραίτητα το ηλεκτρονικό αρχείο με το κείμενο των ερωτημάτων είναι ηλεκτρονικά υπογεγραμμένο. Αιτήματα παροχής διευκρινίσεων που είτε υποβάλλονται με άλλο τρόπο είτε το ηλεκτρονικό αρχείο που τα συνοδεύει δεν είναι ηλεκτρονικά υπογεγραμμένο, δεν εξετάζονται.

Η Αναθέτουσα Αρχή παρατείνει την προθεσμία παραλαβής των προσφορών, ούτως ώστε όλοι οι ενδιαφερόμενοι οικονομικοί φορείς να μπορούν να λάβουν γνώση όλων των αναγκαιών πληροφοριών για την κατάρτιση των προσφορών στις ακόλουθες περιπτώσεις:

- α) όταν, για οποιονδήποτε λόγο, πρόσθετες πληροφορίες, αν και ζητήθηκαν από τον οικονομικό φορέα έγκαιρα, δεν έχουν παρασχεθεί το αργότερο **δεκαπέντε (15) ημέρες** πριν από την προθεσμία που ορίζεται για την παραλαβή των προσφορών,
- β) όταν τα έγγραφα της σύμβασης υφίστανται σημαντικές αλλαγές.

Η διάρκεια της παράτασης θα είναι ανάλογη με τη σπουδαιότητα των πληροφοριών ή των αλλαγών.

Όταν οι πρόσθετες πληροφορίες δεν έχουν ζητηθεί έγκαιρα ή δεν έχουν σημασία για την προετοιμασία κατάλληλων προσφορών, η παράταση της προθεσμίας εναπόκειται στη διακριτική ευχέρεια της Αναθέτουσας Αρχής.

**Η αναθέτουσα αρχή, με ειδικά αιτιολογημένη απόφασή της, δύναται να παρατείνει την προθεσμία**

**παραλαβής των προσφορών, τηρουμένων σε κάθε περίπτωση των αρχών της ίσης μεταχείρισης και της διαφάνειας.**

Τροποποίηση των όρων της διαγωνιστικής διαδικασίας (πχ αλλαγή/μετάθεση της καταληκτικής ημερομηνίας υποβολής προσφορών, καθώς και σημαντικές αλλαγές των εγγράφων της σύμβασης, σύμφωνα με την προηγούμενη παράγραφο) δημοσιεύεται στο ΚΗΜΔΗΣ.

#### **2.1.4 Γλώσσα**

Τα έγγραφα της σύμβασης έχουν συνταχθεί στην ελληνική γλώσσα. Τυχόν προδικαστικές προσφυγές υποβάλλονται στην ελληνική γλώσσα.

Οι **προσφορές**, τα στοιχεία που περιλαμβάνονται σε αυτές, καθώς και τα αποδεικτικά έγγραφα σχετικά με τη μη ύπαρξη λόγου αποκλεισμού και την πλήρωση των κριτηρίων ποιοτικής επιλογής συντάσσονται στην ελληνική γλώσσα ή συνοδεύονται από επίσημη μετάφρασή τους στην ελληνική γλώσσα.

Στα αλλοδαπά δημόσια έγγραφα και δικαιολογητικά εφαρμόζεται η Συνθήκη της Χάγης της 5ης.10.1961, που κυρώθηκε με τον Ν. 1497/1984 (Α' 188). Τα αλλοδαπά δημόσια και ιδιωτικά έγγραφα συνοδεύονται από μετάφρασή τους στην ελληνική γλώσσα, επικυρωμένη είτε από πρόσωπο αρμόδιο κατά τις κείμενες διατάξεις της εθνικής νομοθεσίας είτε από πρόσωπο κατά νόμο αρμόδιο της χώρας στην οποία έχει συνταχθεί το έγγραφο.

Ενημερωτικά και τεχνικά φυλλάδια και άλλα έντυπα -εταιρικά ή μη- με ειδικό τεχνικό περιεχόμενο, δηλαδή έντυπα με αμιγώς τεχνικά χαρακτηριστικά, όπως αριθμούς, αποδόσεις σε διεθνείς μονάδες, μαθηματικούς τύπους και σχέδια, που είναι δυνατόν να διαβαστούν σε κάθε γλώσσα και δεν είναι απαραίτητη η μετάφραση τους, μπορούν να υποβάλλονται σε άλλη γλώσσα, χωρίς να συνοδεύονται από μετάφραση στην ελληνική.

Κάθε μορφής επικοινωνία με την αναθέτουσα αρχή, καθώς και μεταξύ αυτής και του αναδόχου, θα γίνονται υποχρεωτικά στην ελληνική γλώσσα.

#### **2.1.5 Εγγυήσεις**

Οι εγγυητικές επιστολές των παραγράφων 2.2.2 και 4.1. εκδίδονται από πιστωτικά ιδρύματα ή χρηματοδοτικά ιδρύματα ή ασφαλιστικές επιχειρήσεις κατά την έννοια των περιπτώσεων β' και γ' της παρ. 1 του άρθρου 14 του ν. 4364/ 2016 (Α'13), που λειτουργούν νόμιμα στα κράτη - μέλη της Ένωσης ή του Ευρωπαϊκού Οικονομικού Χώρου ή στα κράτη-μέλη της ΣΔΣ και έχουν, σύμφωνα με τις ισχύουσες διατάξεις, το δικαίωμα αυτό. Μπορούν, επίσης, να εκδίδονται από το Ε.Τ.Α.Α. - Τ.Μ.Ε.Δ.Ε. ή να παρέχονται με γραμμάτιο του Ταμείου Παρακαταθηκών και Δανείων με παρακατάθεση σε αυτό του αντίστοιχου χρηματικού ποσού. Αν συσταθεί παρακαταθήκη με γραμμάτιο παρακατάθεσης χρεογράφων στο Ταμείο Παρακαταθηκών και Δανείων, τα τοκομερίδια ή μερίσματα που λήγουν κατά τη διάρκεια της εγγύησης επιστρέφονται μετά τη λήξη τους στον υπέρ ου η εγγύηση οικονομικό φορέα.

Οι εγγυητικές επιστολές εκδίδονται κατ' επιλογή των οικονομικών φορέων από έναν ή περισσότερους εκδότες της παραπάνω παραγράφου.

Οι εγγυήσεις αυτές περιλαμβάνουν κατ' ελάχιστον τα ακόλουθα στοιχεία:

- α) την ημερομηνία έκδοσης,
- β) τον εκδότη,
- γ) την αναθέτουσα αρχή προς την οποία απευθύνονται,
- δ) τον αριθμό της εγγύησης,
- ε) το ποσό που καλύπτει η εγγύηση,
- στ) την πλήρη επωνυμία, τον Α.Φ.Μ. και τη διεύθυνση του οικονομικού φορέα υπέρ του οποίου εκδίδεται η εγγύηση (στην περίπτωση ένωσης αναγράφονται όλα τα παραπάνω για κάθε μέλος της ένωσης),

ζ) τους όρους ότι: αα) η εγγύηση παρέχεται ανέκκλητα και ανεπιφύλακτα, ο δε εκδότης παραιτείται του δικαιώματος της διαιρέσεως και της διζήσεως, και ββ) ότι σε περίπτωση κατάρπτωσης αυτής, το ποσό της κατάρπτωσης υπόκειται στο εκάστοτε ισχύον τέλος χαρτοσήμου,

η) τα στοιχεία της σχετικής διακήρυξης και την καταληκτική ημερομηνία υποβολής προσφορών,

θ) την ημερομηνία λήξης ή τον χρόνο ισχύος της εγγύησης,

ι) την ανάληψη υποχρέωσης από τον εκδότη της εγγύησης να καταβάλει το ποσό της εγγύησης ολικά ή μερικά εντός πέντε (5) ημερών μετά από απλή έγγραφη ειδοποίηση εκείνου προς τον οποίο απευθύνεται και

ια) στην περίπτωση των εγγυήσεων καλής εκτέλεσης και προκαταβολής, τον αριθμό και τον τίτλο της σχετικής σύμβασης.

Η παρ. αα' του προηγούμενου εδαφίου ζ' δεν εφαρμόζεται για τις εγγυήσεις που παρέχονται με γραμμάτιο του Ταμείου Παρακαταθηκών και Δανείων.

Οι εγγυητικές επιστολές συμμετοχής και καλής εκτέλεσης, εκδίδονται σύμφωνα με τα σχετικά υποδείγματα που επισυνάπτονται στο ΠΑΡΑΡΤΗΜΑ IV της παρούσης.

**Η Αναθέτουσα Αρχή επικοινωνεί με τους φορείς που φέρονται να έχουν εκδώσει τις εγγυητικές επιστολές, προκειμένου να διαπιστώσει την εγκυρότητά τους.**

### **2.1.6 Προστασία Προσωπικών Δεδομένων**

Η αναθέτουσα αρχή ενημερώνει το φυσικό πρόσωπο που υπογράφει την προσφορά ως Προσφέρων ή ως Νόμιμος Εκπρόσωπος Προσφέροντος, ότι η ίδια ή και τρίτοι, κατ' εντολή και για λογαριασμό της, θα επεξεργάζονται προσωπικά δεδομένα που περιέχονται στους φακέλους της προσφοράς και τα αποδεικτικά μέσα τα οποία υποβάλλονται σε αυτήν, στο πλαίσιο του παρόντος Διαγωνισμού, για το σκοπό της αξιολόγησης των προσφορών και της ενημέρωσης άλλων συμμετεχόντων σε αυτόν, λαμβάνοντας κάθε εύλογο μέτρο για τη διασφάλιση του απόρρητου και της ασφάλειας της επεξεργασίας των δεδομένων και της προστασίας τους από κάθε μορφής αθέμιτη επεξεργασία, σύμφωνα με τις διατάξεις της κείμενης νομοθεσίας περί προστασίας προσωπικών δεδομένων, κατά τα αναλυτικώς αναφερόμενα στην *Ενημέρωση για την Προστασία Προσωπικών Δεδομένων*.

## **2.2 Δικαίωμα Συμμετοχής - Κριτήρια Ποιοτικής Επιλογής**

### **2.2.1 Δικαίωμα συμμετοχής**

1. Δικαίωμα συμμετοχής στη διαδικασία σύναψης της παρούσας σύμβασης έχουν φυσικά ή νομικά πρόσωπα και, σε περίπτωση ενώσεων οικονομικών φορέων, τα μέλη αυτών, που είναι εγκατεστημένα σε:

α) κράτος-μέλος της Ένωσης,

β) κράτος-μέλος του Ευρωπαϊκού Οικονομικού Χώρου (Ε.Ο.Χ.),

γ) τρίτες χώρες που έχουν υπογράψει και κυρώσει τη ΣΔΣ, στο βαθμό που η υπό ανάθεση δημόσια σύμβαση καλύπτεται από τα Παραρτήματα 1, 2, 4, 5, 6 και 7 και τις γενικές σημειώσεις του σχετικού με την Ένωση Προσαρτήματος Ι της ως άνω Συμφωνίας, καθώς και σε

δ) τρίτες χώρες που δεν εμπίπτουν στην περίπτωση γ' της παρούσας παραγράφου και έχουν συνάψει διμερείς ή πολυμερείς συμφωνίες με την Ένωση σε θέματα διαδικασιών ανάθεσης δημοσίων συμβάσεων.

Στο βαθμό που καλύπτονται από τα Παραρτήματα 1, 2, 4 και 5, 6 και 7 και τις γενικές σημειώσεις του σχετικού με την Ένωση Προσαρτήματος Ι της ΣΔΣ, καθώς και τις λοιπές διεθνείς συμφωνίες από τις οποίες δεσμεύεται η Ένωση, οι αναθέτουσες αρχές επιφυλάσσουν για τα έργα, τα αγαθά, τις υπηρεσίες και τους οικονομικούς φορείς των χωρών που έχουν υπογράψει τις εν λόγω συμφωνίες μεταχείριση εξίσου ευνοϊκή με αυτήν που επιφυλάσσουν για τα έργα, τα αγαθά, τις υπηρεσίες και τους οικονομικούς φορείς της Ένωσης.

2. Οικονομικός φορέας συμμετέχει είτε μεμονωμένα είτε ως μέλος ένωσης. Οι ενώσεις οικονομικών φορέων, συμπεριλαμβανομένων και των προσωρινών συμπράξεων, δεν απαιτείται να περιβληθούν

συγκεκριμένη νομική μορφή για την υποβολή προσφοράς. Η αναθέτουσα αρχή μπορεί να απαιτήσει από τις ενώσεις οικονομικών φορέων να περιβληθούν συγκεκριμένη νομική μορφή, εφόσον τους ανατεθεί η σύμβαση.

**3.** Στις περιπτώσεις υποβολής προσφοράς από ένωση οικονομικών φορέων, όλα τα μέλη της ευθύνονται έναντι της αναθέτουσας αρχής αλληλέγγυα και εις ολόκληρον.

## **2.2.2 Εγγύηση συμμετοχής**

**2.2.2.1** Για την έγκυρη συμμετοχή στη διαδικασία σύναψης της παρούσας σύμβασης, κατατίθεται από τους συμμετέχοντες οικονομικούς φορείς (προσφέροντες), **εγγυητική επιστολή συμμετοχής, ποσού 4.193,55€, τεσσάρων χιλιάδων εκατόν ενενήντα τριών ευρώ και πενήντα πέντε λεπτών, που αντιστοιχεί σε ποσοστό ίσο με το δύο τοις εκατό (2%) της εκτιμώμενης αξίας της σύμβασης, μη συμπεριλαμβανομένου Φ.Π.Α.**

Οι εγγυητικές επιστολές συμμετοχής, εκδίδονται σύμφωνα με το σχετικό υπόδειγμα που επισυνάπτεται στο ΠΑΡΑΡΤΗΜΑ IV της παρούσης.

**Στην περίπτωση ένωσης οικονομικών φορέων, η εγγύηση συμμετοχής περιλαμβάνει και τον όρο ότι η εγγύηση καλύπτει τις υποχρεώσεις όλων των οικονομικών φορέων που συμμετέχουν στην ένωση.**

Η εγγύηση συμμετοχής πρέπει να ισχύει τουλάχιστον για τριάντα (30) ημέρες μετά τη λήξη του χρόνου ισχύος της προσφοράς του άρθρου 2.4.5 της παρούσας, άλλως η προσφορά απορρίπτεται. Η Αναθέτουσα Αρχή μπορεί, πριν τη λήξη της προσφοράς, να ζητά από τους προσφέροντες να παρατείνουν, πριν τη λήξη τους, τη διάρκεια ισχύος της προσφοράς και της εγγύησης συμμετοχής.

Οι πρωτότυπες εγγυήσεις συμμετοχής, πλην των εγγυήσεων που εκδίδονται ηλεκτρονικά, προσκομίζονται, σε κλειστό φάκελο με ευθύνη του οικονομικού φορέα, το αργότερο πριν την ημερομηνία και ώρα αποσφράγισης των προσφορών που ορίζεται στην παρ. 3.1 της παρούσας, άλλως η προσφορά απορρίπτεται ως απαράδεκτη, μετά από γνώμη της Επιτροπής Διαγωνισμού.

**2.2.2.2** Η εγγύηση συμμετοχής επιστρέφεται στον Ανάδοχο με την προσκόμιση της εγγύησης καλής εκτέλεσης. Η εγγύηση συμμετοχής επιστρέφεται στους λοιπούς προσφέροντες, σύμφωνα με τα ειδικότερα οριζόμενα στην παρ.3 του άρθρου 72 του Ν.4412/2016.

**2.2.2.3** Η εγγύηση συμμετοχής καταπίπτει, εάν ο προσφέρων: α) αποσύρει την προσφορά του κατά τη διάρκεια ισχύος αυτής, β) παρέχει, εν γνώσει του, ψευδή στοιχεία ή πληροφορίες που αναφέρονται στις παραγράφους 2.2.3 έως 2.2.8, γ) δεν προσκομίζει εγκαίρως τα προβλεπόμενα από την παρούσα δικαιολογητικά (παραγράφοι 2.2.9 και 3.2), δ) δεν προσέλθει εγκαίρως για υπογραφή του συμφωνητικού, ε) υποβάλει μη κατάλληλη προσφορά, με την έννοια της περ. 46 της παρ. 1 του άρθρου 2 του Ν.4412/2016, στ) δεν ανταποκριθεί στη σχετική πρόσκληση της Αναθέτουσας Αρχής να εξηγήσει την τιμή ή το κόστος της προσφοράς του εντός της τεθείσας προθεσμίας και η προσφορά του απορριφθεί, ζ) στις περιπτώσεις των παρ. 3, 4 και 5 του άρθρου 103 του Ν.4412/2016, περί πρόσκλησης για υποβολή δικαιολογητικών από τον προσωρινό ανάδοχο, αν, κατά τον έλεγχο των παραπάνω δικαιολογητικών, σύμφωνα με τις παραγράφους 3.2 και 3.4 της παρούσας, διαπιστωθεί ότι τα στοιχεία που δηλώθηκαν στο ΕΕΕΣ είναι εκ προθέσεως απατηλά, ή ότι έχουν υποβληθεί πλαστά αποδεικτικά στοιχεία, ή αν, από τα παραπάνω δικαιολογητικά που προσκομίσθηκαν νομίμως και εμπροθέσμως, δεν αποδεικνύεται η μη συνδρομή των λόγων αποκλεισμού της παραγράφου 2.2.3 ή η πλήρωση μιας ή περισσότερων από τις απαιτήσεις των κριτηρίων ποιοτικής επίλογής.

## **2.2.3 Λόγοι αποκλεισμού**

Αποκλείεται από τη συμμετοχή στην παρούσα διαδικασία σύναψης σύμβασης (διαγωνισμό) οικονομικός φορέας, εφόσον συντρέχει στο πρόσωπό του (εάν πρόκειται για μεμονωμένο φυσικό ή νομικό πρόσωπο) ή



σε ένα από τα μέλη του (εάν πρόκειται για ένωση οικονομικών φορέων) ένας ή περισσότεροι από τους ακόλουθους λόγους:

**2.2.3.1** Όταν υπάρχει σε βάρος του αμετάκλητη καταδικαστική απόφαση για ένα από τα ακόλουθα εγκλήματα:

**1.** Συμμετοχή σε εγκληματική οργάνωση, όπως αυτή ορίζεται στο άρθρο 2 της απόφασης-πλαίσιο 2008/841/ΔΕΥ του Συμβουλίου της 24ης Οκτωβρίου 2008, για την καταπολέμηση του οργανωμένου εγκλήματος (ΕΕ L 300 της 11.11.2008 σ.42), και τα εγκλήματα του άρθρου 187 του Ποινικού Κώδικα (εγκληματική οργάνωση),

**2.** Ενεργητική δωροδοκία, όπως ορίζεται στο άρθρο 3 της σύμβασης περί της καταπολέμησης της διαφθοράς στην οποία ενέχονται υπάλληλοι των Ευρωπαϊκών Κοινοτήτων ή των κρατών-μελών της Ένωσης (ΕΕ C 195 της 25.6.1997, σ. 1) και στην παρ. 1 του άρθρου 2 της απόφασης-πλαίσιο 2003/568/ΔΕΥ του Συμβουλίου της 22ας Ιουλίου 2003, για την καταπολέμηση της δωροδοκίας στον ιδιωτικό τομέα (ΕΕ L 192 της 31.7.2003, σ. 54), καθώς και όπως ορίζεται στο εθνικό δίκαιο του οικονομικού φορέα, και τα εγκλήματα των άρθρων 159Α (δωροδοκία πολιτικών προσώπων), 236 (δωροδοκία υπαλλήλου), 237 παρ. 2-4 (δωροδοκία δικαστικών λειτουργιών), 237Α παρ. 2 (εμπορία επιρροής – μεσάζοντες), 396 παρ. 2 (δωροδοκία στον ιδιωτικό τομέα) του Ποινικού Κώδικα,

**3.** Απάτη, εις βάρος των οικονομικών συμφερόντων της Ένωσης, κατά την έννοια των άρθρων 3 και 4 της Οδηγίας (ΕΕ) 2017/1371 του Ευρωπαϊκού Κοινοβουλίου και του Συμβουλίου της 5<sup>ης</sup> Ιουλίου 2017 σχετικά με την καταπολέμηση, μέσω του ποινικού δικαίου, της απάτης εις βάρος των οικονομικών συμφερόντων της Ένωσης (L 198/28.07.2017) και τα εγκλήματα των άρθρων 159Α (δωροδοκία πολιτικών προσώπων), 216 (πλαστογραφία), 236 (δωροδοκία υπαλλήλου), 237 παρ. 2-4 (δωροδοκία δικαστικών λειτουργιών), 242 (ψευδής βεβαίωση, νόθευση κ.λπ.) 374 (διακεκριμένη κλοπή), 375 (υπεξαίρεση), 386 (απάτη), 386Α (απάτη με υπολογιστή), 386Β (απάτη σχετική με τις επιχορηγήσεις), 390 (απιστία) του Ποινικού Κώδικα και των άρθρων 155 επ. του Εθνικού Τελωνειακού Κώδικα (Ν. 2960/2001, Α' 265), όταν αυτά στρέφονται κατά των οικονομικών συμφερόντων της Ευρωπαϊκής Ένωσης ή συνδέονται με την προσβολή αυτών των συμφερόντων, καθώς και τα εγκλήματα των άρθρων 23 (διασυνοριακή απάτη σχετικά με τον ΦΠΑ) και 24 (επικουρικές διατάξεις για την ποινική προστασία των οικονομικών συμφερόντων της Ευρωπαϊκής Ένωσης) του ν. 4689/2020 (Α' 103),

**4.** Τρομοκρατικά εγκλήματα ή εγκλήματα συνδεόμενα με τρομοκρατικές δραστηριότητες, όπως ορίζονται, αντιστοίχως, στα άρθρα 3-4 και 5-12 της Οδηγίας (ΕΕ) 2017/541 του Ευρωπαϊκού Κοινοβουλίου και του Συμβουλίου της 15<sup>ης</sup> Μαρτίου 2017 για την καταπολέμηση της τρομοκρατίας και την αντικατάσταση της απόφασης-πλαϊσίου 2002/475/ΔΕΥ του Συμβουλίου και για την τροποποίηση της απόφασης 2005/671/ΔΕΥ του Συμβουλίου (ΕΕ L 88/31.03.2017) ή ηθική αυτουργία ή συνέργεια ή απόπειρα διάπραξης εγκλήματος, όπως ορίζονται στο άρθρο 14 αυτής, και τα εγκλήματα των άρθρων 187Α και 187Β του Ποινικού Κώδικα, καθώς και τα εγκλήματα των άρθρων 32-35 του Ν. 4689/2020 (Α'103),

**5.** Νομιμοποίηση εσόδων από παράνομες δραστηριότητες ή χρηματοδότηση της τρομοκρατίας, όπως αυτές ορίζονται στο άρθρο 1 της Οδηγίας (ΕΕ) 2015/849 του Ευρωπαϊκού Κοινοβουλίου και του Συμβουλίου της 20ης Μαΐου 2015, σχετικά με την πρόληψη της χρησιμοποίησης του χρηματοπιστωτικού συστήματος για τη νομιμοποίηση εσόδων από παράνομες δραστηριότητες ή για τη χρηματοδότηση της τρομοκρατίας, την τροποποίηση του κανονισμού (ΕΕ) αριθμ. 648/2012 του Ευρωπαϊκού Κοινοβουλίου και του Συμβουλίου, και την κατάργηση της οδηγίας 2005/60/ΕΚ του Ευρωπαϊκού Κοινοβουλίου και του Συμβουλίου και της οδηγίας 2006/70/ΕΚ της Επιτροπής (ΕΕ L 141/05.06.2015) και τα εγκλήματα των άρθρων 2 και 39 του Ν. 4557/2018 (Α' 139),

**6.** Παιδική εργασία και άλλες μορφές εμπορίας ανθρώπων, όπως ορίζονται στο άρθρο 2 της Οδηγίας 2011/36/ΕΕ του Ευρωπαϊκού Κοινοβουλίου και του Συμβουλίου της 5ης Απριλίου 2011, για την πρόληψη και την καταπολέμηση της εμπορίας ανθρώπων και για την προστασία των θυμάτων της, καθώς και για την αντικατάσταση της απόφασης-πλαϊσίου 2002/629/ΔΕΥ του Συμβουλίου (ΕΕ L 101 της 15.4.2011, σ. 1), και τα εγκλήματα του άρθρου 323Α του Ποινικού Κώδικα (εμπορία ανθρώπων).

Ο οικονομικός φορέας αποκλείεται, επίσης, όταν το πρόσωπο εις βάρος του οποίου εκδόθηκε αμετάκλητη καταδικαστική απόφαση είναι μέλος του διοικητικού, διευθυντικού ή εποπτικού οργάνου του ή έχει εξουσία εκπροσώπησης, λήψης αποφάσεων ή ελέγχου σε αυτό. Η υποχρέωση του προηγούμενου εδαφίου αφορά:

α) στις περιπτώσεις εταιρειών περιορισμένης ευθύνης (Ε.Π.Ε.) ιδιωτικών κεφαλαιουχικών εταιρειών (Ι.Κ.Ε.) και προσωπικών εταιρειών (Ο.Ε. και Ε.Ε.) τους διαχειριστές.

β) στις περιπτώσεις ανωνύμων εταιρειών (Α.Ε.), τον διευθύνοντα Σύμβουλο, τα μέλη του Διοικητικού Συμβουλίου, καθώς και τα πρόσωπα στα οποία με απόφαση του Διοικητικού Συμβουλίου έχει ανατεθεί το σύνολο της διαχείρισης και εκπροσώπησης της εταιρείας.

γ) στις περιπτώσεις Συνεταιρισμών, τα μέλη του Διοικητικού Συμβουλίου.

δ) σε όλες τις υπόλοιπες περιπτώσεις νομικών προσώπων, τον κατά περίπτωση νόμιμο εκπρόσωπο.

**Εάν στις ως άνω περιπτώσεις (1) έως (6) η κατά τα ανωτέρω περίοδος αποκλεισμού δεν έχει καθοριστεί με αμετάκλητη απόφαση, αυτή ανέρχεται σε πέντε (5) έτη από την ημερομηνία της καταδίκης με αμετάκλητη απόφαση.**

**2.2.3.2** Στις ακόλουθες περιπτώσεις:

**α)** όταν ο οικονομικός φορέας έχει αθετήσει τις υποχρεώσεις του όσον αφορά στην καταβολή φόρων ή εισφορών κοινωνικής ασφάλισης και αυτό έχει διαπιστωθεί από δικαστική ή διοικητική απόφαση με τελεσίδικη και δεσμευτική ισχύ, σύμφωνα με διατάξεις της χώρας όπου είναι εγκατεστημένος ή την εθνική νομοθεσία ή

**β)** όταν η αναθέτουσα αρχή μπορεί να αποδείξει με τα κατάλληλα μέσα ότι ο οικονομικός φορέας έχει αθετήσει τις υποχρεώσεις του όσον αφορά την καταβολή φόρων ή εισφορών κοινωνικής ασφάλισης.

Αν ο οικονομικός φορέας είναι Έλληνας πολίτης ή έχει την εγκατάστασή του στην Ελλάδα, οι υποχρεώσεις του που αφορούν τις εισφορές κοινωνικής ασφάλισης καλύπτουν τόσο την κύρια όσο και την επικουρική ασφάλιση.

Οι υποχρεώσεις των περ. α' και β' της παρ. 2.2.3.2 θεωρείται ότι δεν έχουν αθετηθεί εφόσον δεν έχουν καταστεί ληξιπρόθεσμες ή εφόσον αυτές έχουν υπαχθεί σε δεσμευτικό διακανονισμό που τηρείται.

Δεν αποκλείεται ο οικονομικός φορέας, όταν έχει εκπληρώσει τις υποχρεώσεις του είτε καταβάλλοντας τους φόρους ή τις εισφορές κοινωνικής ασφάλισης που οφείλει, συμπεριλαμβανομένων, κατά περίπτωση, των δεδουλευμένων τόκων ή των προστίμων είτε υπαγόμενος σε δεσμευτικό διακανονισμό για την καταβολή τους στο μέτρο που τηρεί τους όρους του δεσμευτικού κανονισμού.

**2.2.3.3** Δεν έχει εφαρμογή στην παρούσα (διατηρείται για λόγους αρίθμησης).

**2.2.3.4** Αποκλείεται από τη συμμετοχή στη διαδικασία σύναψης της παρούσας σύμβασης, οικονομικός φορέας σε οποιαδήποτε από τις ακόλουθες καταστάσεις:

**(α)** εάν έχει αθετήσει τις υποχρεώσεις που προβλέπονται στην παρ. 2 του άρθρου 18 του ν. 4412/2016, περί αρχών που εφαρμόζονται στις διαδικασίες σύναψης δημοσίων συμβάσεων,

**(β)** εάν τελεί υπό πτώχευση ή έχει υπαχθεί σε διαδικασία ειδικής εκκαθάρισης ή τελεί υπό αναγκαστική διαχείριση από εκκαθαριστή ή από το δικαστήριο ή έχει υπαχθεί σε διαδικασία πτωχευτικού συμβιβασμού ή έχει αναστείλει τις επιχειρηματικές του δραστηριότητες ή έχει υπαχθεί σε διαδικασία εξυγίανσης και δεν τηρεί τους όρους αυτής ή εάν βρίσκεται σε οποιαδήποτε ανάλογη κατάσταση προκύπτουσα από παρόμοια διαδικασία, προβλεπόμενη σε εθνικές διατάξεις νόμου. Η αναθέτουσα αρχή μπορεί να μην αποκλείει έναν οικονομικό φορέα ο οποίος βρίσκεται σε μία εκ των καταστάσεων που αναφέρονται στην περίπτωση αυτή, υπό την προϋπόθεση ότι αποδεικνύει ότι ο εν λόγω φορέας είναι σε θέση να εκτελέσει τη σύμβαση, λαμβάνοντας υπόψη τις ισχύουσες διατάξεις και τα μέτρα για τη συνέχιση της επιχειρηματικής του λειτουργίας.

**(γ)** εάν, με την επιφύλαξη της παραγράφου 3β του άρθρου 44 του ν. 3959/2011 περί ποινικών κυρώσεων και άλλων διοικητικών συνεπειών, υπάρχουν επαρκώς εύλογες ενδείξεις που οδηγούν στο συμπέρασμα ότι ο οικονομικός φορέας συνήψε συμφωνίες με άλλους οικονομικούς φορείς με στόχο τη στρέβλωση του ανταγωνισμού,

**(δ)** εάν μία κατάσταση σύγκρουσης συμφερόντων κατά την έννοια του άρθρου 24 του ν. 4412/2016 δεν μπορεί να θεραπευθεί αποτελεσματικά με άλλα, λιγότερο παρεμβατικά, μέσα,

**(ε)** εάν μία κατάσταση στρέβλωσης του ανταγωνισμού από την πρότερη συμμετοχή του οικονομικού φορέα κατά την προετοιμασία της διαδικασίας σύναψης σύμβασης, σύμφωνα με όσα ορίζονται στο άρθρο 48 του ν. 4412/2016, δεν μπορεί να θεραπευθεί με άλλα, λιγότερο παρεμβατικά, μέσα,

**(στ)** εάν έχει επιδείξει σοβαρή ή επαναλαμβανόμενη πλημμέλεια κατά την εκτέλεση ουσιώδους απαίτησης στο πλαίσιο προηγούμενης δημόσιας σύμβασης, προηγούμενης σύμβασης με αναθέτοντα φορέα ή προηγούμενης σύμβασης παραχώρησης που είχε ως αποτέλεσμα την πρόωρη καταγγελία της προηγούμενης σύμβασης, αποζημιώσεις ή άλλες παρόμοιες κυρώσεις,

**(ζ)** εάν έχει κριθεί ένοχος εκ προθέσεως σοβαρών απατηλών δηλώσεων κατά την παροχή των πληροφοριών που απαιτούνται για την εξακρίβωση της απουσίας των λόγων αποκλεισμού ή την πλήρωση των κριτηρίων επιλογής, έχει αποκρύψει τις πληροφορίες αυτές ή δεν είναι σε θέση να προσκομίσει τα δικαιολογητικά που απαιτούνται κατ' εφαρμογή της παραγράφου 2.2.9.2 της παρούσας,

**(η)** εάν επιχειρήσει να επηρεάσει με αθέμιτο τρόπο τη διαδικασία λήψης αποφάσεων της αναθέτουσας αρχής, να αποκτήσει εμπιστευτικές πληροφορίες που ενδέχεται να του αποφέρουν αθέμιτο πλεονέκτημα στη διαδικασία σύναψης σύμβασης ή να παράσχει με απατηλό τρόπο παραπλανητικές πληροφορίες που ενδέχεται να επηρεάσουν ουσιωδώς τις αποφάσεις που αφορούν τον αποκλεισμό, την επιλογή ή την ανάθεση,

**(θ)** εάν η αναθέτουσα αρχή μπορεί να αποδείξει, με κατάλληλα μέσα ότι έχει διαπράξει σοβαρό επαγγελματικό παράπτωμα, το οποίο θέτει εν αμφιβόλω την ακεραιότητά του .

**Εάν στις ως άνω περιπτώσεις (α) έως (θ) η περίοδος αποκλεισμού δεν έχει καθοριστεί με αμετάκλητη απόφαση, αυτή ανέρχεται σε τρία (3) έτη από την ημερομηνία έκδοσης πράξης που βεβαιώνει το σχετικό γεγονός.**

**2.2.3.5** Απαγορεύεται η ανάθεση της παρούσας σύμβασης, σε:

- α) Ρώσο υπήκοο ή φυσικό ή νομικό πρόσωπο, οντότητα ή φορέα που έχει την έδρα του στη Ρωσία
- β) νομικό πρόσωπο, οντότητα ή φορέα του οποίου τα δικαιώματα ιδιοκτησίας κατέχει άμεσα ή έμμεσα σε ποσοστό άνω του 50 % οντότητα αναφερόμενη στο στοιχείο α) της παρούσας παραγράφου· ή
- γ) φυσικό ή νομικό πρόσωπο, οντότητα ή φορέα που ενεργεί εξ ονόματος ή κατ' εντολή οντότητας αναφερόμενης στο στοιχείο α) ή β) της παρούσας παραγράφου, συμπεριλαμβανομένων, όταν αντιστοιχούν σε περισσότερο από το 10 % της αξίας της σύμβασης, των υπεργολάβων, προμηθευτών ή οντοτήτων (τρίτων) στις ικανότητες των οποίων στηρίζεται, κατά την έννοια των οδηγιών για τις δημόσιες συμβάσεις.»

**2.2.3.6** Ο οικονομικός φορέας αποκλείεται σε οποιοδήποτε χρονικό σημείο κατά τη διάρκεια της διαδικασίας σύναψης της παρούσας σύμβασης, όταν αποδεικνύεται ότι βρίσκεται, λόγω πράξεων ή παραλείψεων του, είτε πριν είτε κατά τη διαδικασία, σε μία από τις ως άνω περιπτώσεις.

**2.2.3.7** Η απόφαση για τη διαπίστωση της επάρκειας ή μη των επανορθωτικών μέτρων κατά την προηγούμενη παράγραφο, εκδίδεται σύμφωνα με τα οριζόμενα στις παρ. 8 και 9 του άρθρου 73 του ν. 4412/2016, καθώς και στην υπ' αριθμ. 102080/24-10-2022 (Β'5623/02.11.2022) απόφαση του Υπουργού Ανάπτυξης και Επενδύσεων με θέμα: «Ρύθμιση θεμάτων σχετικά με την εξέταση επανορθωτικών μέτρων από την Επιτροπή της παρ. 9 του άρθρου 73 του ν. 4412/2016».

Η αναθέτουσα αρχή αποστέλλει στην Επιτροπή εξέτασης επανορθωτικών μέτρων της παρ. 9 του άρθρου 73 του ν. 4412/2016 το σχέδιο της απόφασής της περί της διαπίστωσης της επάρκειας ή μη των ληφθέντων από τον οικονομικό φορέα επανορθωτικών μέτρων, συνοδευόμενο από πλήρη φάκελο που περιλαμβάνει όλα τα σχετικά με την υπόθεση στοιχεία. Το σχέδιο της απόφασης της αναθέτουσας αρχής, μαζί με όλα τα σχετικά με την υπόθεση στοιχεία αποστέλλονται, ηλεκτρονικά στη διεύθυνση ηλεκτρονικού ταχυδρομείου [epanorthotika@eaadhsy.gr](mailto:epanorthotika@eaadhsy.gr)

Στην περίπτωση που ο οικονομικός φορέας δεν έχει προσκομίσει, με δική του πρωτοβουλία, τα στοιχεία, με τα οποία αποδεικνύονται τα επικαλούμενα μέτρα αυτοκάθαρσης (εκδοθείσες αποφάσεις διοίκησης,

αποδεικτικά εξόφλησης προστίμων, αλληλογραφία με αρμόδιες ελεγκτικές αρχές κ.λπ.), η αναθέτουσα αρχή, πριν από τη σύνταξη και αποστολή του σχεδίου απόφασης στην Επιτροπή, υποχρεούται να ζητήσει από τον οικονομικό φορέα την προσκόμισή τους, εντός προθεσμίας που δεν υπερβαίνει τις δέκα (10) ημέρες. Με την παρέλευση της ανωτέρω προθεσμίας, θεωρείται ότι τα αιτούμενα στοιχεία δεν προσκομίστηκαν. Στην περίπτωση που ο οικονομικός φορέας υποβάλει αίτημα για παράταση της ως άνω προθεσμίας, συνοδευόμενο από έγγραφα, με τα οποία αποδεικνύεται ότι έχει αιτηθεί τη χορήγηση των στοιχείων, η αναθέτουσα αρχή παρατείνει την προθεσμία υποβολής, για όσο χρόνο απαιτηθεί για τη χορήγησή τους από τις αρμόδιες δημόσιες αρχές.

Αν η αναθέτουσα αρχή κρίνει ότι τα στοιχεία που προσκόμισε ο οικονομικός φορέας δεν είναι πλήρη ή απαιτούνται διευκρινίσεις, πριν από την αποστολή του σχεδίου της απόφασής της στην Επιτροπή, καλεί τον οικονομικό φορέα για τη συμπλήρωση των σχετικών στοιχείων ή/και την παροχή διευκρινίσεων, εντός προθεσμίας, που δεν υπερβαίνει τις δέκα (10) ημέρες.

Αν ο οικονομικός φορέας δεν ανταποκριθεί στην πρόσκληση της αναθέτουσας αρχής, το γεγονός αυτό μνημονεύεται στο σχέδιο της απόφασης.

Με την επιφύλαξη της επόμενης παραγράφου, δεν εξετάζονται από την Επιτροπή επανορθωτικά μέτρα που επικαλείται ένας οικονομικός φορέας, προκειμένου να αποδείξει την αξιοπιστία του, εφόσον αυτά έχουν ληφθεί μετά την ημερομηνία λήξης υποβολής των προσφορών. Στην περίπτωση αυτή, η αναθέτουσα αρχή δεν τα λαμβάνει υπόψη και δεν τα μνημονεύει στο σχέδιο της απόφασής της που αποστέλλει στην Επιτροπή.

Στην περίπτωση που, κατά την υποβολή του ΕΕΕΣ, από τον οικονομικό φορέα, δεν συνέτρεχε στο πρόσωπο του κάποιος από τους λόγους αποκλεισμού της παρ. 1 και της παρ. 4, εκτός από την περ. β' αυτής, του άρθρου 73 του ν. 4412/2016, αλλά η συνδρομή του προέκυψε, κατά τη διάρκεια της παρούσας διαδικασίας (οψιγενής μεταβολή), τα μέτρα αυτοκάθαρσης που επικαλείται, λαμβάνονται υπόψη από την αναθέτουσα αρχή, κατά τη σύνταξη του σχεδίου απόφασής της και εξετάζονται από την Επιτροπή.

Οι διαδικαστικές λεπτομέρειες εξέτασης και επανεξέτασης των επανορθωτικών μέτρων ρυθμίζονται αναλυτικά στην ως άνω υπουργική απόφαση.

**2.2.3.8 Οικονομικός φορέας, σε βάρος του οποίου έχει επιβληθεί η κύρωση του οριζόντιου αποκλεισμού σύμφωνα με τις κείμενες διατάξεις και για το χρονικό διάστημα που αυτή ορίζει, αποκλείεται από την παρούσα διαδικασία σύναψης της σύμβασης.**

## **Κριτήρια Επιλογής**

### **2.2.4 Καταλληλότητα άσκησης επαγγελματικής δραστηριότητας**

Οι οικονομικοί φορείς που συμμετέχουν στη διαδικασία σύναψης της παρούσας σύμβασης απαιτείται να ασκούν εμπορική ή βιομηχανική ή βιοτεχνική δραστηριότητα συναφή με το αντικείμενο της προμήθειας.

Οι οικονομικοί φορείς που είναι εγκατεστημένοι σε κράτος μέλος της Ευρωπαϊκής Ένωσης απαιτείται να είναι εγγεγραμμένοι σε ένα από τα επαγγελματικά ή εμπορικά μητρώα που τηρούνται στο κράτος εγκατάστασής τους ή να ικανοποιούν οποιαδήποτε άλλη απαίτηση ορίζεται στο Παράρτημα XI του Προσαρτήματος Α' του ν. 4412/2016.

Στην περίπτωση οικονομικών φορέων εγκατεστημένων σε κράτος μέλος του Ευρωπαϊκού Οικονομικού Χώρου (Ε.Ο.Χ) ή σε τρίτες χώρες που έχουν προσχωρήσει στη ΣΔΣ, ή σε τρίτες χώρες που δεν emπίπτουν στην προηγούμενη περίπτωση και έχουν συνάψει διμερείς ή πολυμερείς συμφωνίες με την Ένωση σε θέματα διαδικασιών ανάθεσης δημοσίων συμβάσεων, απαιτείται να είναι εγγεγραμμένοι σε αντίστοιχα επαγγελματικά ή εμπορικά μητρώα.

Οι εγκατεστημένοι στην Ελλάδα οικονομικοί φορείς θα πρέπει να είναι εγγεγραμμένοι στο οικείο Επαγγελματικό Επιμελητήριο ή/και στο οικείο Μητρώο Επαγγελματικής Δραστηριότητας, εφόσον, κατά την κείμενη νομοθεσία, απαιτείται η εγγραφή τους για τις υπό ανάθεση υπηρεσίες.

Σε περίπτωση ένωσης οικονομικών φορέων η καταλληλότητα άσκησης επαγγελματικής δραστηριότητας θα πρέπει να καλύπτεται από όλα τα μέλη της ένωσης.

### **2.2.5 Οικονομική και χρηματοοικονομική επάρκεια**

Όσον αφορά την οικονομική και χρηματοοικονομική επάρκεια για την παρούσα διαδικασία σύναψης σύμβασης, οι υποψήφιοι οικονομικοί φορείς δεν απαιτείται να διαθέτουν συγκεκριμένη οικονομική και χρηματοοικονομική επάρκεια.

Ομοίως και για την περίπτωση κοινοπραξίας ή ένωσης οικονομικών φορέων.

### **2.2.6 Τεχνική και επαγγελματική ικανότητα**

**2.2.6.1** Όσον αφορά στην τεχνική και επαγγελματική ικανότητα για την παρούσα διαδικασία σύναψης σύμβασης, οι οικονομικοί φορείς απαιτείται:

α) Κατά τη διάρκεια της χρονικής περιόδου από 01-01-2021 μέχρι την ημερομηνία δημοσίευσης της παρούσας διακήρυξης στο ΚΗΜΔΗΣ, να έχουν εκτελέσει επιτυχώς τουλάχιστον μία ή περισσότερες συμβάσεις προμήθειας του συγκεκριμένου τύπου (ήτοι μεταλλικών κατασκευών), συνολικής αξίας αθροιστικά (χωρίς ΦΠΑ) ίσης με το 50% της εκτιμώμενης χωρίς ΦΠΑ αξίας της σύμβασης της παρούσας Διακήρυξης (ήτοι 104.838,71€).

β) Να διαθέτουν Ομάδα Έργου αποτελούμενη κατ' ελάχιστον από έναν επιβλέποντα μηχανικό και έναν τεχνικό ασφαλείας.

γ) Να διαθέτουν υλικοτεχνικό εξοπλισμό προκειμένου να ανταπεξέλθουν στις απαιτήσεις του αντικειμένου της σύμβασης, εντός του ορισμένου χρονοδιαγράμματος.

**2.2.6.2** Τα φυσικά πρόσωπα που δηλώνονται από τον προσφέροντα στην Ομάδα Έργου δύναται να απασχολούνται με εξαρτημένη σχέση εργασίας ή σύμβαση ανεξαρτήτων υπηρεσιών, η οποία είναι σε ισχύ, ήδη, κατά τον χρόνο υποβολής της προσφοράς. Στην τελευταία αυτή περίπτωση θεωρούνται ίδιοι πόροι του οικονομικού φορέα και όχι τρίτοι δανείζοντες και δεν απαιτείται εκ μέρους τους η υποβολή ΕΕΕΣ και των σχετικών αποδεικτικών μέσων.

**2.2.6.3** Σε περίπτωση ένωσης οικονομικών φορέων οι παραπάνω ελάχιστες απαιτήσεις δύναται να καλύπτονται αθροιστικά από όλα τα μέλη αυτής.

### **2.2.7 Πρότυπα διασφάλισης ποιότητας και πρότυπα περιβαλλοντικής διαχείρισης**

Οι υποψήφιοι οικονομικοί φορείς δεν απαιτείται να τηρούν κάποιο πρότυπο διασφάλισης ποιότητας ή/και περιβαλλοντικής διαχείρισης.

### **2.2.8 Στήριξη στην ικανότητα τρίτων – Υπεργολαβία**

#### **2.2.8.1. Στήριξη στην ικανότητα τρίτων**

Δεν έχει εφαρμογή στην παρούσα (διατηρείται για λόγους αρίθμησης).

#### **2.2.8.2. Υπεργολαβία**

Ο οικονομικός φορέας αναφέρει στην προσφορά του το τμήμα της σύμβασης που προτίθεται να αναθέσει υπό μορφή υπεργολαβίας σε τρίτους, καθώς και τους υπεργολάβους που προτείνει. Στην περίπτωση που ο προσφέρων αναφέρει στην προσφορά του ότι προτίθεται να αναθέσει τμήμα(τα) της σύμβασης υπό μορφή υπεργολαβίας σε τρίτους σε ποσοστό που υπερβαίνει το τριάντα τοις εκατό (30%) της συνολικής αξίας της σύμβασης, η αναθέτουσα αρχή ελέγχει ότι δεν συντρέχουν οι λόγοι αποκλεισμού της παραγράφου 2.2.3 της παρούσας. Ο οικονομικός φορέας υποχρεούται να αντικαταστήσει έναν υπεργολάβο, εφόσον συντρέχουν στο πρόσωπό του λόγοι αποκλεισμού της ως άνω παραγράφου 2.2.3.

### 2.2.9 Κανόνες απόδειξης ποιοτικής επιλογής

Το δικαίωμα συμμετοχής των οικονομικών φορέων και οι όροι και προϋποθέσεις συμμετοχής τους, όπως ορίζονται στις παραγράφους 2.2.1 έως 2.2.8, κρίνονται κατά την υποβολή της προσφοράς δια του ΕΕΕΣ κατά τα οριζόμενα στην παράγραφο 2.2.9.1, κατά την υποβολή των δικαιολογητικών της παραγράφου 2.2.9.2 και κατά τη σύναψη της σύμβασης δια της υπεύθυνης δήλωσης, της περ. δ' της παρ. 3 του άρθρου 105 του Ν. 4412/2016.

Οι οικονομικοί φορείς μεριμνούν να διαθέτουν πιστοποιητικά, τα οποία να καλύπτουν και τον χρόνο υποβολής της προσφοράς, προκειμένου να τα υποβάλουν, εφόσον αναδειχθούν προσωρινοί ανάδοχοι ή εφόσον τους ζητηθεί, από την Αναθέτουσα Αρχή σύμφωνα με την παράγραφο 2.2.9.2 Α.

Στην περίπτωση που ο οικονομικός φορέας στηρίζεται στις ικανότητες άλλων φορέων, σύμφωνα με την παράγραφο 2.2.8 της παρούσας, οι φορείς στην ικανότητα των οποίων στηρίζεται υποχρεούνται να αποδεικνύουν, κατά τα οριζόμενα στις παραγράφους 2.2.9.1 και 2.2.9.2, ότι δεν συντρέχουν οι λόγοι αποκλεισμού της παραγράφου 2.2.3 της παρούσας.

Στην περίπτωση που ο οικονομικός φορέας αναφέρει στην προσφορά του ότι προτίθεται να αναθέσει τμήμα(τα) της σύμβασης υπό μορφή υπεργολαβίας σε τρίτους σε ποσοστό που υπερβαίνει το τριάντα τοις εκατό (30%) της συνολικής αξίας της σύμβασης, οι υπεργολάβοι υποχρεούνται να αποδεικνύουν, κατά τα οριζόμενα στις παραγράφους 2.2.9.1 και 2.2.9.2, ότι δεν συντρέχουν οι λόγοι αποκλεισμού της παραγράφου 2.2.3 της παρούσας.

Αν επέλθουν μεταβολές στις προϋποθέσεις τις οποίες οι προσφέροντες δηλώσουν ότι πληρούν, σύμφωνα με το παρόν άρθρο, οι οποίες επέλθουν ή για τις οποίες λάβουν γνώση μετά την συμπλήρωση του ΕΕΕΣ και μέχρι την ημέρα της έγγραφης πρόσκλησης για την σύναψη του συμφωνητικού οι προσφέροντες οφείλουν να ενημερώσουν αμελλητί την αναθέτουσα αρχή.

#### 2.2.9.1 Προκαταρκτική απόδειξη κατά την υποβολή προσφορών

Προς προκαταρκτική απόδειξη ότι οι προσφέροντες οικονομικοί φορείς: α) δεν βρίσκονται σε μία από τις καταστάσεις της παραγράφου 2.2.3 και β) πληρούν τα σχετικά κριτήρια επιλογής της παραγράφου 2.2.4 παρούσας, προσκομίζουν κατά την υποβολή της προσφοράς τους ως δικαιολογητικό συμμετοχής, το προβλεπόμενο από το άρθρο 79 παρ. 1 και 3 του Ν.4412/2016 Ευρωπαϊκό Ενιαίο Έγγραφο Σύμβασης (ΕΕΕΣ), σύμφωνα με το επισυναπτόμενο στην παρούσα ΠΑΡΑΡΤΗΜΑ II, το οποίο ισοδυναμεί με ενημερωμένη υπεύθυνη δήλωση, με τις συνέπειες του Ν.1599/1986. Το ΕΕΕΣ καταρτίζεται βάσει του τυποποιημένου εντύπου του Παραρτήματος 2 του Κανονισμού (ΕΕ) 2016/7 και συμπληρώνεται από τους προσφέροντες οικονομικούς φορείς σύμφωνα με τις οδηγίες του Παραρτήματος 1 του Κανονισμού (ΕΕ) 2016/7 και λειτουργεί μόνο ως προκαταρκτική απόδειξη προς αντικατάσταση των πιστοποιητικών που εκδίδουν δημόσιες αρχές ή τρίτα μέρη.

Το ΕΕΕΣ φέρει υπογραφή με ημερομηνία εντός του χρονικού διαστήματος κατά το οποίο μπορούν να υποβάλλονται προσφορές. Αν στο διάστημα που μεσολαβεί μεταξύ της ημερομηνίας υπογραφής του ΕΕΕΣ και της καταληκτικής ημερομηνίας υποβολής προσφορών έχουν επέλθει μεταβολές στα δηλωθέντα στοιχεία, εκ μέρους του, στο ΕΕΕΣ, ο οικονομικός φορέας αποσύρει την προσφορά του, χωρίς να απαιτείται απόφαση της αναθέτουσας αρχής. Στη συνέχεια μπορεί να την υποβάλει εκ νέου με επίκαιρο ΕΕΕΣ. Ο οικονομικός φορέας δύναται να διευκρινίζει τις δηλώσεις και πληροφορίες που παρέχει στο ΕΕΕΣ με συνοδευτική υπεύθυνη δήλωση, την οποία υποβάλλει μαζί με το ΕΕΕΣ.

Κατά την υποβολή του ΕΕΕΣ, καθώς και της συνοδευτικής υπεύθυνης δήλωσης, είναι δυνατή, με μόνη την υπογραφή του κατά περίπτωση εκπροσώπου του οικονομικού φορέα, η προκαταρκτική απόδειξη των λόγων αποκλεισμού που αναφέρονται στην παράγραφο 2.2.3 της παρούσας, για το σύνολο των φυσικών προσώπων που είναι μέλη του διοικητικού, διευθυντικού ή εποπτικού οργάνου του ή έχουν εξουσία εκπροσώπησης, λήψης αποφάσεων ή ελέγχου σε αυτόν.

Ως εκπρόσωπος του οικονομικού φορέα νοείται ο νόμιμος εκπρόσωπος αυτού, όπως προκύπτει από το ισχύον καταστατικό ή το πρακτικό εκπροσώπησης του κατά το χρόνο υποβολής της προσφοράς ή το

αρμοδίως εξουσιοδοτημένο φυσικό πρόσωπο να εκπροσωπεί τον οικονομικό φορέα για διαδικασίες σύναψης συμβάσεων ή για συγκεκριμένη διαδικασία σύναψης σύμβασης.

Στην περίπτωση υποβολής προσφοράς από ένωση οικονομικών φορέων, το Ευρωπαϊκό Ενιαίο Έγγραφο Σύμβασης (ΕΕΕΣ), υποβάλλεται χωριστά από κάθε μέλος της ένωσης. Στο ΕΕΕΣ απαραίτητως πρέπει να προσδιορίζεται η έκταση και το είδος της συμμετοχής του (συμπεριλαμβανομένης της κατανομής αμοιβής μεταξύ τους) κάθε μέλους της ένωσης, καθώς και ο εκπρόσωπος/συντονιστής αυτής.

Ο οικονομικός φορέας φέρει την ειδική υποχρέωση, να δηλώσει, μέσω του ΕΕΕΣ, την κατάστασή του σε σχέση με τους λόγους που προβλέπονται στο άρθρο 73 του Ν.4412/2016 και παραγράφου 2.2.3 της παρούσης και ταυτόχρονα να επικαλεσθεί και τυχόν ληφθέντα μέτρα προς αποκατάσταση της αξιοπιστίας του.

Ιδίως επισημαίνεται ότι, κατά την απάντηση οικονομικού φορέα στο σχετικό πεδίο του ΕΕΕΣ για τυχόν σύναψη συμφωνιών με άλλους οικονομικούς φορείς με στόχο τη στρέβλωση του ανταγωνισμού, η συνδρομή περιστάσεων, όπως η πάροδος της τριετούς περιόδου της ισχύος του λόγου αποκλεισμού (παραγράφου 10 του άρθρου 73) ή η εφαρμογή της διάταξης της παραγράφου 3β του άρθρου 44 του Ν.3959/2011, σύμφωνα με την περ. γ της παραγράφου 2.2.3.4 της παρούσης, αναλύεται στο σχετικό πεδίο που προβάλλει κατόπιν θετικής απάντησης.

Όσον αφορά στις υποχρεώσεις του όσον αφορά στην καταβολή φόρων ή εισφορών κοινωνικής ασφάλισης (περ. α' και β' της παρ. 2 του άρθρου 73 του Ν.4412/2016) αυτές θεωρείται ότι δεν έχουν αθετηθεί εφόσον δεν έχουν καταστεί ληξιπρόθεσμες ή εφόσον έχουν υπαχθεί σε δεσμευτικό διακανονισμό που τηρείται. Στην περίπτωση αυτή, ο οικονομικός φορέας δεν υποχρεούται να απαντήσει καταφατικά στο σχετικό πεδίο του ΕΕΕΣ με το οποίο ερωτάται εάν ο οικονομικός φορέας έχει ανεκπλήρωτες υποχρεώσεις όσον αφορά στην καταβολή φόρων ή εισφορών κοινωνικής ασφάλισης ή, κατά περίπτωση, εάν έχει αθετήσει τις παραπάνω υποχρεώσεις του.

Στην περίπτωση που ένας οικονομικός φορέας, δηλώνει ότι εμπίπτει σε μία από τις καταστάσεις της παρ. 2.2.3.1 και 2.2.3.4, εκτός από την περ. β' αυτής, για τις οποίες συντρέχει ο σχετικός λόγος αποκλεισμού, υποχρεούται, εφόσον επικαλεστεί μέτρα αυτοκάθαρσης για να αποδείξει την αξιοπιστία του, στο σχετικό πεδίο του ΕΕΕΣ, που εμφανίζεται κατόπιν της θετικής απάντησης που έδωσε περί συνδρομής κάποιου από τους ανωτέρω λόγους αποκλεισμού, να δηλώσει:

α. εάν τα μέτρα αυτοκάθαρσης, τα οποία έλαβε για τον συγκεκριμένο λόγο αποκλεισμού που έχει δηλώσει στο ΕΕΕΣ, έχουν ήδη κριθεί σε προγενέστερη διαδικασία στην οποία συμμετείχε, βάσει απόφασης που εκδόθηκε από την ίδια ή άλλη αναθέτουσα αρχή, κατόπιν γνωμοδότησης της Επιτροπής εξέτασης επανορθωτικών μέτρων.

β. εάν τα μέτρα κρίθηκαν ως επαρκή ή μη επαρκή, επισυνάπτοντας την απόφαση της περ. α με βάση την οποία έχουν κριθεί τα συγκεκριμένα μέτρα αυτοκάθαρσης. Περαιτέρω, δηλώνεται εάν η ως άνω απόφαση έχει καταστεί «δεσμευτική», με την έννοια ότι, είτε δεν έχουν ασκηθεί τα προβλεπόμενα μέσα έννομης προστασίας είτε ασκήθηκαν και έχει εκδοθεί σχετική απόφαση.

γ. στην περίπτωση που τα μέτρα έχουν κριθεί ως μη επαρκή, εάν έχει λάβει πρόσθετα μέτρα αυτοκάθαρσης μετά την ημερομηνία που εκδόθηκε η απόφαση της περ. α και σε περίπτωση που ισχύει το ανωτέρω να προβεί σε ανάλυσή τους, αναγράφοντας υποχρεωτικά και την ημερομηνία κατά την οποία αυτά ελήφθησαν.

Ειδικά στην περίπτωση που έχουν συμπεριληφθεί στα έγγραφα της σύμβασης δυνητικοί λόγοι αποκλεισμού, για τους οποίους δεν έχουν προβλεφθεί πεδία δήλωσης πληροφοριών στο Ευρωπαϊκό Ενιαίο Έγγραφο Σύμβασης (ΕΕΕΣ), σχετικά με την λήψη, εκ μέρους των οικονομικών φορέων, επανορθωτικών μέτρων, αυτά θα δηλώνονται (αναφέρονται) στην συμπληρωματική υπεύθυνη δήλωση της παρ. 9, του άρθρου 79 του ν. 4412/2016.

Επισημαίνεται, τέλος, ότι η δήλωση του οικονομικού φορέα περί μη ρωσικής εμπλοκής, περιλαμβάνεται σε διακριτή υπεύθυνη δήλωση ή, εναλλακτικά, στη συνοδευτική υπεύθυνη δήλωση που δύναται να υποβάλλεται μαζί με το ΕΕΕΣ. Το περιεχόμενο της δήλωσης προβλέπεται στο Παράρτημα XII της παρούσας.

### 2.2.9.2 Αποδεικτικά μέσα

**A.** Για την απόδειξη της μη συνδρομής λόγων αποκλεισμού κατ' άρθρο 2.2.3 και της πλήρωσης των κριτηρίων ποιοτικής επιλογής κατά την παράγραφο 2.2.4, οι οικονομικοί φορείς προσκομίζουν τα δικαιολογητικά του παρόντος. **Η προσκόμιση των εν λόγω δικαιολογητικών γίνεται κατά τα οριζόμενα στην παράγραφο 3.2 από τον προσωρινό ανάδοχο.** Η αναθέτουσα αρχή μπορεί να ζητεί από προσφέροντες, σε οποιοδήποτε χρονικό σημείο κατά τη διάρκεια της διαδικασίας, να υποβάλλουν όλα ή ορισμένα δικαιολογητικά, όταν αυτό απαιτείται για την ορθή διεξαγωγή της διαδικασίας.

Οι οικονομικοί φορείς δεν υποχρεούνται να υποβάλλουν δικαιολογητικά ή άλλα αποδεικτικά στοιχεία, αν και στο μέτρο που η Αναθέτουσα Αρχή έχει τη δυνατότητα να λαμβάνει τα πιστοποιητικά ή τις συναφείς πληροφορίες απευθείας μέσω πρόσβασης σε εθνική βάση δεδομένων σε οποιοδήποτε κράτος - μέλος της Ένωσης, η οποία διατίθεται δωρεάν, όπως εθνικό μητρώο συμβάσεων, εικονικό φάκελο επιχείρησης, ηλεκτρονικό σύστημα αποθήκευσης εγγράφων ή σύστημα προεπιλογής. Η δήλωση για την πρόσβαση σε εθνική βάση δεδομένων εμπεριέχεται στο Ευρωπαϊκό Ενιαίο Έγγραφο Σύμβασης (ΕΕΕΣ), στο οποίο περιέχονται επίσης οι πληροφορίες που απαιτούνται για τον συγκεκριμένο σκοπό, όπως η ηλεκτρονική διεύθυνση της βάσης δεδομένων, τυχόν δεδομένα αναγνώρισης και, κατά περίπτωση, η απαραίτητη δήλωση συναίνεσης.

Οι οικονομικοί φορείς δεν υποχρεούνται να υποβάλουν δικαιολογητικά, όταν η Αναθέτουσα Αρχή που έχει αναθέσει τη σύμβαση διαθέτει, ήδη, τα ως άνω δικαιολογητικά και αυτά εξακολουθούν να ισχύουν.

Τα δικαιολογητικά του παρόντος υποβάλλονται και γίνονται αποδεκτά σύμφωνα με την παράγραφο 2.4.2.5 και 3.2 της παρούσας.

Τα αποδεικτικά έγγραφα συντάσσονται στην ελληνική γλώσσα ή συνοδεύονται από επίσημη μετάφρασή τους στην ελληνική γλώσσα σύμφωνα με την παράγραφο 2.1.4.

στην ελληνική γλώσσα σύμφωνα με την παράγραφο 2.1.4.

**B.1.** Για την απόδειξη της μη συνδρομής των λόγων αποκλεισμού της παραγράφου 2.2.3 οι προσφέροντες οικονομικοί φορείς προσκομίζουν αντίστοιχα τα δικαιολογητικά που αναφέρονται παρακάτω. Οι οικονομικοί φορείς μεριμνούν να διαθέτουν πιστοποιητικά, τα οποία να καλύπτουν και τον χρόνο υποβολής της προσφοράς, προκειμένου να τα υποβάλουν, εφόσον αναδειχθούν προσωρινοί ανάδοχοι. Τα εν λόγω πιστοποιητικά υποβάλλονται μαζί με τα υπόλοιπα αποδεικτικά μέσα της παραγράφου 3.2 της παρούσας, από τον προσωρινό ανάδοχο, μέσω του υποσυστήματος, στον φάκελο «δικαιολογητικά προσωρινού αναδόχου».

Αν το αρμόδιο για την έκδοση των ανωτέρω κράτος-μέλος ή χώρα δεν εκδίδει τέτοιου είδους έγγραφα ή πιστοποιητικά ή όπου τα έγγραφα ή τα πιστοποιητικά αυτά δεν καλύπτουν όλες τις περιπτώσεις που αναφέρονται στις παραγράφους 2.2.3.1 και 2.2.3.2 περ. α' και β', καθώς και στην περ. β' της παραγράφου 2.2.3.4, τα έγγραφα ή τα πιστοποιητικά μπορεί να αντικαθίστανται από ένορκη βεβαίωση ή, στα κράτη - μέλη ή στις χώρες όπου δεν προβλέπεται ένορκη βεβαίωση, από υπεύθυνη δήλωση του ενδιαφερομένου ενώπιον αρμόδιας δικαστικής ή διοικητικής αρχής, συμβολαιογράφου ή αρμόδιου επαγγελματικού ή εμπορικού οργανισμού του κράτους - μέλους ή της χώρας καταγωγής ή της χώρας όπου είναι εγκατεστημένος ο οικονομικός φορέας. Οι αρμόδιες δημόσιες αρχές παρέχουν, όπου κρίνεται αναγκαίο, επίσημη δήλωση στην οποία αναφέρεται ότι δεν εκδίδονται τα έγγραφα ή τα πιστοποιητικά της παρούσας παραγράφου ή ότι τα έγγραφα αυτά δεν καλύπτουν όλες τις περιπτώσεις που αναφέρονται στις παραγράφους 2.2.3.1 και 2.2.3.2 περ. α' και β', καθώς και στην περ. β' της παραγράφου 2.2.3.4. Οι επίσημες δηλώσεις καθίστανται διαθέσιμες μέσω του επιγραμμικού αποθετηρίου πιστοποιητικών (e-Certis) του άρθρου 81 του Ν.4412/2016.

Ειδικότερα οι οικονομικοί φορείς προσκομίζουν:

**α)** Για την παράγραφο 2.2.3.1 απόσπασμα του σχετικού μητρώου, όπως του ποινικού μητρώου ή, ελλείψει αυτού, ισοδύναμο έγγραφο που εκδίδεται από αρμόδια δικαστική ή διοικητική αρχή του κράτους-μέλους ή της χώρας καταγωγής ή της χώρας όπου είναι εγκατεστημένος ο οικονομικός φορέας, από το οποίο προκύπτει ότι πληρούνται αυτές οι προϋποθέσεις, που να έχει εκδοθεί έως τρεις (3) μήνες πριν από την υποβολή του. Η υποχρέωση προσκόμισης του ως άνω αποσπάσματος αφορά και στα μέλη του διοικητικού,



διευθυντικού ή εποπτικού οργάνου του εν λόγω οικονομικού φορέα ή στα πρόσωπα που έχουν εξουσία εκπροσώπησης, λήψης αποφάσεων ή ελέγχου σε αυτό κατά τα ειδικότερα αναφερόμενα στην ως άνω παράγραφο 2.2.3.1. Ειδικά για τα αδικήματα που σχετίζονται με τις περιπτώσεις των άρθρων 134 και 135 του ΣΤ' Κεφαλαίου Ευθύνη νομικών προσώπων σε περίπτωση δωροδοκίας του Ν. 5090/2024, για τις αξιόποινες πράξεις του άρθρου 159Α ΠΚ Δωροδοκία πολιτικών προσώπων, του άρθρου 236 ΠΚ Δωροδοκία υπαλλήλου, των παρ. 2 έως 4 του άρθρου 237 ΠΚ Δωροληψία και δωροδοκία δικαστικών λειτουργιών, της παρ. 2 του άρθρου 237Α ΠΚ Εμπορία επιρροής Μεσάζοντες του Ποινικού Κώδικα που τελούνται προς όφελος ή για λογαριασμό νομικών προσώπων ή οντοτήτων, όπως αυτά σχετίζονται με τα αδικήματα δωροδοκίας των περ. β' και γ' της παρ. 1 του άρθρου 73 του ν. 4412/2016 και εφόσον δεν έχει ακόμη προβλεφθεί η τήρηση ποινικού μητρώου για τα νομικά πρόσωπα ή οντότητες σε συνέχεια αμετάκλητης απόφασης επιβολής εις βάρος τους, μέσω της ποινικής διαδικασίας, κυρώσεων του ως άνω άρθρου 134, ούτε η έκδοση ισοδύναμου με το απόσπασμα ποινικού μητρώου εγγράφου, επαρκή απόδειξη περί του ότι ο οικονομικός φορέας που έχει την εγκατάστασή του στην Ελλάδα δεν εμπίπτει σε καμία από τις περιπτώσεις των αδικημάτων δωροδοκίας που αναφέρονται στο άρθρο 73 παρ. 1, αποτελεί η ένορκη βεβαίωση, κατ' εφαρμογή του άρθρου 80 παρ. 2 του ν.4412/2016.

Η υποχρέωση προσκόμισης ένορκης βεβαίωσης αφορά και στα μέλη του διοικητικού, διευθυντικού ή εποπτικού οργάνου του εν λόγω οικονομικού φορέα ή στα πρόσωπα που έχουν εξουσία εκπροσώπησης, λήψης αποφάσεων ή ελέγχου σε αυτό κατά τα ειδικότερα αναφερόμενα στην ως άνω παράγραφο 2.2.3.1.,

**β)** Για την παράγραφο 2.2.3.2 πιστοποιητικό που εκδίδεται από την αρμόδια αρχή του οικείου κράτους - μέλους ή χώρας, που να είναι εν ισχύ κατά το χρόνο υποβολής του, άλλως, στην περίπτωση που δεν αναφέρεται σε αυτό χρόνος ισχύος, που να έχει εκδοθεί έως τρεις (3) μήνες πριν από την υποβολή του. Ιδίως οι οικονομικοί φορείς που είναι εγκατεστημένοι στην Ελλάδα προσκομίζουν:

**β1.** Για την απόδειξη της εκπλήρωσης των φορολογικών υποχρεώσεων της παραγράφου 2.2.3.2 περίπτωση α' αποδεικτικό ενημερότητας εκδιδόμενο από την ΑΑΔΕ, που προσκομίζει ο οικονομικός φορέας.

**β2.** Για την απόδειξη της εκπλήρωσης των υποχρεώσεων προς τους οργανισμούς κοινωνικής ασφάλισης της παραγράφου 2.2.3.2 περίπτωση α' πιστοποιητικό εκδιδόμενο από τον e-ΕΦΚΑ.

**β3.** Για την παράγραφο 2.2.3.2 περίπτωση α', πλέον των ως άνω πιστοποιητικών, υπεύθυνη δήλωση ότι δεν έχει εκδοθεί δικαστική ή διοικητική απόφαση με τελεσίδικη και δεσμευτική ισχύ για την αθέτηση των υποχρεώσεών τους όσον αφορά στην καταβολή φόρων ή εισφορών κοινωνικής ασφάλισης.

**γ)** για την παράγραφο 2.2.3.4 περίπτωση β' πιστοποιητικό που εκδίδεται από την αρμόδια αρχή του οικείου κράτους - μέλους ή χώρας, που να έχει εκδοθεί έως τρεις (3) μήνες πριν από την υποβολή του.

Ιδίως οι οικονομικοί φορείς που είναι εγκατεστημένοι στην Ελλάδα προσκομίζουν:

**γ1.** Ενιαίο Πιστοποιητικό Δικαστικής Φερεγγυότητας από το αρμόδιο Πρωτοδικείο, από το οποίο προκύπτει ότι δεν τελούν υπό πτώχευση, πτωχευτικό συμβιβασμό ή υπό αναγκαστική διαχείριση ή δικαστική εκκαθάριση ή ότι δεν έχουν υπαχθεί σε διαδικασία εξυγίανσης. Για τις ΙΚΕ προσκομίζεται επιπλέον και πιστοποιητικό του Γ.Ε.Μ.Η. περί μη έκδοσης απόφασης λύσης ή κατάθεσης αίτησης λύσης του νομικού προσώπου, ενώ για τις ΕΠΕ προσκομίζεται επιπλέον πιστοποιητικό μεταβολών.

**γ2.** Πιστοποιητικό του ΓΕΜΗ από το οποίο προκύπτει ότι το νομικό πρόσωπο δεν έχει λυθεί και τεθεί υπό εκκαθάριση με απόφαση των εταίρων.

**γ3.** Εκτύπωση της καρτέλας "Στοιχεία Μητρώου/Επιχείρησης" από την ηλεκτρονική πλατφόρμα της Ανεξάρτητης Αρχής Δημοσίων Εσόδων, όπως αυτά εμφανίζονται στο *taxisnet*, από την οποία να προκύπτει η μη αναστολή της επιχειρηματικής δραστηριότητάς τους.

Προκειμένου για τα σωματεία και τους συνεταιρισμούς, το Ενιαίο Πιστοποιητικό Δικαστικής Φερεγγυότητας εκδίδεται για τα σωματεία από το αρμόδιο Πρωτοδικείο, και για τους συνεταιρισμούς για το χρονικό διάστημα έως τις 31.12.2019 από το Ειρηνοδικείο και μετά την παραπάνω ημερομηνία από το ΓΕΜΗ.

**δ)** Για τις λοιπές περιπτώσεις της παραγράφου 2.2.3.4, υπεύθυνη δήλωση του προσφέροντος οικονομικού φορέα ότι δεν συντρέχουν στο πρόσωπό του οι οριζόμενοι στην παράγραφο λόγοι αποκλεισμού.

ε) Για την παράγραφο 2.2.3.8. υπεύθυνη δήλωση του προσφέροντος οικονομικού φορέα περί μη επιβολής σε βάρος του της κύρωσης του οριζόντιου αποκλεισμού, σύμφωνα τις διατάξεις της κείμενης νομοθεσίας.

στ) για την παράγραφο 2.2.3.9, υποβάλλεται από τον προσωρινό ανάδοχο, μαζί με τα υπόλοιπα δικαιολογητικά κατακύρωσης, υπεύθυνη δήλωση, στην οποία δηλώνεται ότι δεν συντρέχουν οι καταστάσεις ρωσικής εμπλοκής που περιγράφονται στην εν λόγω παράγραφο (υπόδειγμα του περιεχομένου της υπεύθυνης δήλωσης περιλαμβάνεται στο Παράρτημα VII της παρούσας Διακήρυξης). Η υπεύθυνη δήλωση υπογράφεται από τον νόμιμο εκπρόσωπο του οικονομικού φορέα, σύμφωνα με τα προβλεπόμενα στο άρθρο 79Α του ν. 4412/2016.

**B.2** Για την απόδειξη της απαίτησης του άρθρου 2.2.4. (απόδειξη καταλληλότητας για την άσκηση επαγγελματικής δραστηριότητας) προσκομίζουν πιστοποιητικό/βεβαίωση του οικείου επαγγελματικού (ή εμπορικού) μητρώου του κράτους εγκατάστασης. Οι Οικονομικοί Φορείς που είναι εγκατεστημένοι σε κράτος μέλος της Ευρωπαϊκής Ένωσης προσκομίζουν πιστοποιητικό/βεβαίωση του αντίστοιχου επαγγελματικού (ή εμπορικού) μητρώου του Παραρτήματος XI του Προσαρτήματος Α' του Ν.4412/2016, με το οποίο πιστοποιείται αφενός η εγγραφή τους σε αυτό και αφετέρου το ειδικό επάγγελμά τους. Στην περίπτωση που χώρα δεν τηρεί τέτοιο μητρώο, το έγγραφο ή το πιστοποιητικό μπορεί να αντικαθίσταται από ένορκη βεβαίωση ή, στα κράτη - μέλη ή στις χώρες όπου δεν προβλέπεται ένορκη βεβαίωση, από υπεύθυνη δήλωση του ενδιαφερομένου ενώπιον αρμόδιας δικαστικής ή διοικητικής αρχής, συμβολαιογράφου ή αρμόδιου επαγγελματικού οργανισμού της χώρας καταγωγής ή της χώρας όπου είναι εγκατεστημένος ο οικονομικός φορέας ότι δεν τηρείται τέτοιο μητρώο και ότι ασκεί τη δραστηριότητα που απαιτείται για την εκτέλεση του αντικειμένου της υπό ανάθεση σύμβασης.

Οι εγκατεστημένοι στην Ελλάδα οικονομικοί φορείς προσκομίζουν βεβαίωση εγγραφής στο οικείο Επαγγελματικό Επιμελητήριο / Μητρώο ή πιστοποιητικό που εκδίδεται από την οικεία υπηρεσία του ΓΕΜΗ.

**Επισημαίνεται ότι, τα δικαιολογητικά που αφορούν στην απόδειξη της απαίτησης του άρθρου 2.2.4 (απόδειξη καταλληλότητας για την άσκηση επαγγελματικής δραστηριότητας) γίνονται αποδεκτά, εφόσον έχουν εκδοθεί έως τριάντα (30) εργάσιμες ημέρες πριν από την υποβολή τους, εκτός αν, σύμφωνα με τις ειδικότερες διατάξεις αυτών, φέρουν συγκεκριμένο χρόνο ισχύος.**

**B.3** Δεν έχει εφαρμογή στην παρούσα (διατηρείται για λόγους αρίθμησης).

**B.4** Δεν έχει εφαρμογή στην παρούσα (διατηρείται για λόγους αρίθμησης).

**B.5** Δεν έχει εφαρμογή στην παρούσα (διατηρείται για λόγους αρίθμησης).

**B.6** Για την απόδειξη της νόμιμης εκπροσώπησης, στις περιπτώσεις που ο οικονομικός φορέας είναι νομικό πρόσωπο και εγγράφεται υποχρεωτικά ή προαιρετικά, κατά την κείμενη νομοθεσία, και δηλώνει την εκπροσώπηση και τις μεταβολές της σε αρμόδια αρχή (πχ ΓΕΜΗ), προσκομίζει σχετικό πιστοποιητικό ισχύουσας εκπροσώπησης, το οποίο πρέπει να έχει εκδοθεί έως τριάντα (30) εργάσιμες ημέρες πριν από την υποβολή του, εκτός αν αυτό φέρει συγκεκριμένο χρόνο ισχύος.

Ειδικότερα για τους ημεδαπούς οικονομικούς φορείς προσκομίζονται:

i) **για την απόδειξη της νόμιμης εκπροσώπησης**, στις περιπτώσεις που ο οικονομικός φορέας είναι νομικό πρόσωπο και υποχρεούται, κατά την κείμενη νομοθεσία, να δηλώνει την εκπροσώπηση και τις μεταβολές της στο ΓΕΜΗ, προσκομίζει σχετικό πιστοποιητικό ισχύουσας εκπροσώπησης, το οποίο πρέπει να έχει εκδοθεί έως τριάντα (30) εργάσιμες ημέρες πριν από την υποβολή του.

ii) **για την απόδειξη της νόμιμης σύστασης και των μεταβολών** του νομικού προσώπου γενικό πιστοποιητικό μεταβολών του ΓΕΜΗ, εφόσον έχει εκδοθεί έως τρεις (3) μήνες πριν από την υποβολή του.

Στις λοιπές περιπτώσεις τα κατά περίπτωση νομιμοποιητικά έγγραφα σύστασης και νόμιμης εκπροσώπησης (όπως καταστατικά, πιστοποιητικά μεταβολών, αντίστοιχα ΦΕΚ, αποφάσεις συγκρότησης οργάνων διοίκησης σε σώμα, κλπ., ανάλογα με τη νομική μορφή του οικονομικού φορέα), συνοδευόμενα από υπεύθυνη δήλωση του νόμιμου εκπροσώπου ότι εξακολουθούν να ισχύουν κατά την υποβολή τους.

Σε περίπτωση που για τη διενέργεια της παρούσας διαδικασίας ανάθεσης έχουν χορηγηθεί εξουσίες σε πρόσωπο πλέον αυτών που αναφέρονται στα παραπάνω έγγραφα, προσκομίζεται επιπλέον απόφαση-

πρακτικό του αρμοδίου καταστατικού οργάνου διοίκησης του νομικού προσώπου με την οποία χορηγήθηκαν οι σχετικές εξουσίες. Όσον αφορά τα φυσικά πρόσωπα, εφόσον έχουν χορηγηθεί εξουσίες σε τρίτα πρόσωπα, προσκομίζεται εξουσιοδότηση του οικονομικού φορέα.

Οι αλλοδαποί Οικονομικοί Φορείς προσκομίζουν τα προβλεπόμενα, κατά τη νομοθεσία της χώρας εγκατάστασης, αποδεικτικά έγγραφα, και εφόσον δεν προβλέπονται, υπεύθυνη δήλωση του νόμιμου εκπροσώπου, από την οποία αποδεικνύονται τα ανωτέρω ως προς τη νόμιμη σύσταση, μεταβολές και εκπροσώπηση του οικονομικού φορέα.

Οι ως άνω υπεύθυνες δηλώσεις γίνονται αποδεκτές, εφόσον έχουν συνταχθεί μετά την κοινοποίηση της πρόσκλησης για την υποβολή των δικαιολογητικών.

Από τα ανωτέρω έγγραφα πρέπει να προκύπτουν η νόμιμη σύσταση του οικονομικού φορέα, όλες οι σχετικές τροποποιήσεις των καταστατικών, το/τα πρόσωπο/α που δεσμεύει/ουν νόμιμα την εταιρία κατά την ημερομηνία διενέργειας του διαγωνισμού (νόμιμος εκπρόσωπος, δικαίωμα υπογραφής κλπ.), τυχόν τρίτοι, στους οποίους έχει χορηγηθεί εξουσία εκπροσώπησης, καθώς και η θητεία του/των ή/και των μελών του οργάνου διοίκησης/ νόμιμου εκπροσώπου.

**B.7** Οι Οικονομικοί Φορείς που είναι εγγεγραμμένοι σε επίσημους καταλόγους που προβλέπονται από τις εκάστοτε ισχύουσες εθνικές διατάξεις ή διαθέτουν πιστοποίηση από οργανισμούς πιστοποίησης που συμμορφώνονται με τα ευρωπαϊκά πρότυπα πιστοποίησης, κατά την έννοια του Παραρτήματος VII του Προσαρτήματος Α' του Ν.412/2016, μπορούν να προσκομίζουν στις αναθέτουσες αρχές πιστοποιητικό εγγραφής εκδιδόμενο από την αρμόδια αρχή ή το πιστοποιητικό που εκδίδεται από τον αρμόδιο οργανισμό πιστοποίησης.

Στα πιστοποιητικά αυτά αναφέρονται τα δικαιολογητικά βάσει των οποίων έγινε η εγγραφή των εν λόγω Οικονομικών Φορέων στον επίσημο κατάλογο ή η πιστοποίηση και η κατάταξη στον εν λόγω κατάλογο.

Η πιστοποιούμενη εγγραφή στους επίσημους καταλόγους από τους αρμόδιους οργανισμούς ή το πιστοποιητικό, που εκδίδεται από τον οργανισμό πιστοποίησης, συνιστά τεκμήριο καταλληλότητας όσον αφορά τις απαιτήσεις ποιοτικής επιλογής, τις οποίες καλύπτει ο επίσημος κατάλογος ή το πιστοποιητικό.

Οι Οικονομικοί Φορείς που είναι εγγεγραμμένοι σε επίσημους καταλόγους απαλλάσσονται από την υποχρέωση υποβολής των δικαιολογητικών που αναφέρονται στο πιστοποιητικό εγγραφής τους. Ειδικώς όσον αφορά την καταβολή των εισφορών κοινωνικής ασφάλισης και των φόρων και τελών, προσκομίζονται επιπροσθέτως της βεβαίωσης εγγραφής στον επίσημο κατάλογο και πιστοποιητικά, κατά τα οριζόμενα ανωτέρω στην περίπτωση Β.1, υποπερ. i, ii και iii της περ. β.

**B.8** Οι ενώσεις Οικονομικών Φορέων που υποβάλλουν κοινή προσφορά, υποβάλλουν τα παραπάνω, κατά περίπτωση δικαιολογητικά, για κάθε οικονομικό φορέα που συμμετέχει στην ένωση, σύμφωνα με τα ειδικότερα προβλεπόμενα στο άρθρο 19 παρ. 2 του Ν.4412/2016.

**B.9** Δεν έχει εφαρμογή στην παρούσα (διατηρείται για λόγους αριθμησης).

**B.10** Στην περίπτωση που ο οικονομικός φορέας δηλώνει στην προσφορά του ότι θα κάνει χρήση υπεργολάβων, στις ικανότητες των οποίων δεν στηρίζεται, προσκομίζεται υπεύθυνη δήλωση του προσφέροντος με αναφορά του τμήματος της σύμβασης το οποίο προτίθεται να αναθέσει σε τρίτους υπό μορφή υπεργολαβίας και υπεύθυνη δήλωση των υπεργολάβων ότι αποδέχονται την εκτέλεση των εργασιών.

#### **B.11** Επισημαίνεται ότι γίνονται αποδεκτές:

- οι ένορκες βεβαιώσεις που αναφέρονται στην παρούσα Διακήρυξη, εφόσον έχουν συνταχθεί έως τρεις (3) μήνες πριν από την υποβολή τους,
- οι υπεύθυνες δηλώσεις, εφόσον έχουν συνταχθεί μετά την κοινοποίηση της πρόσκλησης για την υποβολή των δικαιολογητικών. Σημειώνεται ότι δεν απαιτείται θεώρηση του γνησίου της υπογραφής τους.

**B.12. Δικαιολογητικά Πραγματικών Δικαιούχων:** Οι οικονομικοί φορείς υποβάλλουν, σε συμμόρφωση με τα προβλεπόμενα στην παρ. 2 δ του άρθρου 22 του Κανονισμού (ΕΕ) 241/2021, όνομα (ή ονόματα), επώνυμο (ή επώνυμα) και ημερομηνία γέννησης του πραγματικού δικαιούχου (ή των πραγματικών δικαιούχων) του αναδόχου, όπως ορίζεται στο άρθρο 3 σημείο 6 της οδηγίας (ΕΕ) 2015/849 του Ευρωπαϊκού Κοινοβουλίου και του Συμβουλίου. Ειδικότερα:

- Για τις περιπτώσεις οικονομικών φορέων που έχουν υποχρέωση εγγραφής στο Κεντρικό Μητρώο Πραγματικών Δικαιούχων του άρθρου 20 του ν.4557/2018 (Α' 139), ως ισχύει, προσκομίζεται σχετική εκτύπωση των στοιχείων και πληροφοριών από το εν λόγω Μητρώο, συνοδευόμενη από Υπεύθυνη Δήλωση (της παρ. 4 του άρθρου 8 του ν.1599/1986 (Α' 75), αρμοδίως υπογεγραμμένη, στην οποία θα δηλώνονται τα ανωτέρω αναφερθέντα στοιχεία των πραγματικών δικαιούχων του αποδέκτη των κονδυλίων ή του αναδόχου (κατ' ελάχιστον, όνομα, επώνυμο, αριθμός φορολογικού μητρώου και ημερομηνία γέννησης), όπως αυτός ορίζεται στο άρθρο 3 σημείο 6 της Οδηγίας (ΕΕ) 2015/849 του Ευρωπαϊκού Κοινοβουλίου και του Συμβουλίου, το οποίο ενσωματώθηκε στην παρ. 17 του άρθρου 3 του ν.4557/18. Η υπεύθυνη δήλωση περιλαμβάνεται στο Δελτίο, Δ20\_Ε1, Υπεύθυνη Δήλωση Στοιχείων Πραγματικών Δικαιούχων, του Εγχειριδίου Διαδικασιών του Συστήματος Διαχείρισης και Ελέγχου των Δράσεων και Έργων του Ταμείου Ανάκαμψης και Ανθεκτικότητας.
- Για τις περιπτώσεις εισηγμένων εταιρειών σε ρυθμιζόμενη αγορά ή σε Πολυμερή Μηχανισμό Διαπραγμάτευσης, προσκομίζονται τα στοιχεία που προβλέπονται στην παράγραφο 2 του άρθρου 20 του ν.4557/2018 (Α' 139), τα οποία, σε κάθε περίπτωση, συνοδεύονται από Υπεύθυνη Δήλωση της παρ. 4 του άρθρου 8 του ν.1599/1986 (Α' 75), αρμοδίως υπογεγραμμένη, στην οποία θα δηλώνονται τα στοιχεία των φυσικών προσώπων (κατ' ελάχιστον, όνομα, επώνυμο, αριθμός φορολογικού μητρώου και ημερομηνία γέννησης) που κατέχουν άμεσα ή έμμεσα μετοχές με δικαίωμα ψήφου άνω του 5% ή που λογίζονται ως ΠΔ κατά την έννοια του άρθρου 3 σημείο 6 της Οδηγίας (ΕΕ) 2015/849 (Εντυπο Δ20\_Ε1 Υπεύθυνη Δήλωση Στοιχεία Πραγματικών Δικαιούχων).

Οι οικονομικοί φορείς υποχρεούνται να παρέχουν στην αναθέτουσα αρχή όλα τα στοιχεία που ορίζονται στο άρθρο 22 παρ. 2 (δ) του Κανονισμού (ΕΕ) 241/2021.

## 2.3 Κριτήρια Ανάθεσης

### 2.3.1 Κριτήριο ανάθεσης

Κριτήριο ανάθεσης της Σύμβασης είναι η πλέον συμφέρουσα από οικονομική άποψη προσφορά βάσει τιμής.

## 2.4 Κατάρτιση - Περιεχόμενο Προσφορών

### 2.4.1 Γενικοί όροι υποβολής προσφορών

Οι προσφορές υποβάλλονται με βάση τις απαιτήσεις που ορίζονται στο ΠΑΡΑΡΤΗΜΑ Ι της παρούσας Διακήρυξης, για το σύνολο της προκηρυχθείσας ποσότητας της προμήθειας ανά είδος.

Δεν επιτρέπονται εναλλακτικές προσφορές.

Η ένωση Οικονομικών Φορέων υποβάλλει κοινή προσφορά, η οποία υπογράφεται υποχρεωτικά ηλεκτρονικά είτε από όλους τους οικονομικούς φορείς που αποτελούν την ένωση, είτε από εκπρόσωπό τους νομίμως εξουσιοδοτημένο. Στην προσφορά, απαραίτητως πρέπει να προσδιορίζεται η έκταση και το είδος της συμμετοχής του (συμπεριλαμβανομένης της κατανομής αμοιβής μεταξύ τους) κάθε μέλους της ένωσης, καθώς και ο εκπρόσωπος/συντονιστής αυτής. Η εν λόγω δήλωση περιλαμβάνεται καταρχήν στο ΕΕΕΣ (Μέρος ΙΙ. Ενότητα Α) που μπορεί να διευκρινίζεται στη συνοδευτική αυτού υπεύθυνη δήλωση που δύνανται να υποβάλλουν τα μέλη της ένωσης και η εξουσιοδότηση χορηγείται με πρόσφορο έγγραφο παροχής

πληρεξουσιότητας, (ιδιωτικό συμφωνητικό σύστασης ένωσης οικονομικών φορέων/ ορισμού κοινού εκπροσώπου τους, ή αντίστοιχα πρακτικά των διοικητικών συμβουλίων των μελών της ένωσης), το οποίο (έγγραφο) πρέπει να υποβάλλεται με την προσφορά .

Ο, σύμφωνα με τα παραπάνω, ορισμός εκπροσώπου της ένωσης οικονομικών φορέων έναντι της αναθέτουσας αρχής, καλύπτει και τη δυνατότητα αυτού να υπογράψει την προδικαστική προσφυγή του άρθρου 3.4 της παρούσας, εκπροσωπώντας όλα τα μέλη της ένωσης.

Οι Οικονομικοί Φορείς μπορούν να αποσύρουν την προσφορά τους, πριν την καταληκτική ημερομηνία υποβολής προσφοράς, χωρίς να απαιτείται έγκριση εκ μέρους του αποφαινομένου οργάνου της Αναθέτουσας Αρχής.

#### **2.4.2 Χρόνος και Τρόπος υποβολής προσφορών**

**2.4.2.1.** Οι προσφορές υποβάλλονται από τους ενδιαφερόμενους ηλεκτρονικά, μέσω του ΕΣΗΔΗΣ, μέχρι την καταληκτική ημερομηνία και ώρα που ορίζει η παρούσα διακήρυξη, στην Ελληνική Γλώσσα, σε ηλεκτρονικό φάκελο, σύμφωνα με τα αναφερόμενα στον Ν.4412/2016, ιδίως στα άρθρα 36 και 37 και στην κατ' εξουσιοδότηση και στην κατ' εξουσιοδότηση της παρ. 5 του άρθρου 36 του ν.4412/2016 εκδοθείσα υπ' αριθμ. 64233/08.06.2021 (Β' 2453/ 09.06.2021) Κοινή Απόφαση των Υπουργών Ανάπτυξης και Επενδύσεων και Ψηφιακής Διακυβέρνησης με θέμα «Ρυθμίσεις τεχνικών ζητημάτων που αφορούν την ανάθεση των Δημοσίων Συμβάσεων Προμηθειών και Υπηρεσιών με χρήση των επιμέρους εργαλείων και διαδικασιών του Εθνικού Συστήματος Ηλεκτρονικών Δημοσίων Συμβάσεων (ΕΣΗΔΗΣ)», εφεξής «Κ.Υ.Α. ΕΣΗΔΗΣ Προμήθειες και Υπηρεσίες».

Για τη συμμετοχή στο διαγωνισμό οι ενδιαφερόμενοι οικονομικοί φορείς απαιτείται να διαθέτουν προηγμένη ηλεκτρονική υπογραφή που υποστηρίζεται τουλάχιστον από αναγνωρισμένο (εγκεκριμένο) πιστοποιητικό, το οποίο χορηγήθηκε από πάροχο υπηρεσιών πιστοποίησης, ο οποίος περιλαμβάνεται στον κατάλογο εμπιστευσης που προβλέπεται στην απόφαση 2009/767/ΕΚ και σύμφωνα με τα οριζόμενα στο Κανονισμό (ΕΕ) 910/2014 και να εγγραφούν στο ΕΣΗΔΗΣ, σύμφωνα με την περ. β της παρ. 2 του άρθρου 37 του Ν. 4412/2016 και τις διατάξεις του άρθρου 6 της ΚΥΑ ΕΣΗΔΗΣ Προμήθειες και Υπηρεσίες.

**2.4.2.2.** Ο χρόνος υποβολής της προσφοράς μέσω του ΕΣΗΔΗΣ βεβαιώνεται αυτόματα από το ΕΣΗΔΗΣ με υπηρεσίες χρονοσήμανσης, σύμφωνα με τα οριζόμενα στο άρθρο 37 του Ν. 4412/2016 και τις διατάξεις του άρθρου 10 της ως άνω κοινής υπουργικής απόφασης.

Μετά την παρέλευση της καταληκτικής ημερομηνίας και ώρας, δεν υπάρχει η δυνατότητα υποβολής προσφοράς στο ΕΣΗΔΗΣ. Σε περιπτώσεις τεχνικής αδυναμίας λειτουργίας του ΕΣΗΔΗΣ, η αναθέτουσα αρχή ρυθμίζει τα της συνέχειας του διαγωνισμού με αιτιολογημένη απόφασή της.

**2.4.2.3.** Οι Οικονομικοί Φορείς υποβάλλουν με την προσφορά τους τα ακόλουθα σύμφωνα με τις διατάξεις του άρθρου 13 της ΚΥΑ ΕΣΗΔΗΣ Προμήθειες και Υπηρεσίες:

**α)** έναν ηλεκτρονικό (υπο)φάκελο με την ένδειξη «**Δικαιολογητικά Συμμετοχής–Τεχνική Προσφορά**», στον οποίο περιλαμβάνεται το σύνολο των κατά περίπτωση απαιτούμενων δικαιολογητικών και η τεχνική προσφορά, σύμφωνα με τις διατάξεις της κείμενης νομοθεσίας και την παρούσα.

**β)** έναν ηλεκτρονικό (υπο)φάκελο με την ένδειξη «**Οικονομική Προσφορά**», στον οποίο περιλαμβάνεται η οικονομική προσφορά του οικονομικού φορέα και το σύνολο των κατά περίπτωση απαιτούμενων δικαιολογητικών.

Από τον Οικονομικό Φορέα σημαίνονται, με χρήση της σχετικής λειτουργικότητας του ΕΣΗΔΗΣ, τα στοιχεία εκείνα της προσφοράς του που έχουν εμπιστευτικό χαρακτήρα σύμφωνα με τα οριζόμενα στο άρθρο 21 του Ν. 4412/2016. Εφόσον ένας οικονομικός φορέας χαρακτηρίζει πληροφορίες ως εμπιστευτικές, λόγω ύπαρξης τεχνικού ή εμπορικού απορρήτου, στη σχετική δήλωσή του, αναφέρει ρητά όλες τις σχετικές διατάξεις νόμου ή διοικητικές πράξεις που επιβάλλουν την εμπιστευτικότητα της συγκεκριμένης πληροφορίας.

**Δεν χαρακτηρίζονται ως εμπιστευτικές, πληροφορίες σχετικά με τις τιμές μονάδας, τις προσφερόμενες ποσότητες, την οικονομική προσφορά και τα στοιχεία της τεχνικής προσφοράς που χρησιμοποιούνται για την αξιολόγησή της.**

**2.4.2.4.** Εφόσον οι Οικονομικοί Φορείς καταχωρίσουν τα στοιχεία, μεταδεδομένα και συνημμένα ηλεκτρονικά αρχεία, που αφορούν δικαιολογητικά συμμετοχής-τεχνικής προσφοράς και οικονομικής προσφοράς τους στις αντίστοιχες ειδικές ηλεκτρονικές φόρμες του ΕΣΗΔΗΣ, στην συνέχεια, μέσω σχετικής λειτουργικότητας, εξάγουν αναφορές (εκτυπώσεις) σε μορφή ηλεκτρονικών αρχείων με μορφότυπο PDF, τα οποία αποτελούν συνοπτική αποτύπωση των καταχωρισμένων στοιχείων. Τα ηλεκτρονικά αρχεία των εν λόγω αναφορών (εκτυπώσεων) υπογράφονται ψηφιακά, σύμφωνα με τις προβλεπόμενες διατάξεις (περ. β της παρ. 2 του άρθρου 37) και επισυνάπτονται από τον Οικονομικό Φορέα στους αντίστοιχους υποφακέλους. Επισημαίνεται ότι η εξαγωγή και η επισύναψη των προαναφερθέντων αναφορών (εκτυπώσεων) δύναται να πραγματοποιείται για κάθε υποφάκελο ξεχωριστά, από τη στιγμή που έχει ολοκληρωθεί η καταχώριση των στοιχείων σε αυτόν.

**2.4.2.5.** Ειδικότερα, όσον αφορά τα συνημμένα ηλεκτρονικά αρχεία της προσφοράς, οι Οικονομικοί Φορείς τα καταχωρίζουν στους ανωτέρω (υπο)φακέλους μέσω του Υποσυστήματος, ως εξής :

Τα έγγραφα που καταχωρίζονται στην ηλεκτρονική προσφορά, και δεν απαιτείται να προσκομισθούν και σε έντυπη μορφή, γίνονται αποδεκτά κατά περίπτωση, σύμφωνα με τα προβλεπόμενα στις διατάξεις:

**α)** είτε των άρθρων 13, 14 και 28 του Ν. 4727/2020 (Α' 184) περί ηλεκτρονικών δημοσίων εγγράφων που φέρουν ηλεκτρονική υπογραφή ή σφραγίδα και, εφόσον πρόκειται για αλλοδαπά δημόσια ηλεκτρονικά έγγραφα, εάν φέρουν επισημείωση *e-Apostille*,

**β)** είτε των άρθρων 15 και 27 του Ν. 4727/2020 (Α' 184) περί ηλεκτρονικών ιδιωτικών εγγράφων που φέρουν ηλεκτρονική υπογραφή ή σφραγίδα ,

**γ)** είτε του άρθρου 11 του Ν. 2690/1999 (Α' 45),

**δ)** είτε της παρ. 2 του άρθρου 37 του Ν. 4412/2016, περί χρήσης ηλεκτρονικών υπογραφών σε ηλεκτρονικές διαδικασίες δημοσίων συμβάσεων,

**ε)** είτε της παρ. 8 του άρθρου 92 του Ν. 4412/2016, περί συνυποβολής υπεύθυνης δήλωσης στην περίπτωση απλής φωτοτυπίας ιδιωτικών εγγράφων.

Επιπλέον, δεν προσκομίζονται σε έντυπη μορφή τα ΦΕΚ και ενημερωτικά και τεχνικά φυλλάδια και άλλα έντυπα, εταιρικά ή μη, με ειδικό τεχνικό περιεχόμενο, δηλαδή έντυπα με αμιγώς τεχνικά χαρακτηριστικά, όπως αριθμούς, αποδόσεις σε διεθνείς μονάδες, μαθηματικούς τύπους και σχέδια.

Ειδικότερα, τα στοιχεία και δικαιολογητικά για τη συμμετοχή του Οικονομικού Φορέα στη διαδικασία καταχωρίζονται από αυτόν σε μορφή ηλεκτρονικών αρχείων με μορφότυπο PDF.

Έως την ημέρα και ώρα αποσφράγισης των προσφορών προσκομίζονται με ευθύνη του οικονομικού φορέα στην αναθέτουσα αρχή, σε έντυπη μορφή και σε κλειστό-ούς φάκελο-ους, στον οποίο αναγράφεται ο αποστολέας και ως παραλήπτης η Επιτροπή Διαγωνισμού του παρόντος διαγωνισμού, τα στοιχεία της ηλεκτρονικής προσφοράς του, τα οποία απαιτείται να προσκομισθούν σε πρωτότυπη μορφή. Τέτοια στοιχεία και δικαιολογητικά ενδεικτικά είναι :

**α)** η πρωτότυπη εγγυητική επιστολή συμμετοχής, πλην των περιπτώσεων που αυτή εκδίδεται ηλεκτρονικά, άλλως η προσφορά απορρίπτεται ως απαράδεκτη,

**β)** αυτά που δεν υπάγονται στις διατάξεις του άρθρου 11 παρ. 2 του Ν. 2690/1999,

**γ)** ιδιωτικά έγγραφα τα οποία δεν έχουν επικυρωθεί από δικηγόρο ή δεν φέρουν θεώρηση από υπηρεσίες και φορείς της περίπτωσης α της παρ. 2 του άρθρου 11 του Ν. 2690/1999 ή δεν συνοδεύονται από υπεύθυνη δήλωση για την ακρίβειά τους, καθώς και

**δ)** τα αλλοδαπά δημόσια έντυπα έγγραφα που φέρουν την επισημείωση της Χάγης (*Apostille*), ή προξενική θεώρηση και δεν έχουν επικυρωθεί από δικηγόρο.

Σε περίπτωση μη υποβολής ενός ή περισσότερων από τα ως άνω στοιχεία και δικαιολογητικά που υποβάλλονται σε έντυπη μορφή, πλην της πρωτότυπης εγγύησης συμμετοχής, η αναθέτουσα αρχή δύναται να ζητήσει τη συμπλήρωση και υποβολή τους, σύμφωνα με το άρθρο 102 του Ν. 4412/2016.

Στα αλλοδαπά δημόσια έγγραφα και δικαιολογητικά εφαρμόζεται η Συνθήκη της Χάγης της 5ης.10.1961, που κυρώθηκε με το Ν. 1497/1984 (Α'188), εφόσον συντάσσονται σε κράτη που έχουν προσχωρήσει στην ως άνω Συνθήκη, άλλως φέρουν προξενική θεώρηση. Απαλλάσσονται από την απαίτηση επικύρωσης (με Apostille ή Προξενική Θεώρηση) αλλοδαπά δημόσια έγγραφα όταν καλύπτονται από διμερείς ή πολυμερείς συμφωνίες που έχει συνάψει η Ελλάδα (ενδεικτικά «Σύμβαση νομικής συνεργασίας μεταξύ Ελλάδας και Κύπρου – 05.03.1984» (κυρωτικός Ν.1548/1985, «Σύμβαση περί απαλλαγής από την επικύρωση ορισμένων πράξεων και εγγράφων – 15.09.1977» (κυρωτικός Ν.4231/2014)). Επίσης, απαλλάσσονται από την απαίτηση επικύρωσης ή παρόμοιας διατύπωσης δημόσια έγγραφα που εκδίδονται από τις αρχές κράτους μέλους που υπάγονται στον Καν ΕΕ 2016/1191 για την απλούστευση των απαιτήσεων για την υποβολή ορισμένων δημοσίων εγγράφων στην ΕΕ, όπως, ενδεικτικά, το λευκό ποινικό μητρώο, υπό τον όρο ότι τα σχετικά με το γεγονός αυτό δημόσια έγγραφα εκδίδονται για πολίτη της Ένωσης από τις αρχές του κράτους μέλους της ιθαγένειάς του.

Σημειώνεται ότι, γίνονται υποχρεωτικά αποδεκτά ευκρινή φωτοαντίγραφα εγγράφων που έχουν εκδοθεί από αλλοδαπές αρχές και έχουν επικυρωθεί από δικηγόρο, σύμφωνα με τα προβλεπόμενα στην παρ. 2 περ. β του άρθρου 11 του Ν. 2690/1999 “Κώδικας Διοικητικής Διαδικασίας”, όπως αντικαταστάθηκε ως άνω με το άρθρο 1 παρ.2 του Ν.4250/2014.

Οι πρωτότυπες εγγυήσεις συμμετοχής, πλην των εγγυήσεων που εκδίδονται ηλεκτρονικά, προσκομίζονται με ευθύνη του Οικονομικού Φορέα, σε κλειστό φάκελο, στον οποίο αναγράφεται ο αποστολέας, τα στοιχεία του παρόντος διαγωνισμού και ως παραλήπτης η Επιτροπή Διαγωνισμού, το αργότερο πριν την ημερομηνία και ώρα αποσφράγισης των προσφορών που ορίζεται στην παρ. 3.1 της παρούσας, άλλως η προσφορά απορρίπτεται ως απαράδεκτη μετά από γνώμη της Επιτροπής Διαγωνισμού.

Η προσκόμιση των εγγυήσεων συμμετοχής πραγματοποιείται είτε με κατάθεση του ως άνω φακέλου στην υπηρεσία πρωτοκόλλου της Αναθέτουσας Αρχής, είτε με την αποστολή του ταχυδρομικώς, επί αποδείξει. Το βάρος απόδειξης της έγκαιρης προσκόμισης φέρει ο Οικονομικός Φορέας. Το εμπρόθεσμο αποδεικνύεται με την επίκληση του αριθμού πρωτοκόλλου ή την προσκόμιση του σχετικού αποδεικτικού αποστολής κατά περίπτωση.

Στην περίπτωση που επιλεγεί η αποστολή του φακέλου της εγγύησης συμμετοχής ταχυδρομικώς, ο οικονομικός φορέας αναρτά, εφόσον δεν διαθέτει αριθμό έγκαιρης εισαγωγής του φακέλου του στο πρωτόκολλο της αναθέτουσας αρχής, το αργότερο έως την ημερομηνία και ώρα αποσφράγισης των προσφορών, μέσω της λειτουργικότητας «Επικοινωνία», τα σχετικά αποδεικτικά στοιχεία προσκόμισης (αποδεικτικό κατάθεσης σε υπηρεσίες ταχυδρομείου-ταχυμεταφορών), προκειμένου να ενημερώσει την αναθέτουσα αρχή περί της τήρησης της υποχρέωσής του σχετικά με την (εμπρόθεσμη) προσκόμιση της εγγύησης συμμετοχής του στον παρόντα διαγωνισμό.

## 2.4.3 Περιεχόμενα Φακέλου «Δικαιολογητικά Συμμετοχής- Τεχνική Προσφορά»

### 2.4.3.1 Δικαιολογητικά Συμμετοχής

Τα στοιχεία και δικαιολογητικά για τη συμμετοχή των προσφερόντων Οικονομικών Φορέων στη διαγωνιστική διαδικασία περιλαμβάνουν με ποινή αποκλεισμού τα ακόλουθα υπό α και δ στοιχεία:

**α)** Το **Ευρωπαϊκό Ενιαίο Έγγραφο Σύμβασης (ΕΕΕΣ)**, της προβλέπεται της παρ. 1 και 3 του άρθρου 79 του ν. 4412/2016 και τη συνοδευτική υπεύθυνη δήλωση με την οποία ο Οικονομικός Φορέας δύναται να διευκρινίζει της πληροφορίες που παρέχει με το ΕΕΕΣ σύμφωνα με την παρ. 9 του ίδιου άρθρου.

**β)** Την **εγγύηση συμμετοχής**, της προβλέπεται στο άρθρο 72 του Ν.4412/2016 και της παραγράφους 2.1.5 και 2.2.2 αντίστοιχα της παρούσας διακήρυξης.

**γ)** δήλωση του οικονομικού φορέα περί μη ρωσικής εμπλοκής, η οποία περιλαμβάνεται σε διακριτή υπεύθυνη δήλωση ή, εναλλακτικά, στη συνοδευτική υπεύθυνη δήλωση που δύναται να υποβάλλεται μαζί με το ΕΕΕΣ. Το περιεχόμενο της δήλωσης προβλέπεται στο Παράρτημα VII της παρούσας.

**δ) Τη βεβαίωση της Αναθέτουσας Αρχής**, επί ποινή αποκλεισμού, ότι ο συμμετέχων Οικονομικός Φορέας έχει λάβει ίδια γνώση των τοπικών συνθηκών (του χώρου και της θέσης του έργου, τις υφιστάμενες προσβάσεις, τη δυνατότητα διακίνησης εξοπλισμού, προσωπικού και των μηχανημάτων του), όπως και των ειδικών συνθηκών που αφορούν στα υπάρχοντα μνημειακά σύνολα, προκειμένου να εξετάσει με προσοχή όλες τις προϋποθέσεις που θα μπορούσαν να επηρεάσουν το ποσό ή τη φύση της προσφοράς του.

Η αυτοψία μπορεί να πραγματοποιηθεί το αργότερο **δέκα (10) ημέρες** πριν από την καταληκτική ημερομηνία υποβολής των προσφορών, εργάσιμες ημέρες και ώρες, κατόπιν συνεννόησης με την Αναθέτουσα Αρχή, η οποία και θα χορηγεί σχετική βεβαίωση, όπως αναλυτικά ορίζεται στην παρ. 1.3.

Οι προσφέροντες συμπληρώνουν το σχετικό υπόδειγμα ΕΕΕΣ, το οποίο αποτελεί αναπόσπαστο μέρος της παρούσας διακήρυξης ως παράρτημα αυτής (ΠΑΡΑΡΤΗΜΑ II).

Η συμπλήρωσή του δύναται να πραγματοποιηθεί με χρήση του υποσυστήματος Promitheus ESPDint, προσβάσιμου μέσω της Διαδικτυακής Πύλης ([www.promitheus.gov.gr](http://www.promitheus.gov.gr)) του ΟΠΣ ΕΣΗΔΗΣ, ή άλλης σχετικής συμβατής πλατφόρμας υπηρεσιών διαχείρισης ηλεκτρονικών ΕΕΕΣ. Οι Οικονομικοί Φορείς δύνανται για αυτό το σκοπό να αξιοποιήσουν το αντίστοιχο ηλεκτρονικό αρχείο με μορφότυπο XML που αποτελεί επικουρικό στοιχείο των εγγράφων της σύμβασης.

Το συμπληρωμένο από τον Οικονομικό Φορέα ΕΕΕΣ, καθώς και η τυχόν συνοδευτική αυτού υπεύθυνη δήλωση, υποβάλλονται σύμφωνα με την περίπτωση δ' της παραγράφου 2.4.2.5 της παρούσας, σε ψηφιακά υπογεγραμμένο ηλεκτρονικό αρχείο με μορφότυπο PDF.

*Αναλυτικές οδηγίες και πληροφορίες για το θεσμικό πλαίσιο, τον τρόπο χρήσης και συμπλήρωσης ηλεκτρονικών ΕΕΕΣ και της χρήση του υποσυστήματος PromitheusESPDint είναι αναρτημένες σε σχετική θεματική ενότητα στη Διαδικτυακή Πύλη (<https://espd.eprocurement.gov.gr/>) του ΟΠΣ ΕΣΗΔΗΣ.*

#### **2.4.3.2 Τεχνική προσφορά**

Η τεχνική προσφορά θα πρέπει να καλύπτει όλες τις απαιτήσεις και τις προδιαγραφές που έχουν τεθεί από την Αναθέτουσα Αρχή με το κεφάλαιο “Απαιτήσεις-Τεχνικές Προδιαγραφές” στο ΠΑΡΑΡΤΗΜΑ I της παρούσας Διακήρυξης, περιγράφοντας ακριβώς πώς οι συγκεκριμένες απαιτήσεις και προδιαγραφές πληρούνται. Περιλαμβάνει ιδίως τα έγγραφα και δικαιολογητικά, βάσει των οποίων θα αξιολογηθεί η καταλληλότητα των προσφερόμενων προσφερομένων ειδών, με βάση το κριτήριο ανάθεσης, σύμφωνα με τα αναλυτικώς αναφερόμενα στο ως άνω παράρτημα.

Οι οικονομικοί φορείς αναφέρουν το τμήμα της σύμβασης που προτίθενται να αναθέσουν υπό μορφή υπεργολαβίας σε τρίτους, καθώς και τους υπεργολάβους που προτείνουν.

Όσα δικαιολογητικά ή /και έγγραφα συντάσσονται και υπογράφονται από τον ίδιο τον Υποψήφιο Ανάδοχο πρέπει να φέρουν την ψηφιακή υπογραφή αυτού. Οι τυχόν απαιτούμενες δηλώσεις ή υπεύθυνες δηλώσεις που υπογράφονται ψηφιακά από τον Υποψήφιο Ανάδοχο ή από τα έχοντα φυσικά πρόσωπα υποχρέωση προς τούτο, δεν απαιτείται να φέρουν σχετική θεώρηση γνήσιου υπογραφής

#### **2.4.4 Περιεχόμενα Φακέλου «Οικονομική Προσφορά» / Τρόπος σύνταξης και υποβολής οικονομικών προσφορών**

Η Οικονομική Προσφορά συντάσσεται με βάση το αναγραφόμενο στην παρούσα κριτήριο ανάθεσης (η πλέον συμφέρουσα από οικονομική άποψη προσφορά βάσει τιμής).

Ακόμη, η Οικονομική Προσφορά συντάσσεται σύμφωνα με τα οριζόμενα στο ΠΑΡΑΡΤΗΜΑ III της παρούσας Διακήρυξης. Ο προσφέρων θα επισυνάψει στον φάκελο «Οικονομική Προσφορά», ηλεκτρονικά υπογεγραμμένο και συμπληρωμένο το υπόδειγμα της οικονομικής προσφοράς στο ΠΑΡΑΡΤΗΜΑ III, όπως επισυνάπτεται.

Η τιμή του προς προμήθεια αγαθού δίνεται σε ευρώ (€) ανά μονάδα, σύμφωνα με την περιγραφή τους, ανά είδος.



Στην τιμή περιλαμβάνονται οι υπέρ τρίτων κρατήσεις, ως και κάθε άλλη επιβάρυνση, σύμφωνα με την κείμενη νομοθεσία, μη συμπεριλαμβανομένου ΦΠΑ, για την παράδοση του υλικού στον τόπο και με τον τρόπο που προβλέπεται στα έγγραφα της σύμβασης. Οι υπέρ τρίτων κρατήσεις υπόκεινται στο εκάστοτε ισχύον αναλογικό τέλος χαρτοσήμου 3% και στην επ' αυτού εισφορά υπέρ ΟΓΑ 20%.

**Οι προσφερόμενες τιμές είναι σταθερές καθ' όλη τη διάρκεια της σύμβασης και δεν αναπροσαρμόζονται.**

Ως απαράδεκτες θα απορρίπτονται προσφορές στις οποίες: α) δεν δίνεται τιμή σε ευρώ (€) ή καθορίζεται σχέση ευρώ προς ξένο νόμισμα, β) δεν προκύπτει με σαφήνεια η προσφερόμενη τιμή, με την επιφύλαξη του άρθρου 102 του Ν.4412/2016 και γ) η τιμή υπερβαίνει τον προϋπολογισμό της σύμβασης που καθορίζεται και τεκμηριώνεται από την Αναθέτουσα Αρχή στο ΠΑΡΑΡΤΗΜΑ Ι της παρούσας διακήρυξης.

#### **2.4.5 Χρόνος ισχύος των προσφορών**

Οι υποβαλλόμενες προσφορές ισχύουν και δεσμεύουν τους οικονομικούς φορείς για διάστημα δώδεκα (12) μηνών από την επόμενη της καταληκτικής ημερομηνίας υποβολής τους.

Προσφορά η οποία ορίζει χρόνο ισχύος μικρότερο από τον ανωτέρω προβλεπόμενο απορρίπτεται.

Η ισχύς της προσφοράς μπορεί να παρατείνεται εγγράφως, εφόσον τούτο ζητηθεί από την Αναθέτουσα Αρχή, πριν από τη λήξη της, με αντίστοιχη παράταση της εγγυητικής επιστολής συμμετοχής σύμφωνα με τα οριζόμενα στο άρθρο 72 παρ. 1 α του Ν. 4412/2016 και την παράγραφο 2.2.2. της παρούσας, κατ' ανώτατο όριο για χρονικό διάστημα ίσο με την προβλεπόμενη ως άνω αρχική διάρκεια. Σε περίπτωση αιτήματος της αναθέτουσας αρχής για παράταση της ισχύος της προσφοράς, για τους οικονομικούς φορείς, που αποδέχτηκαν την παράταση, πριν τη λήξη ισχύος των προσφορών τους, οι προσφορές ισχύουν και τους δεσμεύουν για το επιπλέον αυτό χρονικό διάστημα.

Μετά τη λήξη και του παραπάνω ανώτατου ορίου χρόνου παράτασης ισχύος της προσφοράς, τα αποτελέσματα της διαδικασίας ανάθεσης ματαιώνονται, εκτός αν η αναθέτουσα αρχή κρίνει, κατά περίπτωση, αιτιολογημένα, ότι η συνέχιση της διαδικασίας εξυπηρετεί το δημόσιο συμφέρον, οπότε οι οικονομικοί φορείς που συμμετέχουν στη διαδικασία μπορούν να επιλέξουν είτε να παρατείνουν την προσφορά και την εγγύηση συμμετοχής τους, εφόσον τους ζητηθεί πριν την πάροδο του ανωτέρω ανώτατου ορίου παράτασης της προσφοράς τους είτε όχι. Στην τελευταία περίπτωση, η διαδικασία συνεχίζεται με όσους παρέτειναν τις προσφορές τους και αποκλείονται οι λοιποί οικονομικοί φορείς.

Σε περίπτωση που λήξει ο χρόνος ισχύος των προσφορών και δεν ζητηθεί παράταση της προσφοράς, η αναθέτουσα αρχή δύναται με αιτιολογημένη απόφασή της, εφόσον η εκτέλεση της σύμβασης εξυπηρετεί το δημόσιο συμφέρον, να ζητήσει εκ των υστέρων από τους οικονομικούς φορείς που συμμετέχουν στη διαδικασία να παρατείνουν την προσφορά τους.

#### **2.4.6 Λόγοι απόρριψης προσφορών**

Η αναθέτουσα αρχή με βάση τα αποτελέσματα του ελέγχου και της αξιολόγησης των προσφορών, απορρίπτει, σε κάθε περίπτωση, προσφορά:

α) η οποία αποκλίνει από απαράβατους όρους περί σύνταξης και υποβολής της προσφοράς, ή δεν υποβάλλεται εμπρόθεσμα με τον τρόπο και με το περιεχόμενο που ορίζεται στην παρούσα και συγκεκριμένα στις παραγράφους 2.4.1 (Γενικοί όροι υποβολής προσφορών), 2.4.2. (Χρόνος και τρόπος υποβολής προσφορών), 2.4.3. (Περιεχόμενο φακέλων δικαιολογητικών συμμετοχής, τεχνικής προσφοράς), 2.4.4. (Περιεχόμενο φακέλου οικονομικής προσφοράς, τρόπος σύνταξης και υποβολής οικονομικών προσφορών), 2.4.5. (Χρόνος ισχύος προσφορών), 3.1. (Αποσφράγιση και αξιολόγηση προσφορών), 3.2 (Πρόσκληση υποβολής δικαιολογητικών προσωρινού αναδόχου) της παρούσας,

β) η οποία περιέχει ατελείς, ελλείψεις, ασαφείς ή λανθασμένες πληροφορίες ή τεκμηρίωση, συμπεριλαμβανομένων των πληροφοριών που περιέχονται στο ΕΕΕΣ, εφόσον αυτές δεν επιδέχονται συμπλήρωση, διόρθωση, αποσαφήνιση ή διευκρίνιση ή, εφόσον επιδέχονται, δεν έχουν αποκατασταθεί

από τον προσφέροντα, εντός της προκαθορισμένης προθεσμίας, σύμφωνα το άρθρο 102 του ν. 4412/2016 και την παρ. 3.1.2.1 της παρούσας διακήρυξης,

γ) για την οποία ο προσφέρων δεν παράσχει τις απαιτούμενες εξηγήσεις, εντός της προκαθορισμένης προθεσμίας ή η εξήγηση δεν είναι αποδεκτή από την αναθέτουσα αρχή σύμφωνα με την παρ. 3.1.2.1 της παρούσας και τα άρθρα 102 και 103 του Ν. 4412/2016,

δ) η οποία είναι εναλλακτική προσφορά,

ε) η οποία υποβάλλεται από έναν προσφέροντα που έχει υποβάλλει δύο ή περισσότερες προσφορές. Ο περιορισμός αυτός ισχύει, υπό τους όρους της παραγράφου 2.2.3.4 περ. γ της παρούσας (περ. γ' της παρ. 4 του άρθρου 73 του Ν. 4412/2016) και στην περίπτωση ενώσεων οικονομικών φορέων με κοινά μέλη, καθώς και στην περίπτωση οικονομικών φορέων που συμμετέχουν είτε αυτοτελώς είτε ως μέλη ενώσεων,,

στ) η οποία είναι υπό αίρεση,

ζ) η οποία θέτει όρο αναπροσαρμογής,

η) για την οποία ο προσφέρων δεν παράσχει, εντός αποκλειστικής προθεσμίας είκοσι (20) ημερών από την κοινοποίηση σε αυτόν σχετικής πρόσκλησης της αναθέτουσας αρχής, εξηγήσεις αναφορικά με την τιμή ή το κόστος που προτείνει σε αυτήν, στην περίπτωση που η προσφορά του φαίνεται ασυνήθιστα χαμηλή σε σχέση με τις υπηρεσίες, σύμφωνα με την παρ. 1 του άρθρου 88 του Ν.4412/2016,

θ) εφόσον διαπιστωθεί ότι είναι ασυνήθιστα χαμηλή διότι δε συμμορφώνεται με τις ισχύουσες υποχρεώσεις της παρ. 2 του άρθρου 18 του Ν.4412/2016,

ι) η οποία παρουσιάζει αποκλίσεις ως προς τους όρους και τις τεχνικές προδιαγραφές της σύμβασης,

ια) η οποία παρουσιάζει ελλείψεις ως προς τα δικαιολογητικά που ζητούνται από τα έγγραφα της παρούσας διακήρυξης, εφόσον αυτές δεν θεραπευτούν από τον προσφέροντα με την υποβολή ή τη συμπλήρωσή τους, εντός της προκαθορισμένης προθεσμίας, σύμφωνα με τα άρθρα 102 και 103 του Ν.4412/2016,

ιβ) εάν από τα δικαιολογητικά του άρθρου 103 του Ν.4412/2016, που προσκομίζονται από τον προσωρινό ανάδοχο, δεν αποδεικνύεται η μη συνδρομή των λόγων αποκλεισμού της παραγράφου 2.2.3 της παρούσας ή η πλήρωση μιας ή περισσότερων από τις απαιτήσεις των κριτηρίων ποιοτικής επιλογής, σύμφωνα με τις παραγράφους 2.2.4. επ., περί κριτηρίων επιλογής,

ιγ) εάν κατά τον έλεγχο των ως άνω δικαιολογητικών του άρθρου 103 του Ν.4412/2016, διαπιστωθεί ότι τα στοιχεία που δηλώθηκαν, σύμφωνα με το άρθρο 79 του Ν.4412/2016, είναι εκ προθέσεως απατηλά, ή ότι έχουν υποβληθεί πλαστά αποδεικτικά στοιχεία.

## 3. ΔΙΕΝΕΡΓΕΙΑ ΔΙΑΔΙΚΑΣΙΑΣ - ΑΞΙΟΛΟΓΗΣΗ ΠΡΟΣΦΟΡΩΝ

### 3.1 Αποσφράγιση και αξιολόγηση προσφορών

#### 3.1.1 Ηλεκτρονική αποσφράγιση προσφορών<sup>2</sup>

Το πιστοποιημένο στο ΕΣΗΔΗΣ, για την αποσφράγιση των προσφορών αρμόδιο όργανο της Αναθέτουσας Αρχής, ήτοι η επιτροπή διενέργειας/επιτροπή αξιολόγησης, **εφεξής Επιτροπή Διαγωνισμού**, προβαίνει στην έναρξη της διαδικασίας ηλεκτρονικής αποσφράγισης των φακέλων των προσφορών, κατά το άρθρο 100 του Ν.4412/2016, ακολουθώντας τα εξής στάδια:

- **Ηλεκτρονική Αποσφράγιση του (υπό)φακέλου «Δικαιολογητικά Συμμετοχής-Τεχνική Προσφορά» και του (υπό)φακέλου «Οικονομική Προσφορά», θα πραγματοποιηθεί την ημέρα Δευτέρα 30-12-2024 και ώρα 10:00.**

Στο στάδιο αυτό τα στοιχεία των προσφορών που αποσφραγίζονται είναι προσβάσιμα μόνο στα μέλη της Επιτροπής Διαγωνισμού και την Αναθέτουσα Αρχή.

#### 3.1.2 Αξιολόγηση προσφορών

**3.1.2.1** Μετά την κατά περίπτωση ηλεκτρονική αποσφράγιση των προσφορών η Αναθέτουσα Αρχή προβαίνει στην αξιολόγηση αυτών, μέσω των αρμόδιων πιστοποιημένων στο ΕΣΗΔΗΣ οργάνων της, εφαρμοζόμενων κατά τα λοιπά των κειμένων διατάξεων.

Η Αναθέτουσα Αρχή, τηρώντας τις αρχές της ίσης μεταχείρισης και της διαφάνειας, ζητά από τους προσφέροντες οικονομικούς φορείς, όταν οι πληροφορίες ή η τεκμηρίωση που πρέπει να υποβάλλονται είναι ή εμφανίζονται ελλιπείς ή λανθασμένες, συμπεριλαμβανομένων εκείνων στο ΕΕΕΣ, ή όταν λείπουν συγκεκριμένα έγγραφα, να υποβάλλουν, να συμπληρώνουν, να αποσαφηνίζουν ή να ολοκληρώνουν τις σχετικές πληροφορίες ή τεκμηρίωση, εντός προθεσμίας όχι μικρότερης των δέκα (10) ημερών και όχι μεγαλύτερης των είκοσι (20) ημερών από την ημερομηνία κοινοποίησης σε αυτούς της σχετικής πρόσκλησης. Η συμπλήρωση ή η αποσαφήνιση ζητείται και γίνεται αποδεκτή υπό την προϋπόθεση ότι δεν τροποποιείται η προσφορά του οικονομικού φορέα και ότι αφορά σε στοιχεία ή δεδομένα, των οποίων είναι αντικειμενικά εξακριβώσιμος ο προγενέστερος χαρακτήρας σε σχέση με το πέρας της καταληκτικής προθεσμίας παραλαβής προσφορών. Τα ανωτέρω ισχύουν κατ' αναλογίαν και για τυχόν ελλείπουσες δηλώσεις, υπό την προϋπόθεση ότι βεβαιώνουν γεγονότα αντικειμενικώς εξακριβώσιμα.

Επισημαίνεται ότι οι διευκρινίσεις/ συμπληρώσεις, κατ' εφαρμογή της παρούσας παραγράφου, σύμφωνα με τα οριζόμενα στις διατάξεις του άρθρου 102 του ν.4412/2016, ζητούνται από την αρμόδια Επιτροπή Αξιολόγησης των Προσφορών (Επιτροπή Διενέργειας Διαγωνισμού), μέσω της λειτουργικότητας «Επικοινωνία»:

- είτε από την Επιτροπή, μέσω του πιστοποιημένου χρήστη της παρούσας ηλεκτρονικής διαδικασίας (χειριστή του διαγωνισμού), χωρίς τη σύνταξη διακριτού εγγράφου
- είτε, με αποστολή διακριτού εγγράφου της Επιτροπής, μέσω του πιστοποιημένου χρήστη της παρούσας ηλεκτρονικής διαδικασίας (χειριστή του διαγωνισμού), χωρίς, στην περίπτωση αυτή, να απαιτείται περαιτέρω έγκρισή του από το αποφαινόμενο όργανο.

Σημειώνεται ότι, όσο διαρκεί η διαδικασία αξιολόγησης των προσφορών και μέχρι την αποστολή των σχετικών πρακτικών της Επιτροπής στον χειριστή του διαγωνισμού, προς έκδοση των σχετικών αποφάσεων, οι διευκρινίσεις ζητούνται από την Επιτροπή και δεν υπόκεινται σε προηγούμενη έγκριση του αποφαινόμενου οργάνου.

<sup>2</sup> Άρθρο 100 ν. 4412/2016 και άρθρο 16 ΚΥΑ ΕΣΗΔΗΣ Προμήθειες και Υπηρεσίες

Σε κάθε περίπτωση, μετά την ολοκλήρωση της διαδικασίας αξιολόγησης, εκ μέρους της Επιτροπής και τη διαβίβαση των σχετικών πρακτικών προς το αποφαινόμενο όργανο, το τελευταίο, δύναται, κατά την κρίση του, να ζητεί διευκρινίσεις, από τους προσφέροντες, για στοιχεία των προσφορών, για τα οποία δεν ζητήθηκαν, είτε ακόμη και για στοιχεία, για τα οποία έχει ήδη γνωμοδοτήσει σχετικά η Επιτροπή.

Το αποφαινόμενο όργανο διατηρεί το δικαίωμα να αναπέμψει στην Επιτροπή προς εξέταση και περαιτέρω διευκρινίσεις οποιοδήποτε ζήτημα, κατά την κρίση της, χρήζει διευκρινίσεων/ συμπληρώσεων.

Τα ανωτέρω ισχύουν και ως προς τα αιτήματα παροχής διευκρινίσεων-συμπληρώσεων, σε περιπτώσεις ασυνήθιστα χαμηλών προσφορών, καθώς και στο στάδιο της υποβολής των δικαιολογητικών κατακύρωσης του προσωρινού αναδόχου.

Ειδικότερα :

α) Η Επιτροπή Διαγωνισμού εξετάζει αρχικά την προσκόμιση της εγγύησης συμμετοχής, σύμφωνα με την παράγραφο 1 του άρθρου 72. Σε περίπτωση παράλειψης προσκόμισης, είτε της εγγύησης συμμετοχής ηλεκτρονικής έκδοσης, μέχρι την καταληκτική ημερομηνία υποβολής προσφορών, είτε του πρωτοτύπου της έντυπης εγγύησης συμμετοχής, μέχρι την ημερομηνία και ώρα αποσφράγισης, η Επιτροπή Διαγωνισμού συντάσσει πρακτικό στο οποίο εισηγείται την απόρριψη της προσφοράς ως απαράδεκτης.

Στη συνέχεια εκδίδεται από την αναθέτουσα αρχή απόφαση, με την οποία επικυρώνεται το ανωτέρω πρακτικό. Η απόφαση απόρριψης της προσφοράς του παρόντος εδαφίου εκδίδεται πριν από την έκδοση οποιασδήποτε άλλης απόφασης σχετικά με την αξιολόγηση των προσφορών της οικείας διαδικασίας ανάθεσης σύμβασης και κοινοποιείται σε όλους τους προσφέροντες, μέσω της λειτουργικότητας της «Επικοινωνίας» του ηλεκτρονικού διαγωνισμού στο ΕΣΗΔΗΣ.

Κατά της εν λόγω απόφασης χωρεί προδικαστική προσφυγή, σύμφωνα με τα οριζόμενα στην παράγραφο 3.4 της παρούσας.

**Η Αναθέτουσα Αρχή επικοινωνεί παράλληλα με τους φορείς που φέρονται να έχουν εκδώσει τις εγγυητικές επιστολές, προκειμένου να διαπιστώσει την εγκυρότητά τους.**

β) Μετά την έκδοση της ανωτέρω απόφασης η Επιτροπή Διαγωνισμού προβαίνει αρχικά στον έλεγχο των δικαιολογητικών συμμετοχής και εν συνεχεία στην αξιολόγηση των τεχνικών προσφορών των προσφερόντων των οποίων τα δικαιολογητικά συμμετοχής έκρινε πλήρη. Η αξιολόγηση γίνεται σύμφωνα με τους όρους της παρούσας και η διαδικασία αξιολόγησης ολοκληρώνεται με την καταχώριση σε πρακτικό των προσφερόντων, των αποτελεσμάτων του ελέγχου και της αξιολόγησης των δικαιολογητικών συμμετοχής και των τεχνικών προσφορών.

γ) Στη συνέχεια η Επιτροπή Διαγωνισμού προβαίνει στην αξιολόγηση των οικονομικών προσφορών των προσφερόντων, των οποίων τα δικαιολογητικά συμμετοχής και η τεχνική προσφορά κρίθηκαν αποδεκτά, συντάσσει πρακτικό στο οποίο καταχωρίζονται οι οικονομικές προσφορές κατά σειρά μειοδοσίας και εισηγείται αιτιολογημένα την αποδοχή ή απόρριψή τους, την κατάταξη των προσφορών και την ανάδειξη του προσωρινού αναδόχου.

Εάν οι προσφορές φαίνονται ασυνήθιστα χαμηλές σε σχέση με το αντικείμενο της σύμβασης, η αναθέτουσα αρχή απαιτεί από τους οικονομικούς φορείς, μέσω της λειτουργικότητας της «Επικοινωνίας» του ηλεκτρονικού διαγωνισμού στο ΕΣΗΔΗΣ, να εξηγήσουν την τιμή ή το κόστος που προτείνουν στην προσφορά τους, εντός αποκλειστικής προθεσμίας, κατά ανώτατο όριο είκοσι (20) ημερών από την κοινοποίηση της σχετικής πρόσκλησης. Στην περίπτωση αυτή εφαρμόζονται τα άρθρα 88 και 89 Ν.4412/2016. Εάν τα παρεχόμενα στοιχεία δεν εξηγούν κατά τρόπο ικανοποιητικό το χαμηλό επίπεδο της τιμής ή του κόστους που προτείνεται, η προσφορά απορρίπτεται ως μη κανονική.

Στην περίπτωση ισότιμων προσφορών η Αναθέτουσα Αρχή επιλέγει τον Ανάδοχο με κλήρωση μεταξύ των οικονομικών φορέων που υπέβαλαν τις ισοδύναμες προσφορές. Η κλήρωση γίνεται ενώπιον της Επιτροπής του Διαγωνισμού και παρουσία των οικονομικών φορέων που υπέβαλαν τις ισότιμες προσφορές.

Στη συνέχεια, εφόσον το αποφαινόμενο όργανο της Αναθέτουσας Αρχής εγκρίνει τα ανωτέρω πρακτικά εκδίδεται απόφαση για τα αποτελέσματα όλων των ανωτέρω σταδίων («Δικαιολογητικά Συμμετοχής», «Τεχνική Προσφορά» και «Οικονομική Προσφορά») και η Αναθέτουσα Αρχή προσκαλεί εγγράφως, μέσω της λειτουργικότητας της «Επικοινωνίας» του ηλεκτρονικού διαγωνισμού στο ΕΣΗΔΗΣ, τον πρώτο σε κατάταξη μειοδότη στον οποίον πρόκειται να γίνει η κατακύρωση («προσωρινός ανάδοχος») να υποβάλει τα δικαιολογητικά κατακύρωσης, σύμφωνα με όσα ορίζονται στο άρθρο 103 και την παράγραφο 3.2 της παρούσας, περί πρόσκλησης για υποβολή δικαιολογητικών. Η απόφαση έγκρισης των πρακτικών δεν κοινοποιείται στους προσφέροντες και ενσωματώνεται στην απόφαση κατακύρωσης.

### **3.2 Πρόσκληση υποβολής δικαιολογητικών προσωρινού αναδόχου<sup>3</sup> - Δικαιολογητικά προσωρινού αναδόχου**

Μετά την αξιολόγηση των προσφορών, η αναθέτουσα αρχή αποστέλλει σχετική ηλεκτρονική πρόσκληση στον προσφέροντα, στον οποίο πρόκειται να γίνει η κατακύρωση («προσωρινό ανάδοχο»), μέσω της λειτουργικότητας της «Επικοινωνίας» του ηλεκτρονικού διαγωνισμού στο ΕΣΗΔΗΣ και τον καλεί να υποβάλει εντός προθεσμίας **δέκα (10) ημερών** από την κοινοποίηση της σχετικής έγγραφης ειδοποίησης σε αυτόν, τα αποδεικτικά έγγραφα νομιμοποίησης και τα πρωτότυπα ή αντίγραφα όλων των δικαιολογητικών που περιγράφονται στην παράγραφο 2.2.9.2. της παρούσας διακήρυξης, ως αποδεικτικά στοιχεία για τη μη συνδρομή των λόγων αποκλεισμού της παραγράφου 2.2.3 της διακήρυξης, καθώς και για την πλήρωση των κριτηρίων ποιοτικής επιλογής των παραγράφων 2.2.4 - 2.2.8 αυτής.

Ειδικότερα, το σύνολο των στοιχείων και δικαιολογητικών της ως άνω παραγράφου αποστέλλονται από αυτόν σε μορφή ηλεκτρονικών αρχείων με μορφότυπο PDF, σύμφωνα με τα ειδικώς οριζόμενα στην παράγραφο 2.4.2.5 της παρούσας.

Εντός της προθεσμίας υποβολής των δικαιολογητικών κατακύρωσης και το αργότερο έως την τρίτη εργάσιμη ημέρα από την καταληκτική ημερομηνία ηλεκτρονικής υποβολής των δικαιολογητικών κατακύρωσης, προσκομίζονται με ευθύνη του οικονομικού φορέα, στην αναθέτουσα αρχή, σε έντυπη μορφή και σε κλειστό φάκελο, στον οποίο αναγράφεται ο αποστολέας, τα στοιχεία του Διαγωνισμού και ως παραλήπτης η Επιτροπή Διαγωνισμού, τα στοιχεία και δικαιολογητικά, τα οποία απαιτείται να προσκομισθούν σε έντυπη μορφή (ως πρωτότυπα ή ακριβή αντίγραφα), σύμφωνα με τα προβλεπόμενα στις διατάξεις της ως άνω παραγράφου 2.4.2.5.

Αν δεν προσκομισθούν τα παραπάνω δικαιολογητικά ή υπάρχουν ελλείψεις σε αυτά που υποβλήθηκαν, η Αναθέτουσα Αρχή καλεί τον προσωρινό ανάδοχο να προσκομίσει τα ελλείποντα δικαιολογητικά ή να συμπληρώσει τα ήδη υποβληθέντα ή να παράσχει διευκρινήσεις, με την έννοια του άρθρου 102 του Ν.4412/2016, εντός δέκα (10) ημερών από την κοινοποίηση της σχετικής πρόσκλησης σε αυτόν.

Ο προσωρινός Ανάδοχος δύναται να υποβάλει αίτημα, μέσω της λειτουργικότητας της «Επικοινωνίας» του ηλεκτρονικού διαγωνισμού στο ΕΣΗΔΗΣ, προς την αναθέτουσα αρχή, για παράταση της ως άνω προθεσμίας, συνοδευόμενο από αποδεικτικά έγγραφα περί αίτησης χορήγησης δικαιολογητικών προσωρινού αναδόχου. Στην περίπτωση αυτή η αναθέτουσα αρχή παρατείνει την προθεσμία υποβολής αυτών, για όσο χρόνο απαιτηθεί για τη χορήγησή τους από τις αρμόδιες δημόσιες αρχές. Ο προσωρινός ανάδοχος μπορεί να αξιοποιεί τη δυνατότητα αυτή τόσο εντός της αρχικής προθεσμίας για την υποβολή δικαιολογητικών όσο και εντός της προθεσμίας για την προσκόμιση ελλειπόντων ή τη συμπλήρωση ήδη υποβληθέντων δικαιολογητικών, κατά την έννοια του άρθρου 102 του Ν.4412/2016, ως ανωτέρω προβλέπεται. Η παρούσα ρύθμιση εφαρμόζεται αναλόγως και όταν η Αναθέτουσα Αρχή ζητήσει την προσκόμιση των δικαιολογητικών κατά τη διαδικασία αξιολόγησης των προσφορών ή αιτήσεων συμμετοχής και πριν από το στάδιο κατακύρωσης, κατ' εφαρμογή της διάταξης του πρώτου εδαφίου της παρ. 5 του άρθρου 79 του Ν.4412/2016, τηρουμένων των αρχών της ίσης μεταχείρισης και της διαφάνειας.

<sup>3</sup> Άρθρο 103 του ν. 4412/2016

Απορρίπτεται η προσφορά του προσωρινού Αναδόχου, καταπίπτει υπέρ της αναθέτουσας αρχής η εγγύηση συμμετοχής του και η κατακύρωση γίνεται στον προσφέροντα που υπέβαλε την αμέσως επόμενη πλέον συμφέρουσα από οικονομική άποψη προσφορά, τηρουμένης της ανωτέρω διαδικασίας, εάν:

- i) κατά τον έλεγχο των παραπάνω δικαιολογητικών διαπιστωθεί ότι τα στοιχεία που δηλώθηκαν με το Ευρωπαϊκό Ενιαίο Έγγραφο Σύμβασης (ΕΕΕΣ) είναι εκ προθέσεως απατηλά, ή έχουν υποβληθεί πλαστά αποδεικτικά στοιχεία, ή
- ii) δεν υποβληθούν στο προκαθορισμένο χρονικό διάστημα τα απαιτούμενα πρωτότυπα ή αντίγραφα των παραπάνω δικαιολογητικών, ή
- iii) από τα δικαιολογητικά που προσκομίσθηκαν νομίμως και εμπροθέσμως, δεν αποδεικνύεται η μη συνδρομή των λόγων αποκλεισμού σύμφωνα με την παράγραφο 2.2.3 (λόγοι αποκλεισμού) ή η πλήρωση μιας ή περισσότερων από τις απαιτήσεις των κριτηρίων ποιοτικής επιλογής σύμφωνα με τις παραγράφους 2.2.4 έως 2.2.8 (κριτήρια ποιοτικής επιλογής) της παρούσας,

Σε περίπτωση έγκαιρης και προσήκουσας ενημέρωσης της Αναθέτουσας Αρχής για μεταβολές στις προϋποθέσεις, τις οποίες ο προσωρινός Ανάδοχος είχε δηλώσει με το Ευρωπαϊκό Ενιαίο Έγγραφο Σύμβασης (ΕΕΕΣ) ότι πληροί, οι οποίες μεταβολές επήλθαν ή για τις οποίες μεταβολές έλαβε γνώση μετά την δήλωση και μέχρι την ημέρα της σύναψης της σύμβασης (οψιγενείς μεταβολές), δεν καταπίπτει υπέρ της Αναθέτουσας Αρχής η εγγύηση συμμετοχής του.

Αν κανένας από τους προσφέροντες δεν υποβάλλει αληθή ή ακριβή δήλωση ή δεν προσκομίσει ένα ή περισσότερα από τα απαιτούμενα έγγραφα και δικαιολογητικά ή δεν αποδείξει ότι: α) δεν βρίσκεται σε μία από τις καταστάσεις της παραγράφου 2.2.3 της παρούσας διακήρυξης και β) πληροί τα σχετικά κριτήρια ποιοτικής επιλογής τα οποία έχουν καθοριστεί σύμφωνα με τις παραγράφους 2.2.4 -2.2.8 της παρούσας διακήρυξης, η διαδικασία ματαιώνεται.

Η διαδικασία ελέγχου των παραπάνω δικαιολογητικών ολοκληρώνεται με τη σύνταξη πρακτικού από την Επιτροπή του Διαγωνισμού, στο οποίο αναγράφεται η τυχόν συμπλήρωση δικαιολογητικών σύμφωνα με όσα ορίζονται ανωτέρω (παράγραφος 3.1.2.1.) και τη διαβίβασή του στο αποφαινόμενο όργανο της αναθέτουσας αρχής για τη λήψη απόφασης είτε για την κατακύρωση της σύμβασης είτε για τη ματαίωση της διαδικασίας.

### **3.3 Κατακύρωση - σύναψη σύμβασης**

**3.3.1** Τα αποτελέσματα του ελέγχου των παραπάνω δικαιολογητικών κατακύρωσης και της εισήγησης της Επιτροπής επικυρώνονται με την απόφαση κατακύρωσης, στην οποία ενσωματώνεται η απόφαση έγκρισης των πρακτικών των περ. α & β της παρ. 2 του άρθρου 100 του ν. 4412/2016 (περί αξιολόγησης των δικαιολογητικών συμμετοχής, της τεχνικής και της οικονομικής προσφοράς).

Η αναθέτουσα αρχή κοινοποιεί, μέσω της λειτουργικότητας της «Επικοινωνίας», σε όλους τους οικονομικούς φορείς που έλαβαν μέρος στη διαδικασία ανάθεσης, εκτός από όσους αποκλείστηκαν οριστικά δυνάμει της παρ. 1 του άρθρου 72 του Ν.4412/2016, την απόφαση κατακύρωσης, στην οποία αναφέρονται υποχρεωτικά οι προθεσμίες για την αναστολή της σύναψης σύμβασης, σύμφωνα με τα άρθρα 360 έως 372 του ν. 4412/2016, μαζί με αντίγραφο όλων των πρακτικών της διαδικασίας ελέγχου και αξιολόγησης των προσφορών, και, επιπλέον, αναρτά τα δικαιολογητικά του προσωρινού αναδόχου στα «Συνημμένα Ηλεκτρονικού Διαγωνισμού». Μετά την έκδοση και κοινοποίηση της απόφασης κατακύρωσης οι προσφέροντες λαμβάνουν γνώση των λοιπών συμμετεχόντων στη διαδικασία και των στοιχείων που υποβλήθηκαν από αυτούς, με ενέργειες της αναθέτουσας αρχής. Κατά της απόφασης κατακύρωσης χωρεί προδικαστική προσφυγή ενώπιον της ΕΑΔΗΣΥ, σύμφωνα με την παράγραφο 3.4 της παρούσας. Δεν επιτρέπεται η άσκηση άλλης διοικητικής προσφυγής κατά της ανωτέρω απόφασης.

**3.3.2** Η απόφαση κατακύρωσης καθίσταται οριστική, εφόσον συντρέξουν οι ακόλουθες προϋποθέσεις σωρευτικά:

α) Κοινοποιηθεί η απόφαση κατακύρωσης σε όλους τους οικονομικούς φορείς που δεν έχουν αποκλειστεί οριστικά,

β) Παρέλθει άπρακτη η προθεσμία άσκησης προδικαστικής προσφυγής ή σε περίπτωση άσκησης, παρέλθει άπρακτη η προθεσμία άσκησης αίτησης αναστολής κατά της απόφασης της ΑΕΠΠ και σε περίπτωση άσκησης αίτησης αναστολής κατά της απόφασης της ΑΕΠΠ, εκδοθεί απόφαση επί της αίτησης, με την επιφύλαξη της χορήγησης προσωρινής διαταγής, σύμφωνα με όσα ορίζονται στο τελευταίο εδάφιο της παρ. 4 του άρθρου 372 του Ν.4412/2016,

γ) Δεν έχει εφαρμογή στην παρούσα (διατηρείται για λόγους αρίθμησης).

δ) Ο προσωρινός Ανάδοχος, υποβάλλει, στην περίπτωση που απαιτείται και έπειτα από σχετική πρόσκληση, υπεύθυνη δήλωση, που υπογράφεται σύμφωνα με όσα ορίζονται στο άρθρο 79Α του ν. 4412/2016, στην οποία δηλώνεται ότι, δεν έχουν επέλθει στο πρόσωπό του οψιγενείς μεταβολές κατά την έννοια του άρθρου 104 του Ν.4412/2016 και μόνον στην περίπτωση του προσυμβατικού ελέγχου ή της άσκησης προδικαστικής προσφυγής κατά της απόφασης κατακύρωσης. Η υπεύθυνη δήλωση ελέγχεται από την αναθέτουσα αρχή και μνημονεύεται στο συμφωνητικό. Εφόσον δηλωθούν οψιγενείς μεταβολές, η δήλωση ελέγχεται από την Επιτροπή Διαγωνισμού, η οποία εισηγείται προς το αρμόδιο αποφαινόμενο όργανο.

Η σύναψη της σύμβασης τελεί υπό την προηγούμενη έγκριση της Ειδικής Υπηρεσίας Συντονισμού του Ταμείου Ανάκαμψης (ΕΥΣΤΑ).

Μετά από την οριστικοποίηση της απόφασης κατακύρωσης η αναθέτουσα αρχή προσκαλεί τον Ανάδοχο, μέσω της λειτουργικότητας της «Επικοινωνίας», να προσέλθει για υπογραφή του συμφωνητικού, θέτοντάς του προθεσμία δεκαπέντε (15) ημερών από την κοινοποίηση της σχετικής ειδικής πρόσκλησης. Η σύμβαση θεωρείται συναφθείσα με την κοινοποίηση της πρόσκλησης του προηγούμενου εδαφίου στον Ανάδοχο.

Στην περίπτωση που ο ανάδοχος δεν προσέλθει να υπογράψει το ως άνω συμφωνητικό μέσα στην τεθείσα προθεσμία, με την επιφύλαξη αντικειμενικών λόγων ανωτέρας βίας, κηρύσσεται έκπτωτος, καταπίπτει υπέρ της αναθέτουσας αρχής η εγγυητική επιστολή συμμετοχής του και ακολουθείται η ίδια, ως άνω διαδικασία, για τον προσφέροντα που υπέβαλε την αμέσως επόμενη πλέον συμφέρουσα από οικονομική άποψη προσφορά. Αν κανένας από τους προσφέροντες δεν προσέλθει για την υπογραφή του συμφωνητικού, η διαδικασία ανάθεσης ματαιώνεται σύμφωνα με την παράγραφο 3.5 της παρούσας Διακήρυξης. Στην περίπτωση αυτή, η αναθέτουσα αρχή μπορεί να αναζητήσει αποζημίωση, πέρα από την καταπίπτουσα εγγυητική επιστολή, ιδίως δυνάμει των άρθρων 197 και 198 ΑΚ.

Εάν η Αναθέτουσα Αρχή δεν απευθύνει την ειδική πρόσκληση για την υπογραφή του συμφωνητικού εντός χρονικού διαστήματος εξήντα (60) ημερών από την οριστικοποίηση της απόφασης κατακύρωσης, με την επιφύλαξη της ύπαρξης επιτακτικού λόγου δημόσιου συμφέροντος ή αντικειμενικών λόγων ανωτέρας βίας, ο Ανάδοχος δικαιούται να απέχει από την υπογραφή του συμφωνητικού, χωρίς να εκπέσει η εγγύηση συμμετοχής του, καθώς και να αναζητήσει αποζημίωση ιδίως δυνάμει των άρθρων 197 και 198 ΑΚ.

### **3.4 Προδικαστικές Προσφυγές - Προσωρινή και οριστική Δικαστική Προστασία**

**A.** Κάθε ενδιαφερόμενος, ο οποίος έχει ή είχε συμφέρον να του ανατεθεί η συγκεκριμένη δημόσια σύμβαση και έχει υποστεί ή ενδέχεται να υποστεί ζημία από εκτελεστή πράξη ή παράλειψη της αναθέτουσας αρχής κατά παράβαση της ευρωπαϊκής ενωσιακής ή εσωτερικής νομοθεσίας στον τομέα των δημοσίων συμβάσεων, έχει δικαίωμα να προσφύγει στην ανεξάρτητη Αρχή Εξέτασης Προδικαστικών Προσφυγών (ΑΕΠΠ), σύμφωνα με τα ειδικότερα οριζόμενα στα άρθρα 345 επ. Ν.4412/2016 και 1 επ. ΠΔ 39/2017, στρεφόμενος με προδικαστική προσφυγή, κατά πράξης ή παράλειψης της αναθέτουσας αρχής, προσδιορίζοντας ειδικώς τις νομικές και πραγματικές αιτιάσεις που δικαιολογούν το αίτημά του.

Σε περίπτωση προσφυγής κατά πράξης της αναθέτουσας αρχής, η προθεσμία για την άσκηση της προδικαστικής προσφυγής είναι:

(α) Δέκα (10) ημέρες από την κοινοποίηση της προσβαλλόμενης πράξης στον ενδιαφερόμενο οικονομικό φορέα αν η πράξη κοινοποιήθηκε με ηλεκτρονικά μέσα ή τηλεομοιοτυπία ή

(β) δεκαπέντε (15) ημέρες από την κοινοποίηση της προσβαλλόμενης πράξης σε αυτόν αν χρησιμοποιήθηκαν άλλα μέσα επικοινωνίας, άλλως

(γ) δέκα (10) ημέρες από την πλήρη, πραγματική ή τεκμαιρόμενη, γνώση της πράξης που βλάπτει τα συμφέροντα του ενδιαφερόμενου οικονομικού φορέα. Ειδικά για την άσκηση προσφυγής κατά προκήρυξης, η πλήρης γνώση αυτής τεκμαίρεται μετά την πάροδο δεκαπέντε (15) ημερών από τη δημοσίευση στο ΚΗΜΔΗΣ.

Σε περίπτωση παράλειψης που αποδίδεται στην αναθέτουσα αρχή, η προθεσμία για την άσκηση της προδικαστικής προσφυγής είναι δεκαπέντε (15) ημέρες από την επομένη της συντέλεσης της προσβαλλόμενης παράλειψης.

Οι προθεσμίες ως προς την υποβολή των προδικαστικών προσφυγών και των παρεμβάσεων αρχίζουν την επομένη της ημέρας της προαναφερθείσας κατά περίπτωση κοινοποίησης ή γνώσης και λήγουν όταν περάσει ολόκληρη η τελευταία ημέρα και ώρα 23:59:59 και, αν αυτή είναι εξαιρετέα ή Σάββατο, όταν περάσει ολόκληρη η επομένη εργάσιμη ημέρα και ώρα 23:59:59.

Η προδικαστική προσφυγή συντάσσεται υποχρεωτικά με τη χρήση του τυποποιημένου εντύπου του Παραρτήματος Ι του ΠΔ 39/2017 και κατατίθεται ηλεκτρονικά μέσω της λειτουργικότητας «Επικοινωνία» στην ηλεκτρονική περιοχή του συγκεκριμένου διαγωνισμού, επιλέγοντας την ένδειξη «Προδικαστική Προσφυγή» σύμφωνα με το άρθρο 18 της ΚΥΑ *Προμήθειες και Υπηρεσίες*.

Για το παραδεκτό της άσκησης της προδικαστικής προσφυγής κατατίθεται παράβολο από τον προσφεύγοντα υπέρ του Ελληνικού Δημοσίου, σύμφωνα με όσα ορίζονται στο άρθρο 363 Ν. 4412/2016 .

Η προθεσμία για την άσκηση της προδικαστικής προσφυγής και η άσκησή της κωλύουν τη σύναψη της σύμβασης επί ποινή ακυρότητας, η οποία διαπιστώνεται με απόφαση της ΑΕΠΠ μετά από άσκηση προδικαστικής προσφυγής, σύμφωνα με το άρθρο 368 του ν. 4412/2016 και 20 π.δ. 39/2017. Όμως, μόνη η άσκηση της προδικαστικής προσφυγής δεν κωλύει την πρόοδο της διαγωνιστικής διαδικασίας, υπό την επιφύλαξη χορήγησης από το Κλιμάκιο προσωρινής προστασίας σύμφωνα με το άρθρο 366 παρ. 1-2 ν. 4412/2016 και 15 παρ. 1-4 π.δ. 39/2017. Όμως, μόνη η άσκηση της προδικαστικής προσφυγής δεν κωλύει την πρόοδο της διαγωνιστικής διαδικασίας, υπό την επιφύλαξη χορήγησης από το Κλιμάκιο μέτρων προσωρινής προστασίας σύμφωνα με το άρθρο 366 παρ. 1-2 ν. 4412/2016 και 15 παρ. 1-4 π.δ. 39/2017.

Η προηγούμενη παράγραφος δεν εφαρμόζεται στην περίπτωση που, κατά τη διαδικασία σύναψης της παρούσας σύμβασης, υποβληθεί μόνο μία (1) προσφορά.

Μετά την, κατά τα ως άνω, ηλεκτρονική κατάθεση της προδικαστικής προσφυγής η αναθέτουσα αρχή, μέσω της λειτουργίας «Επικοινωνία» :

α) Κοινοποιεί την προσφυγή το αργότερο έως την επομένη εργάσιμη ημέρα από την κατάθεσή της σε κάθε ενδιαφερόμενο τρίτο, ο οποίος μπορεί να θίγεται από την αποδοχή της προσφυγής, προκειμένου να ασκήσει το, προβλεπόμενο από τα άρθρα 362 παρ. 3 και 7 π.δ. 39/2017, δικαίωμα παρέμβασής του στη διαδικασία εξέτασης της προσφυγής, για τη διατήρηση της ισχύος της προσβαλλόμενης πράξης, προσκομίζοντας όλα τα κρίσιμα έγγραφα που έχει στη διάθεσή του.

β) Διαβιβάζει στην ΑΕΠΠ, το αργότερο εντός δεκαπέντε (15) ημερών από την ημέρα κατάθεσης, τον πλήρη φάκελο της υπόθεσης, τα αποδεικτικά κοινοποίησης στους ενδιαφερόμενους τρίτους αλλά και την Έκθεση Απόψεων της επί της προσφυγής. Στην Έκθεση Απόψεων η αναθέτουσα αρχή μπορεί να παραθέσει αρχική ή συμπληρωματική αιτιολογία για την υποστήριξη της προσβαλλόμενης με την προδικαστική προσφυγή πράξης.

γ) Κοινοποιεί σε όλα τα μέρη την Έκθεση Απόψεων, τις Παρεμβάσεις και τα σχετικά έγγραφα που τυχόν τη συνοδεύουν, μέσω του ηλεκτρονικού τόπου του διαγωνισμού το αργότερο έως την επομένη εργάσιμη ημέρα από την κατάθεσή τους.



δ) Συμπληρωματικά υπομνήματα κατατίθενται από οποιοδήποτε από τα μέρη μέσω της πλατφόρμας του ΕΣΗΔΗΣ το αργότερο εντός πέντε (5) ημερών από την κοινοποίηση των απόψεων της αναθέτουσας αρχής .

Η άσκηση της προδικαστικής προσφυγής αποτελεί προϋπόθεση για την άσκηση των ένδικων βοηθημάτων της αίτησης αναστολής και της αίτησης ακύρωσης του άρθρου 372 ν. 4412/2016 κατά των εκτελεστών πράξεων ή παραλείψεων της αναθέτουσας αρχής .

**Β.** Όποιος έχει έννομο συμφέρον μπορεί να ζητήσει, εφαρμοζόμενων αναλογικά των διατάξεων του ΠΔ18/1989, την αναστολή της εκτέλεσης της απόφασης της Ε.Α.ΔΗ.ΣΥ. και την ακύρωσή της ενώπιον του αρμοδίου Διοικητικού Δικαστηρίου, το οποίο αποφαινεται αμετακλήτως. Το αυτό ισχύει και σε περίπτωση σιωπηρής απόρριψης της προδικαστικής προσφυγής από την Ε.Α.ΔΗ.ΣΥ. Δικαίωμα άσκησης των ίδιων ένδικων βοηθημάτων έχει και η αναθέτουσα αρχή αν η Ε.Α.ΔΗ.ΣΥ. κάνει δεκτή την προδικαστική προσφυγή. Με την απόφαση της Ε.Α.ΔΗ.ΣΥ. λογίζονται ως συμπροσβαλλόμενες και όλες οι συναφείς προς την ανωτέρω απόφαση πράξεις ή παραλείψεις της αναθέτουσας αρχής, εφόσον έχουν εκδοθεί ή συντελεστεί αντιστοίχως έως τη συζήτηση της ως άνω αίτησης στο Δικαστήριο.

Η αίτησης αναστολής και ακύρωσης περιλαμβάνει μόνο αιτιάσεις που είχαν προταθεί με την προδικαστική προσφυγή ή αφορούν στη διαδικασία ενώπιον της Ε.Α.ΔΗ.ΣΥ. ή το περιεχόμενο των αποφάσεών της. Η αναθέτουσα αρχή, εφόσον ασκήσει την αίτηση της παρ. 1 του άρθρου 372 του Ν. 4412/2016, μπορεί να προβάλει και οψιγενείς ισχυρισμούς αναφορικά με τους επιτακτικούς λόγους δημοσίου συμφέροντος, οι οποίοι καθιστούν αναγκαία την άμεση ανάθεση της σύμβασης.

Η ως άνω αίτηση κατατίθεται στο ως αρμόδιο Δικαστήριο μέσα σε προθεσμία δέκα (10) ημερών από κοινοποίηση ή την πλήρη γνώση της απόφασης ή από την παρέλευση της προθεσμίας για την έκδοση της απόφασης επί της προδικαστικής προσφυγής, ενώ η δικάσιμος για την εκδίκαση της αίτησης ακύρωσης δεν πρέπει να απέχει πέραν των εξήντα (60) ημερών από την κατάθεση του δικογράφου.

Αντίγραφο της αίτησης με κλήση κοινοποιείται με τη φροντίδα του αιτούντος προς την Ε.Α.ΔΗ.ΣΥ., την αναθέτουσα αρχή, αν δεν έχει ασκήσει αυτή την αίτηση, και προς κάθε τρίτο ενδιαφερόμενο, την κλήτευση του οποίου διατάσσει με πράξη του ο Πρόεδρος ή ο προεδρεύων του αρμοδίου Δικαστηρίου ή Τμήματος έως την επόμενη ημέρα από την κατάθεση της αίτησης. Ο αιτών υποχρεούται επί ποινή απαραδέκτου του ενδίκου βοηθήματος να προβεί στις παραπάνω κοινοποιήσεις εντός αποκλειστικής προθεσμίας δύο (2) ημερών από την έκδοση και την παραλαβή της ως άνω πράξης του Δικαστηρίου. Εντός αποκλειστικής προθεσμίας δέκα (10) ημερών από την ως άνω κοινοποίηση της αίτησης κατατίθεται η παρέμβαση και διαβιβάζονται ο φάκελος και οι απόψεις των παθητικών νομιμοποιούμενων. Εντός της ίδιας προθεσμίας κατατίθενται στο Δικαστήριο και τα στοιχεία που υποστηρίζουν τους ισχυρισμούς των διαδίκων.

Επιπρόσθετα, η παρέμβαση κοινοποιείται με επιμέλεια του παρεμβαίνοντος στα λοιπά μέρη της δίκης εντός δύο (2) ημερών από την κατάθεσή της, αλλιώς λογίζεται ως अपαράδεκτη. Το διατακτικό της δικαστικής απόφασης εκδίδεται εντός δεκαπέντε (15) ημερών από τη συζήτηση της αίτησης ή από την προθεσμία για την υποβολή υπομνημάτων.

Η προθεσμία για την άσκηση και η άσκηση της αίτησης ενώπιον του αρμοδίου δικαστηρίου κωλύουν, εκ του νόμου, τη σύναψη της σύμβασης μέχρι την έκδοση της οριστικής δικαστικής απόφασης, εκτός εάν με προσωρινή διαταγή το δικαστήριο αυτό αποφανθεί διαφορετικά. Επίσης, η προθεσμία για την άσκηση και η άσκηση της αίτησης κωλύουν την πρόοδο της διαδικασίας ανάθεσης για χρονικό διάστημα δεκαπέντε (15) ημερών από την άσκηση της αίτησης, εκτός εάν με προσωρινή διαταγή το δικαστήριο αυτό αποφανθεί διαφορετικά. Για την άσκηση της αιτήσεως κατατίθεται παράβολο, σύμφωνα με τα ειδικότερα οριζόμενα στο άρθρο 372 παρ. 5 του Ν. 4412/2016.

Αν ο ενδιαφερόμενος δεν αιτήθηκε ή αιτήθηκε ανεπιτυχώς την αναστολή και η σύμβαση υπογράφηκε και η εκτέλεσή της ολοκληρώθηκε πριν από τη συζήτηση της αίτησης, εφαρμόζεται αναλόγως η παρ. 2 του άρθρου 32 του ΠΔ 18/1989.

Αν το Δικαστήριο ακυρώσει πράξη ή παράλειψη της αναθέτουσας αρχής μετά τη σύναψη της σύμβασης, το κύρος της τελευταίας δεν θίγεται, εκτός αν πριν από τη σύναψη αυτής είχε ανασταλεί η διαδικασία

σύναψης της σύμβασης. Στην περίπτωση που η σύμβαση δεν είναι άκυρη, ο ενδιαφερόμενος δικαιούται να αξιώσει αποζημίωση, σύμφωνα με τα αναφερόμενα στο άρθρο 373 του Ν. 4412/2016.

Με την επιφύλαξη των διατάξεων του Ν.4412/2016, για την εκδίκαση των διαφορών του παρόντος άρθρου εφαρμόζονται οι διατάξεις του ΠΔ 18/1989.

### **3.5 Ματαίωση Διαδικασίας**

Η αναθέτουσα αρχή ματαιώνει ή δύναται να ματαιώσει εν όλω ή εν μέρει, αιτιολογημένα, τη διαδικασία ανάθεσης, για τους λόγους και υπό τους όρους του άρθρου 106 του ν. 4412/2016, μετά από γνώμη της αρμόδιας Επιτροπής του Διαγωνισμού. Επίσης, αν διαπιστωθούν σφάλματα ή παραλείψεις σε οποιοδήποτε στάδιο της διαδικασίας ανάθεσης, μπορεί, μετά από γνώμη της ως άνω Επιτροπής, να ακυρώσει μερικώς τη διαδικασία ή να αναμορφώσει ανάλογα το αποτέλεσμα της ή να αποφασίσει την επανάληψή της από το σημείο που εμφιλοχώρησε το σφάλμα ή η παράλειψη.

Ειδικότερα, η αναθέτουσα αρχή ματαιώνει τη διαδικασία σύναψης όταν αυτή αποβεί άγονη είτε λόγω μη υποβολής προσφοράς είτε λόγω απόρριψης όλων των προσφορών, καθώς και στην περίπτωση του δευτέρου εδαφίου της παρ. 7 του άρθρου 105, περί κατακύρωσης και σύναψης σύμβασης.

Επίσης μπορεί να ματαιώσει τη διαδικασία:

- α) λόγω παράτυπης διεξαγωγής της διαδικασίας ανάθεσης, εκτός εάν μπορεί να θεραπεύσει το σφάλμα ή την παράλειψη σύμφωνα με την παρ. 3 του άρθρου 106,
- β) αν οι οικονομικές και τεχνικές παράμετροι που σχετίζονται με τη διαδικασία ανάθεσης άλλαξαν ουσιωδώς και η εκτέλεση του συμβατικού αντικειμένου δεν ενδιαφέρει πλέον την αναθέτουσα αρχή ή τον φορέα για τον οποίο προορίζεται το υπό ανάθεση αντικείμενο,
- γ) αν λόγω ανωτέρας βίας, δεν είναι δυνατή η κανονική εκτέλεση της σύμβασης,
- δ) αν η επιλεγείσα προσφορά κριθεί ως μη συμφέρουσα από οικονομική άποψη,
- ε) στην περίπτωση των παρ. 3 και 4 του άρθρου 97, περί χρόνου ισχύος προσφορών,
- στ) για άλλους επιτακτικούς λόγους δημοσίου συμφέροντος, όπως ιδίως, δημόσιας υγείας ή προστασίας του περιβάλλοντος.

## 4. ΟΡΟΙ ΕΚΤΕΛΕΣΗΣ ΤΗΣ ΣΥΜΒΑΣΗΣ

---

### 4.1 Εγγυήσεις (καλής εκτέλεσης,)

---

Για την υπογραφή της σύμβασης απαιτείται η παροχή εγγύησης καλής εκτέλεσης, σύμφωνα με το άρθρο 72 παρ. 4 του Ν. 4412/2016, το ύψος της οποίας ανέρχεται σε ποσοστό 4% επί της εκτιμώμενης αξίας της σύμβασης, ή του τμήματος αυτής, χωρίς να συμπεριλαμβάνονται τα δικαιώματα προαίρεσης και η οποία κατατίθεται μέχρι και την υπογραφή του συμφωνητικού. Η εγγύηση καλής εκτέλεσης, προκειμένου να γίνει αποδεκτή, πρέπει να περιλαμβάνει κατ' ελάχιστον τα αναφερόμενα στην παρ. 12 του άρθρου 72 του Ν.4412/2016 στοιχεία, πλην αυτού της περ. η (βλ. την παράγραφο 2.1.5. της παρούσας), και, επιπλέον, τον τίτλο και τον αριθμό της σχετικής σύμβασης, εφόσον ο τελευταίος είναι γνωστός. Το περιεχόμενο της είναι σύμφωνο με το υπόδειγμα που περιλαμβάνεται στο ΠΑΡΑΡΤΗΜΑ IV της παρούσας Διακήρυξης και τα οριζόμενα στο άρθρο 72 του Ν.4412/2016.

Η εγγύηση καλής εκτέλεσης της σύμβασης καλύπτει συνολικά και χωρίς διακρίσεις την εφαρμογή όλων των όρων της σύμβασης και κάθε απαίτηση της αναθέτουσας αρχής έναντι του Αναδόχου.

Σε περίπτωση τροποποίησης της σύμβασης κατά την παράγραφο 4.5, η οποία συνεπάγεται αύξηση της συμβατικής αξίας, ο Ανάδοχος οφείλει να καταθέσει μέχρι την υπογραφή της τροποποιημένης σύμβασης, συμπληρωματική εγγύηση καλής εκτέλεσης, το ύψος της οποίας ανέρχεται σε ποσοστό 4% επί του ποσού της αύξησης της αξίας της σύμβασης.

Η εγγύηση καλής εκτέλεσης καταπίπτει υπέρ της Αναθέτουσας Αρχής στην περίπτωση παραβίασης, από τον Ανάδοχο, των όρων της σύμβασης, όπως αυτή ειδικότερα ορίζει.

Ο χρόνος ισχύος της εγγύησης καλής εκτέλεσης πρέπει να είναι μεγαλύτερος από τον συμβατικό χρόνο της παροχής της προμήθειας για διάστημα 3 μηνών, ήτοι συνολικής διάρκειας, δέκα πέντε (15) μηνών, παρατείνεται δε αντιστοίχως υποχρεωτικά σε κάθε περίπτωση παράτασης ή μετάθεσης του χρόνου παράδοσης ή παράτασης της σύμβασης.

Η εγγύηση καλής εκτέλεσης επιστρέφεται στο σύνολό της μετά από την ποσοτική και ποιοτική παραλαβή του συνόλου του αντικειμένου της σύμβασης.

Σε περίπτωση που στο πρωτόκολλο οριστικής και ποσοτικής παραλαβής αναφέρονται παρατηρήσεις ή υπάρχει εκπρόθεσμη παροχή, η επιστροφή της εγγύησης καλής εκτέλεσης γίνεται μετά από την αντιμετώπιση, σύμφωνα με όσα προβλέπονται, των παρατηρήσεων και του εκπρόθεσμου.

### 4.2 Συμβατικό Πλαίσιο - Εφαρμοστέα Νομοθεσία

---

Κατά την εκτέλεση της σύμβασης εφαρμόζονται οι διατάξεις του ν. 4412/2016, οι όροι της παρούσας Διακήρυξης και συμπληρωματικά ο Αστικός Κώδικας.

### 4.3 Όροι εκτέλεσης της σύμβασης

---

**4.3.1** Κατά την εκτέλεση της σύμβασης ο Ανάδοχος τηρεί τις υποχρεώσεις στους τομείς του περιβαλλοντικού, κοινωνικοασφαλιστικού και εργατικού δικαίου, που έχουν θεσπισθεί με το δίκαιο της Ένωσης, το εθνικό δίκαιο, συλλογικές συμβάσεις ή διεθνείς διατάξεις περιβαλλοντικού, κοινωνικοασφαλιστικού και εργατικού δικαίου, οι οποίες απαριθμούνται στο Παράρτημα Χ του Προσαρτήματος Α΄ του Ν.4412/2016.

Η τήρηση των εν λόγω υποχρεώσεων από τον ανάδοχο και τους υπεργολάβους του ελέγχεται και βεβαιώνεται από τα όργανα που επιβλέπουν την εκτέλεση της σύμβασης και τις αρμόδιες δημόσιες αρχές και υπηρεσίες που ενεργούν εντός των ορίων της ευθύνης και της αρμοδιότητάς τους.

**4.3.2** Στις συμβάσεις προμηθειών προϊόντων που εμπíπτουν στο πεδίο εφαρμογής του ν. 4819/2021, επιπλέον του όρου της παρ. 4.3.1 περιλαμβάνεται ο όρος ότι ο ανάδοχος υποχρεούται κατά την υπογραφή

της σύμβασης και καθ' όλη τη διάρκεια εκτέλεσης να τηρεί τις υποχρεώσεις των παραγράφων 1, 4 και 5 του άρθρου 11 του ν. 4819/2021. Η τήρηση των υποχρεώσεων ελέγχεται από την αναθέτουσα αρχή μέσω του αρχείου δημοσιοποίησης εγγεγραμμένων παραγωγών στο Εθνικό Μητρώο Παραγωγών (ΕΜΠΑ) που τηρείται στην ηλεκτρονική σελίδα του Ε.Ο.ΑΝ. εντός της προθεσμίας της [παραγράφου 4 του άρθρου 105 του ν. 4412/2016](#) και αποτελεί προϋπόθεση για την υπογραφή του συμφωνητικού, στο οποίο γίνεται υποχρεωτικά μνεία του αριθμού ΕΜΠΑ του υπόχρεου παραγωγού. Η μη τήρηση των υποχρεώσεων της παρούσας παραγράφου έχει τις συνέπειες της [παραγράφου 7 του άρθρου 105 του ν. 4412/2016](#).

#### 4.3.3 Ο Ανάδοχος δεσμεύεται ότι:

**α)** σε όλα τα στάδια που προηγήθηκαν της σύμβασης δεν ενήργησε αθέμιτα, παράνομα ή καταχρηστικά και ότι θα εξακολουθήσει να μην ενεργεί κατ' αυτόν τον τρόπο κατά το στάδιο εκτέλεσης της σύμβασης,

**β)** ότι θα δηλώσει αμελλητί στην αναθέτουσα αρχή, από τη στιγμή που λάβει γνώση, οποιαδήποτε κατάσταση (ακόμη και ενδεχόμενη) σύγκρουσης συμφερόντων (προσωπικών, οικογενειακών, οικονομικών, πολιτικών ή άλλων κοινών συμφερόντων, συμπεριλαμβανομένων και αντικρουόμενων επαγγελματικών συμφερόντων) μεταξύ των νομίμων ή εξουσιοδοτημένων εκπροσώπων του καθώς και υπαλλήλων ή συνεργατών τους οποίους απασχολεί στην εκτέλεση της σύμβασης (π.χ. με σύμβαση υπεργολαβίας) και μελών του προσωπικού της αναθέτουσας αρχής που εμπλέκονται καθ' οιονδήποτε τρόπο στη διαδικασία εκτέλεσης της σύμβασης ή/και μπορούν να επηρεάσουν την έκβαση και τις αποφάσεις της αναθέτουσας αρχής περί την εκτέλεσή της, οποτεδήποτε και εάν η κατάσταση αυτή προκύψει κατά τη διάρκεια εκτέλεσης της σύμβασης.

Οι υποχρεώσεις και οι απαγορεύσεις της ρήτρας αυτής ισχύουν, αν ο ανάδοχος είναι ένωση, για όλα τα μέλη της ένωσης, καθώς και για τους υπεργολάβους που χρησιμοποιεί. Στο συμφωνητικό περιλαμβάνεται σχετική δεσμευτική δήλωση τόσο του αναδόχου όσο και των υπεργολάβων του.

**γ)** Κατά την εκτέλεση της σύμβασης ο ανάδοχος δεν δικαιούται να εκχωρεί το συμβατικό τίμημα σε οποιοδήποτε τρίτο, χωρίς την έγγραφη έγκριση της αναθέτουσας αρχής.

**δ)** Όλα τα έγγραφα, στοιχεία και πληροφορίες που λαμβάνει ο ανάδοχος από την αναθέτουσα αρχή στο πλαίσιο των συμβατικών του υποχρεώσεων ή υποπίπτουν στην αντίληψή του εξαιτίας της συμβατικής σχέσης του με την Αναθέτουσα Αρχή, είναι εμπιστευτικά.

Ο ανάδοχος δεν δικαιούται να δημοσιεύει ή αποκαλύπτει τέτοιες πληροφορίες και στοιχεία σε οποιονδήποτε τρίτο, παρά μόνο σε όσους εργοδοτούμενους από αυτόν ή συνεργαζόμενους με αυτόν ασχολούνται άμεσα με το περιεχόμενο της Σύμβασης και την εκτέλεση του Αντικειμένου

Σε περίπτωση αθέτησης από τον ανάδοχο της ως άνω υποχρέωσής του, η αναθέτουσα αρχή διατηρεί το δικαίωμα να καταγγείλει τη Σύμβαση κατά τα οριζόμενα στο άρθρο 13 της σύμβασης ή/και να κοστολογήσει και απαιτήσει πληρωμή για όλες τις ζημίες που τυχόν έχει υποστεί εξαιτίας της διαρροής.

**ε)** Ο ανάδοχος δεν θα προβαίνει σε οποιοσδήποτε δημόσιες δηλώσεις αναφορικά με το αντικείμενο της σύμβασης ή τα προϊόντα που παραδίδει στην αναθέτουσα αρχή δυνάμει της σύμβασης χωρίς την προηγούμενη έγκριση της αναθέτουσα αρχή, και δεν θα μετέχει σε οποιαδήποτε δραστηριότητα η οποία συγκρούεται με τις υποχρεώσεις του έναντι της αναθέτουσας αρχής δυνάμει της σύμβασης. Δεν θα δεσμεύει την αναθέτουσα αρχή με οποιοδήποτε τρόπο χωρίς την προηγούμενη γραπτή της συγκατάθεση και θα διευκρινίζει, όπου καθίσταται απαραίτητο, την υποχρέωσή του αυτή σε τρίτους.

**στ)** Επιπλέον ο ανάδοχος υποχρεούται να τηρεί τα αναφερόμενα στον Γενικό Κανονισμό Προστασίας Δεδομένων (Άρθρα 4, 9, 10 ΓΚΠΔ) και στο ν.4624/2019 (Α' 137/29-08-2019) (Άρθρα 44, 46)

Ειδικότερα :

i. Οι πληροφορίες της αναθέτουσας αρχής οι οποίες θα τύχουν οποιασδήποτε μορφής επεξεργασία από τον Ανάδοχο, τους εργαζόμενους, τους συνεργάτες αυτού και τους τυχόν υπεργολάβους (οποιαδήποτε σχέση έχουν με τον ανάδοχο) ενδέχεται να περιέχουν και δεδομένα προσωπικού χαρακτήρα, όπως ορίζονται (α)

στον Γενικό Κανονισμό Προστασίας Δεδομένων (Άρθρα 4, 9, 10 ΓΚΠΔ) και (β) στο ν.4624/2019 (Α' 137) (Άρθρα 44, 46).

ii. Η επεξεργασία δεδομένων προσωπικού χαρακτήρα πραγματοποιείται αποκλειστικά για τον σκοπό που αφορά το αντικείμενο της προμήθειας που αναλαμβάνει να παραδώσει ο ανάδοχος στην αναθέτουσα αρχή, δυνάμει της παρούσας σύμβασης και μόνο στην έκταση που επιβάλλει ο σκοπός της επεξεργασίας σύμφωνα με το αντικείμενο των υπηρεσιών που έχει αναλάβει να παρέχει.

iii. Ο ανάδοχος δεσμεύεται ως προς την εφαρμογή και συμμόρφωση προς την ισχύουσα νομοθεσία για την προστασία δεδομένων προσωπικού χαρακτήρα (ιδίως Γενικός Κανονισμός Προστασίας Δεδομένων – 2016/679/ΕΕ), όπως ερμηνεύεται ιδίως από τις Αποφάσεις ή Γνωμοδοτήσεις της Αρχής Προστασίας Δεδομένων Προσωπικού Χαρακτήρα - ΑΠΔΠΧ) και του Ευρωπαϊκού Συμβουλίου Προστασίας Δεδομένων.

iv. Τα αρχεία που δημιουργούνται με την συλλογή, επεξεργασία και αποθήκευση των πληροφοριών που ενδέχεται να περιέχουν και προσωπικά δεδομένα, και γενικότερα όλων των ανάλογων μορφών αρχείων και πληροφοριών της αναθέτουσας αρχής, από τον ανάδοχο, ανήκουν κατ' αποκλειστικότητα στην αναθέτουσα αρχή.

v. Ο ανάδοχος βεβαιώνει και εγγυάται στην αναθέτουσα αρχή ότι θα λαμβάνει όλα τα απαραίτητα οργανωτικά και τεχνικά μέτρα για την ασφάλεια των πληροφοριών που ενδέχεται να περιέχουν και προσωπικά δεδομένα, και γενικότερα όλων των ανάλογων μορφών αρχείων και πληροφοριών της αναθέτουσας αρχής, καθώς και για την προστασία τους από τυχαία ή αθέμιτη καταστροφή, τυχαία απώλεια, αλλοίωση, απαγορευμένη διάδοση και κάθε άλλη μορφή αθέμιτης επεξεργασίας, στο πλαίσιο των καθηκόντων του που πηγάζουν από την παρούσα Σύμβαση.

Ζ) Ο ανάδοχος υποχρεούται να συμμορφώνεται με τις διατάξεις του Κανονισμού (ΕΕ) 2021/241 για τη θέσπιση του μηχανισμού ανάκαμψης και ανθεκτικότητας (L 57/17) και του εν γένει νομοθετικού και κανονιστικού πλαισίου του Ταμείου Ανάκαμψης και Ανθεκτικότητας, και ιδίως του Συστήματος Διαχείρισης των Δράσεων και Έργων του Ταμείου Ανάκαμψης και Ανθεκτικότητας (υπ' αριθμ. 119126 ΕΞ 2021/28.9.2021 απόφαση του Αναπληρωτή Υπουργού Οικονομικών - Β' 4498), όπως εκάστοτε ισχύουν. η) Ο Ανάδοχος σε συμμόρφωση με τις απαιτήσεις του ΣΔΕ του ΤΑΑ, θα επικαιροποιεί στοιχεία του άρθρου 22.2.δ.ι) έως iii) του Καν.2021/241.

Στο βαθμό που ο ανάδοχος καθίσταται τελικός αποδέκτης κεφαλαίων της Ευρωπαϊκής Ένωσης (από το Ταμείο Ανάκαμψης και Ανθεκτικότητας) ο Ανάδοχος εξουσιοδοτεί ρητά την Ευρωπαϊκή Επιτροπή, την Ευρωπαϊκή Υπηρεσία Καταπολέμησης της Απάτης (OLAF), το Ευρωπαϊκό Ελεγκτικό Συνέδριο και, κατά περίπτωση, την Ευρωπαϊκή Εισαγγελία (EPPO) να ασκήσουν τα δικαιώματά τους όπως προβλέπονται στο άρθρο 129 παράγραφος 1 του δημοσιονομικού κανονισμού της ΕΕ καθώς και όλους τους αρμόδιους εθνικούς φορείς να ασκήσουν τα τις αρμοδιότητές τους όπως προβλέπονται στη σχετική εθνική ισχύουσα νομοθεσία. Ο ανάδοχος υποχρεούται να παρέχει στην αναθέτουσα αρχή όλα τα στοιχεία που ορίζονται στο άρθρο 22 παρ. 2 (δ) του Κανονισμού (ΕΕ) 241/2021.

4.3.5. Ο Ανάδοχος, εφόσον του ζητηθεί από την Υπηρεσία, πρέπει να τηρεί τους όρους δημοσιότητας σύμφωνα με τους όρους ένταξης της Πράξης. Οι πληροφορίες και ο τρόπος δημοσιότητας, θα δοθούν από την Αναθέτουσα Αρχή.

## 4.4 Υπεργολαβία

**4.4.1** Ο Ανάδοχος δεν απαλλάσσεται από τις συμβατικές του υποχρεώσεις και ευθύνες λόγω ανάθεσης της εκτέλεσης τμήματος/τμημάτων της σύμβασης σε υπεργολάβους. Η τήρηση των υποχρεώσεων της παρ. 2 του άρθρου 18 του ν. 4412/2016 από υπεργολάβους δεν αίρει την ευθύνη του κυρίου αναδόχου.

**4.4.2** Κατά την υπογραφή της σύμβασης ο κύριος ανάδοχος υποχρεούται να αναφέρει στην αναθέτουσα αρχή το όνομα, τα στοιχεία επικοινωνίας και τους νόμιμους εκπροσώπους των υπεργολάβων του, οι οποίοι συμμετέχουν στην εκτέλεση αυτής, εφόσον είναι γνωστά τη συγκεκριμένη χρονική στιγμή. Επιπλέον,

υποχρεούται να γνωστοποιεί στην αναθέτουσα αρχή κάθε αλλαγή των πληροφοριών αυτών, κατά τη διάρκεια της σύμβασης, καθώς και τις απαιτούμενες πληροφορίες σχετικά με κάθε νέο υπεργολάβο, τον οποίο ο κύριος ανάδοχος χρησιμοποιεί εν συνεχεία στην εν λόγω σύμβαση, προσκομίζοντας τα σχετικά συμφωνητικά/δηλώσεις συνεργασίας. Σε περίπτωση διακοπής της συνεργασίας του Αναδόχου με υπεργολάβο/ υπεργολάβους της σύμβασης, αυτός υποχρεούται σε άμεση γνωστοποίηση της διακοπής αυτής στην Αναθέτουσα Αρχή, οφείλει δε να διασφαλίσει την ομαλή εκτέλεση του τμήματος/ των τμημάτων της σύμβασης είτε από τον ίδιο, είτε από νέο υπεργολάβο τον οποίο θα γνωστοποιήσει στην αναθέτουσα αρχή κατά την ως άνω διαδικασία. Σε περίπτωση που ο ανάδοχος έχει στηριχθεί στις ικανότητες του υπεργολάβου όσον αφορά την τεχνική και επαγγελματική ικανότητα, σύμφωνα με τις απαιτήσεις της διακήρυξης, ο Ανάδοχος υποβάλλει αίτημα έγκρισης αντικατάστασης του Υπεργολάβου, στο οποίο τεκμηριώνεται η πλήρωση των ικανοτήτων του προτεινόμενου υπεργολάβου ως προς το κριτήριο τεχνικής και επαγγελματικής ικανότητας καθώς και το σύνολο των αποδεικτικών μέσων του άρθρου 2.2.9.2 για την απόδειξη μη συνδρομής στο πρόσωπο του προτεινόμενου υπεργολάβου των λόγων αποκλεισμού και η αντικατάσταση του υπεργολάβου πραγματοποιείται μετά από σχετική έγκριση της Αναθέτουσας Αρχής.

**4.4.3** Η αναθέτουσα αρχή επαληθεύει τη συνδρομή των λόγων αποκλεισμού για τους υπεργολάβους, όπως αυτοί περιγράφονται στην παράγραφο 2.2.3 και με τα αποδεικτικά μέσα της παραγράφου 2.2.9.2 της παρούσας, εφόσον το(α) τμήμα(τα) της σύμβασης, το(α) οποίο(α) ο ανάδοχος προτίθεται να αναθέσει υπό μορφή υπεργολαβίας σε τρίτους, υπερβαίνουν σωρευτικά το ποσοστό του τριάντα τοις εκατό (30%) της συνολικής αξίας της σύμβασης. Επιπλέον, προκειμένου να μην αθετούνται οι υποχρεώσεις της παρ. 2 του άρθρου 18 του Ν.4412/2016, δύναται να επαληθεύσει τους ως άνω λόγους και για τμήμα ή τμήματα της σύμβασης που υπολείπονται του ως άνω ποσοστού.

Όταν από την ως άνω επαλήθευση προκύπτει ότι συντρέχουν λόγοι αποκλεισμού απαιτεί την αντικατάστασή του, κατά τα ειδικότερα αναφερόμενα στις παρ. 5 και 6 του άρθρου 131 του Ν. 4412/2016.

## **4.5 Τροποποίηση σύμβασης κατά τη διάρκειά της**

Η σύμβαση μπορεί να τροποποιείται κατά τη διάρκειά της, χωρίς να απαιτείται νέα διαδικασία σύναψης σύμβασης, σύμφωνα με τους όρους και τις προϋποθέσεις του άρθρου 132 του Ν. 4412/2016 και κατόπιν γνωμοδότησης της επιτροπής της περ. Β της παρ. 11 του άρθρου 221 του ν. 4412/2016.

Μετά τη λύση της σύμβασης λόγω της έκπτωσης του αναδόχου, σύμφωνα με το άρθρο 203 του ν. 4412/2016 και την παράγραφο 5.2. της παρούσας, όπως και σε περίπτωση καταγγελίας για όλους τους λόγους της παραγράφου 4.6, πλην αυτού της περ. (α), η αναθέτουσα αρχή δύναται να προσκαλέσει τον/τους επόμενο/ους, κατά σειρά κατάταξης οικονομικό φορέα που συμμετέχει-ουν στην παρούσα διαδικασία ανάθεσης της συγκεκριμένης σύμβασης και να του/τους προτείνει να αναλάβει/ουν το ανεκτέλεστο αντικείμενο της σύμβασης, με τους ίδιους όρους και προϋποθέσεις και σε τίμημα που δεν θα υπερβαίνει την προσφορά που είχε υποβάλει ο έκπτωτος (ρήτρα υποκατάστασης). Η σύμβαση συνάπτεται, εφόσον εντός της τεθείσας προθεσμίας περιέλθει στην αναθέτουσα αρχή έγγραφη και ανεπιφύλακτη αποδοχή της. Η άπρακτη πάροδος της προθεσμίας θεωρείται ως απόρριψη της πρότασης. Αν αυτός δεν δεχθεί την πρόταση σύναψης σύμβασης, η αναθέτουσα αρχή προσκαλεί τον επόμενο υποψήφιο κατά σειρά κατάταξης, ακολουθώντας κατά τα λοιπά την ίδια διαδικασία.

## **4.6 Δικαίωμα μονομερούς λύσης της σύμβασης**

**4.6.1** Η αναθέτουσα αρχή μπορεί, με τις προϋποθέσεις που ορίζουν οι κείμενες διατάξεις, να καταγγείλει τη σύμβαση κατά τη διάρκεια της εκτέλεσής της, εφόσον:

α) Η σύμβαση έχει υποστεί ουσιώδη τροποποίηση, κατά την έννοια της παρ. 4 του άρθρου 132 του Ν.4412/2016, που θα απαιτούσε νέα διαδικασία σύναψης σύμβασης.

**β)** ο Ανάδοχος, κατά το χρόνο της ανάθεσης της σύμβασης, τελούσε σε μια από τις καταστάσεις που αναφέρονται στην παράγραφο 2.2.3.1 και, ως εκ τούτου, θα έπρεπε να έχει αποκλειστεί από τη διαδικασία σύναψης της σύμβασης.

**γ)** Η σύμβαση δεν έπρεπε να ανατεθεί στον ανάδοχο λόγω σοβαρής παραβίασης των υποχρεώσεων που υπέχει από τις Συνθήκες και την Οδηγία 2014/24/ΕΕ, η οποία έχει αναγνωριστεί με απόφαση του Δικαστηρίου της Ένωσης στο πλαίσιο διαδικασίας δυνάμει του άρθρου 258 της ΣΛΕΕ.

**δ)** Ο Ανάδοχος καταδικαστεί αμετάκλητα, κατά τη διάρκεια εκτέλεσης της σύμβασης, για ένα από τα αδικήματα που αναφέρονται στην παρ. 2.2.3.1 της παρούσας.

**ε)** Ο Ανάδοχος πτωχεύσει ή υπαχθεί σε διαδικασία ειδικής εκκαθάρισης ή τεθεί υπό αναγκαστική διαχείριση από εκκαθαριστή ή από το δικαστήριο ή υπαχθεί σε διαδικασία πτωχευτικού συμβιβασμού ή αναστείλει τις επιχειρηματικές του δραστηριότητες ή υπαχθεί σε διαδικασία εξυγίανσης και δεν τηρεί τους όρους αυτής ή εάν βρεθεί σε οποιαδήποτε ανάλογη κατάσταση, προκύπτουσα από παρόμοια διαδικασία, προβλεπόμενη σε εθνικές διατάξεις νόμου. Η αναθέτουσα αρχή μπορεί να μην καταγγείλει τη σύμβαση, υπό την προϋπόθεση ότι ο Ανάδοχος, ο οποίος θα βρεθεί σε μία εκ των καταστάσεων που αναφέρονται στην περίπτωση αυτή, αποδεικνύει ότι είναι σε θέση να εκτελέσει τη σύμβαση, λαμβάνοντας υπόψη τις ισχύουσες διατάξεις και τα μέτρα για τη συνέχιση της επιχειρηματικής του λειτουργίας.

**στ)** Ο Ανάδοχος παραβεί αποδεδειγμένα τις υποχρεώσεις του που απορρέουν από την δέσμευση ακεραιότητας της παρ. 4.3.2. της παρούσας, ως αναλυτικά περιγράφονται στο συνημμένο στην παρούσα σχέδιο σύμβασης.

**ζ)** επήλθε μεταβολή κατά τη διάρκεια εκτέλεσης της σύμβασης που συνεπάγεται απαγόρευση συνέχισης της σύμβασης σύμφωνα με το άρθρο 5ια του Κανονισμού 2022/576 του Συμβουλίου της 8ης.4.2022.

## 5. ΕΙΔΙΚΟΙ ΟΡΟΙ ΕΚΤΕΛΕΣΗΣ ΤΗΣ ΣΥΜΒΑΣΗΣ

### 5.1 Τρόπος πληρωμής

**5.1.1.** Η πληρωμή του αναδόχου θα πραγματοποιηθεί με τμηματική εξόφληση μετά την οριστική παραλαβή των αγαθών, η οποία οφείλεται να ολοκληρωθεί σε Τρεις (3) δόσεις

Πιο αναλυτικά:

**1η ΤΜΗΜΑΤΙΚΗ ΠΛΗΡΩΜΗ:** το 28% του συνολικού συμβατικού τμήματος κατά την αντίστοιχη παραλαβή, η οποία έχει οριστεί σε διάστημα έως τέσσερεις (4) μήνες από την υπογραφή της σύμβασης,

**2η ΤΜΗΜΑΤΙΚΗ ΠΛΗΡΩΜΗ:** το 32% του συνολικού συμβατικού τμήματος κατά την αντίστοιχη παραλαβή, η οποία έχει οριστεί σε διάστημα έως οκτώ (8) μήνες από την υπογραφή της σύμβασης.

**3η ΤΜΗΜΑΤΙΚΗ ΠΛΗΡΩΜΗ:** το 40% του συνολικού συμβατικού τμήματος κατά την αντίστοιχη παραλαβή, η οποία έχει οριστεί σε διάστημα έως δέκα (10) μήνες από την υπογραφή της σύμβασης.

Η πληρωμή του συμβατικού τμήματος θα γίνεται με την προσκόμιση των νόμιμων παραστατικών και δικαιολογητικών που προβλέπονται από τις διατάξεις του άρθρου 200 παρ. 4 του ν. 4412/2016<sup>4</sup>, καθώς και κάθε άλλου δικαιολογητικού που τυχόν ήθελε ζητηθεί από τις αρμόδιες υπηρεσίες που διενεργούν τον έλεγχο και την πληρωμή.

Ειδικότερα για την πληρωμή του Αναδόχου απαιτούνται τα κάτωθι δικαιολογητικά:

- α) πρωτόκολλο οριστικής ποσοτικής και ποιοτικής παραλαβής, που συντάσσεται από την Επιτροπή Παρακολούθησης και Παραλαβής,
- β) τιμολόγιο του Αναδόχου,
- γ) Πιστοποιητικά Φορολογικής Ενημερότητας και Ασφαλιστικής Ενημερότητας σε ισχύ κατά την ημέρα πληρωμής, σύμφωνα με τις κείμενες διατάξεις, καθώς και
- δ) όποιο άλλο δικαιολογητικό τυχόν ζητηθεί από το Λογιστήριο της Αναθέτουσας Αρχής.

**5.1.2.** Τον Ανάδοχο βαρύνουν οι υπέρ τρίτων κρατήσεις, ως και κάθε άλλη επιβάρυνση, σύμφωνα με την κείμενη νομοθεσία, μη συμπεριλαμβανομένου Φ.Π.Α., για την παράδοση του αγαθού στον τόπο και με τον τρόπο που προβλέπεται στα έγγραφα της σύμβασης. Ιδίως βαρύνεται με τις ακόλουθες κρατήσεις:

- α) Κράτηση 0,10% η οποία υπολογίζεται επί της αξίας κάθε πληρωμής προ φόρων και κρατήσεων της αρχικής, καθώς και κάθε συμπληρωματικής σύμβασης υπέρ της Ενιαίας Αρχής Δημοσίων Συμβάσεων
- β) Κράτηση ύψους 0,02% υπέρ της ανάπτυξης και συντήρησης του ΟΠΣ ΕΣΗΔΗΣ, η οποία υπολογίζεται επί της αξίας, εκτός ΦΠΑ, της αρχικής, καθώς και κάθε συμπληρωματικής σύμβασης. Το ποσό αυτό παρακρατείται σε κάθε πληρωμή από την αναθέτουσα αρχή στο όνομα και για λογαριασμό του Υπουργείου Ψηφιακής Διακυβέρνησης σύμφωνα με την παρ. 6 του άρθρου 36 του ν. 4412/2016.

Οι υπέρ τρίτων κρατήσεις υπόκεινται στο εκάστοτε ισχύον αναλογικό τέλος χαρτοσήμου 3% και στην επ' αυτού εισφορά υπέρ ΟΓΑ 20%.

Με κάθε πληρωμή θα γίνεται η προβλεπόμενη από την κείμενη νομοθεσία παρακράτηση φόρου εισοδήματος αξίας 4% επί του καθαρού ποσού για τις προμήθειες.

**5.1.3.** Για την πληρωμή του ο ανάδοχος υποχρεούται να υποβάλει ηλεκτρονικό τιμολόγιο, σύμφωνα με τα οριζόμενα στα άρθρα 148-154 του ν. 4601/2019 (Α' 44) και τις κατ' εξουσιοδότηση των διατάξεων αυτών εκδοθείσες υπουργικές αποφάσεις καθώς και τις σχετικές εγκυκλίους.

<sup>4</sup> Άρθρο 200 παρ. 4 του ν. 4412/2016, όπως τροποποιήθηκε με το άρθρο 102 του ν. 4782/2021.



Για την υποβολή του ηλεκτρονικού τιμολογίου, ο ανάδοχος συμπληρώνει στο πεδίο BT-11: Στοιχείο αναφοράς αγαθού του Εθνικού Μορφότυπου Ηλεκτρονικού Τιμολογίου: «2|2022TA01400116 ΑΑΗΗΤ.ΕΦΑΔΩΔ1022.0000000000.0058».

## 5.2 Κήρυξη οικονομικού φορέα έκπτωτου - Κυρώσεις

**5.2.1.** Ο ανάδοχος κηρύσσεται υποχρεωτικά έκπτωτος από τη σύμβαση και από κάθε δικαίωμα που απορρέει από αυτήν, με απόφαση της αναθέτουσας αρχής, ύστερα από γνωμοδότηση του αρμόδιου συλλογικού οργάνου (Επιτροπή Παρακολούθησης και Παραλαβής):

α) στην περίπτωση της παρ. 7 του άρθρου 105 περί κατακύρωσης και σύναψης σύμβασης,

β) στην περίπτωση που δεν εκπληρώσει τις υποχρεώσεις του που απορρέουν από τη σύμβαση ή/και δεν συμμορφωθεί με τις σχετικές γραπτές εντολές της υπηρεσίας, που είναι σύμφωνες με τη σύμβαση ή τις κείμενες διατάξεις, εντός του συμφωνημένου χρόνου εκτέλεσης της σύμβασης,

γ) εφόσον δεν φορτώσει, δεν παραδώσει ή δεν αντικαταστήσει τα συμβατικά αγαθά ή δεν επισκευάσει ή δεν συντηρήσει αυτά μέσα στον συμβατικό χρόνο ή στον χρόνο παράτασης που του δόθηκε, σύμφωνα με όσα προβλέπονται στο άρθρο 206 του ν. 4412/2016 και την παράγραφο 6.2 της παρούσας με την επιφύλαξη της επόμενης παραγράφου.

Στην περίπτωση συνδρομής λόγου έκπτωσης του αναδόχου από σύμβαση κατά την ως άνω περίπτωση γ, η αναθέτουσα αρχή κοινοποιεί στον ανάδοχο ειδική όχληση, η οποία μνημονεύει τις διατάξεις του άρθρου 203 του ν. 4412/2016 και περιλαμβάνει συγκεκριμένη περιγραφή των ενεργειών στις οποίες οφείλει να προβεί ο ανάδοχος, προκειμένου να συμμορφωθεί, μέσα σε προθεσμία δεκαπέντε (15) ημερών από την κοινοποίηση της ανωτέρω όχλησης. Αν η προθεσμία που τεθεί με την ειδική όχληση, παρέλθει, χωρίς ο ανάδοχος να συμμορφωθεί, κηρύσσεται έκπτωτος μέσα σε προθεσμία τριάντα (30) ημερών από την άπρακτη πάροδο της προθεσμίας συμμόρφωσης, με απόφαση της αναθέτουσας αρχής.

Ο ανάδοχος δεν κηρύσσεται έκπτωτος για λόγους που αφορούν σε υπαιτιότητα του φορέα εκτέλεσης της σύμβασης ή αν συντρέχουν λόγοι ανωτέρας βίας.

Στον οικονομικό φορέα, που κηρύσσεται έκπτωτος από τη σύμβαση, επιβάλλονται, με απόφαση του αποφαινόμενου οργάνου, ύστερα από γνωμοδότηση του αρμόδιου οργάνου, το οποίο υποχρεωτικά καλεί τον ενδιαφερόμενο προς παροχή εξηγήσεων, αθροιστικά οι παρακάτω κυρώσεις:

α) ολική κατάπτωση της εγγύησης συμμετοχής ή καλής εκτέλεσης της σύμβασης κατά περίπτωση,

β) Καταλογισμός του διαφέροντος, που προκύπτει εις βάρος της αναθέτουσας αρχής, εφόσον αυτή προμηθευτεί τα αγαθά, που δεν προσκομίστηκαν προσηκόντως από τον έκπτωτο οικονομικό φορέα, αναθέτοντας το ανεκτέλεστο αντικείμενο της σύμβασης στον επόμενο κατά σειρά κατάταξης οικονομικό φορέα που είχε λάβει μέρος στη διαδικασία ανάθεσης της σύμβασης. Αν ο οικονομικός φορέας του προηγούμενου εδαφίου δεν αποδεχθεί την ανάθεση της σύμβασης, η αναθέτουσα αρχή μπορεί να προμηθευτεί τα αγαθά, που δεν προσκομίστηκαν προσηκόντως από τον έκπτωτο οικονομικό φορέα, από τρίτο οικονομικό φορέα είτε με διενέργεια νέας διαδικασίας ανάθεσης σύμβασης είτε με προσφυγή στη διαδικασία διαπραγμάτευσης, χωρίς προηγούμενη δημοσίευση, εφόσον συντρέχουν οι προϋποθέσεις του άρθρου 32 του ν. 4412/2016. Το διαφέρον υπολογίζεται με τον ακόλουθο τύπο:

$\Delta = (\text{TKT} - \text{TKE}) \times \text{Π Όπου: } \Delta = \text{Διαφέρον που θα προκύψει εις βάρος της αναθέτουσας αρχής, εφόσον αυτή προμηθευτεί τα αγαθά που δεν προσκομίστηκαν προσηκόντως από τον έκπτωτο οικονομικό φορέα, σύμφωνα με τα ανωτέρω αναφερόμενα. Το διαφέρον λαμβάνει θετικές τιμές, αλλιώς θεωρείται ίσο με μηδέν.}$

TKT = Τιμή κατακύρωσης της προμήθειας των αγαθών, που δεν προσκομίστηκαν προσηκόντως από τον έκπτωτο οικονομικό φορέα στον νέο ανάδοχο.

ΤΚΕ = Τιμή κατακύρωσης της προμήθειας των αγαθών, που δεν προσκομίστηκαν προσηκόντως από τον έκπτωτο οικονομικό φορέα, σύμφωνα με τη σύμβαση από την οποία κηρύχθηκε έκπτωτος ο οικονομικός φορέας.

Π = Συντελεστής προσαύξησης προσδιορισμού της έμμεσης ζημίας που προκαλείται στην αναθέτουσα αρχή από την έκπτωση του αναδόχου ο οποίος λαμβάνει την τιμή 1,01.

Ο καταλογισμός του διαφέροντος επιβάλλεται στον έκπτωτο οικονομικό φορέα με απόφαση της αναθέτουσας αρχής, που εκδίδεται σε αποκλειστική προθεσμία δεκαοκτώ (18) μηνών μετά την έκδοση και την κοινοποίηση της απόφασης κήρυξης εκπτώτου, και εφόσον κατακυρωθεί η προμήθεια των αγαθών που δεν προσκομίστηκαν προσηκόντως από τον έκπτωτο οικονομικό φορέα σε τρίτο οικονομικό φορέα. Για την είσπραξη του διαφέροντος από τον έκπτωτο οικονομικό φορέα μπορεί να εφαρμόζεται η διαδικασία του Κώδικα Είσπραξης Δημόσιων Εσόδων. Το διαφέρον εισπράττεται υπέρ της αναθέτουσας αρχής.

γ) Επιπλέον, μπορεί να επιβληθεί προσωρινός αποκλεισμός του αναδόχου από το σύνολο των συμβάσεων προμηθειών και υπηρεσιών των φορέων που εμπíπτουν στις διατάξεις του ν. 4412/2016 κατά τα ειδικότερα προβλεπόμενα στο άρθρο 74 του ως άνω νόμου, περί αποκλεισμού οικονομικού φορέα από δημόσιες συμβάσεις.

**5.2.2.** Αν το υλικό φορτωθεί - παραδοθεί ή αντικατασταθεί μετά τη λήξη του συμβατικού χρόνου και μέχρι λήξης του χρόνου της παράτασης που χορηγήθηκε, σύμφωνα με το άρθρο 206 του Ν.4412/16, επιβάλλεται πρόστιμο πέντε τοις εκατό (5%) επί της συμβατικής αξίας της ποσότητας που παραδόθηκε εκπρόθεσμα.

Το παραπάνω πρόστιμο υπολογίζεται επί της συμβατικής αξίας των εκπρόθεσμα παραδοθέντων υλικών, χωρίς ΦΠΑ. Εάν τα υλικά που παραδόθηκαν εκπρόθεσμα επηρεάζουν τη χρησιμοποίηση των υλικών που παραδόθηκαν εμπρόθεσμα, το πρόστιμο υπολογίζεται επί της συμβατικής αξίας της συνολικής ποσότητας αυτών.

Κατά τον υπολογισμό του χρονικού διαστήματος της καθυστέρησης για φόρτωση- παράδοση ή αντικατάσταση των υλικών, με απόφαση του αποφαινομένου οργάνου, ύστερα από γνωμοδότηση του αρμοδίου οργάνου, δεν λαμβάνεται υπόψη ο χρόνος που παρήλθε πέραν του εύλογου, κατά τα διάφορα στάδια των διαδικασιών, για το οποίο δεν ευθύνεται ο ανάδοχος και παρατείνεται, αντίστοιχα, ο χρόνος φόρτωσης - παράδοσης.

Σε περίπτωση ένωσης οικονομικών φορέων, το πρόστιμο και οι τόκοι επιβάλλονται αναλόγως σε όλα τα μέλη της ένωσης.

### **5.3 Διοικητικές προσφυγές κατά τη διαδικασία εκτέλεσης των συμβάσεων**

Ο ανάδοχος μπορεί κατά των αποφάσεων που επιβάλλουν σε βάρος του κυρώσεις, δυνάμει των όρων των άρθρων 5.2 (Κήρυξη οικονομικού φορέα εκπτώτου - Κυρώσεις), 6.1. (Χρόνος παράδοσης αγαθών), καθώς και κατ' εφαρμογή των συμβατικών όρων να ασκήσει προσφυγή για λόγους νομιμότητας και ουσίας ενώπιον του φορέα που εκτελεί τη σύμβαση μέσα σε ανατρεπτική προθεσμία (30) ημερών από την ημερομηνία της κοινοποίησης ή της πλήρους γνώσης της σχετικής απόφασης. Η εμπρόθεσμη άσκηση της προσφυγής αναστέλλει τις επιβαλλόμενες κυρώσεις. Επί της προσφυγής αποφασίζει το αρμοδίως αποφαινόμενο όργανο, ύστερα από γνωμοδότηση του προβλεπόμενου στο τελευταίο εδάφιο της περίπτωσης β' της παραγράφου 11 του άρθρου 221 του ν.4412/2016 οργάνου, εντός προθεσμίας τριάντα (30) ημερών από την άσκησή της, άλλως θεωρείται ως σιωπηρώς απορριφθείσα. Κατά της απόφασης αυτής δεν χωρεί η άσκηση άλλης οποιασδήποτε φύσης διοικητικής προσφυγής. Αν κατά της απόφασης που επιβάλλει κυρώσεις δεν ασκηθεί εμπρόθεσμα η προσφυγή ή αν απορριφθεί αυτή από το αποφαινόμενο αρμοδίως όργανο, η απόφαση καθίσταται οριστική. Αν ασκηθεί εμπρόθεσμα προσφυγή, αναστέλλονται οι συνέπειες της απόφασης μέχρι αυτή να οριστικοποιηθεί.

### **5.4 Δικαστική επίλυση διαφορών**

Κάθε διαφορά μεταξύ των συμβαλλόμενων μερών που προκύπτει από τις συμβάσεις που συνάπτονται στο πλαίσιο της παρούσας διακήρυξης, επιλύεται με την άσκηση προσφυγής ή αγωγής στο Διοικητικό Εφετείο

της Περιφέρειας, στην οποία εκτελείται εκάστη σύμβαση, κατά τα ειδικότερα οριζόμενα στις παρ. 1 έως και 6 του άρθρου 205Α του ν. 4412/2016. Πριν από την άσκηση της προσφυγής στο Διοικητικό Εφετείο προηγείται υποχρεωτικά η τήρηση της ενδικοφανούς διαδικασίας που προβλέπεται στο άρθρο 205 του ν. 4412/2016 και την παράγραφο 5.3 της παρούσας, διαφορετικά η προσφυγή απορρίπτεται ως απαράδεκτη. Αν ο ανάδοχος της σύμβασης είναι κοινοπραξία, η προσφυγή ασκείται είτε από την ίδια είτε από όλα τα μέλη της. Δεν απαιτείται η τήρηση ενδικοφανούς διαδικασίας αν ασκείται από τον ενδιαφερόμενο αγωγή, στο δικόγραφο της οποίας δεν σωρεύεται αίτημα ακύρωσης ή τροποποίησης διοικητικής πράξης ή παράλειψης.

## 6. ΧΡΟΝΟΣ ΚΑΙ ΤΡΟΠΟΣ ΕΚΤΕΛΕΣΗΣ

### 6.1 Χρόνος παράδοσης αγαθών

**6.1.1.** Η προμήθεια θα ολοκληρωθεί σε δέκα (10) μήνες από την υπογραφή της σύμβασης και σε κάθε περίπτωση όχι πέραν τις 30/11/2025. **Ο συμβατικός χρόνος παράδοσης των αγαθών δύναται να υπερβεί την 30.11.2025 μόνον σε περίπτωση τροποποίησης της απόφασης ένταξης του έργου στο ΤΑΑ ή παράτασης του Εθνικού Σχεδίου Ανάκαμψης και Ανθεκτικότητας.**

Οι παραδόσεις θα πραγματοποιηθούν τμηματικά. Αναλυτικότερα:

Οι παραδόσεις θα πραγματοποιηθούν τμηματικά και μέχρι τέλους της διάρκειας της σύμβασης, σύμφωνα με τις ανάγκες της Υπηρεσίας και μετά από γραπτή (μέσω email) επικοινωνία με τον προμηθευτή τρεις (3) ημέρες πριν την ενσωμάτωση τους στο έργο. **Σε περίπτωση που παραταθεί η χρονική διάρκεια του έργου, κατόπιν έγκρισης της ΕΥΣΤΑ-ΤΑΑ δύναται να παραταθεί αντίστοιχα και η χρονική διάρκεια – παράταση της σύμβασης.**

**Το σύνολο των προμηθειών θα παραδοθεί τμηματικά σε χώρους ευθύνης της ΕΦΑ Δωδεκανήσου και εντός της πόλεως της Ρόδου με δαπάνες και ευθύνη του αναδόχου.**

Οι χρόνοι παράδοσης ορίζονται σε τρεις (3) ενότητες και φαίνονται με χρωματικές ενδείξεις στους παρακάτω πίνακες.

ΠΙΝΑΚΑΣ ΕΚΤΕΛΕΣΗΣ ΣΥΜΒΑΣΗΣ											
Τμηματική Πληρωμή	Παραλαβή Αγαθών	1ος	2ος	3ος	4ος	5ος	6ος	7ος	8ος	9ος	10ος
1η	A' ΕΝΟΤΗΤΑ										
2η	B' ΕΝΟΤΗΤΑ										
3η	Γ' ΕΝΟΤΗΤΑ										

#### SUB.1.31

ΑΝΑΔΕΙΞΗ, ΔΙΑΜΟΡΦΩΣΗ ΤΟΥ ΑΡΧΑΙΟΛΟΓΙΚΟΥ ΧΩΡΟΥ ΤΩΝ ΑΡΧΑΙΩΝ ΝΕΩΡΙΩΝ ΚΑΙ ΤΩΝ ΜΕΣΑΙΩΝΙΚΩΝ ΚΗΠΩΝ ΤΟΥ ΠΑΛΑΤΙΟΥ ΤΟΥ ΜΕΓΑΛΟΥ ΜΑΓΙΣΤΡΟΥ ΚΑΙ ΔΗΜΙΟΥΡΓΙΑ ΥΠΑΙΘΡΙΑΣ ΓΛΥΠΤΟΘΗΚΗΣ ΣΤΗ ΜΕΣΑΙΩΝΙΚΗ ΠΟΛΗ ΤΗΣ ΡΟΔΟΥ ΚΑΙ ΣΤΗΝ ΑΡΧΑΙΑ ΑΚΡΟΠΟΛΗ ΡΟΔΟΥ

#### ΠΡΟΜΗΘΕΙΑ ΚΑΙ ΕΓΚΑΤΑΣΤΑΣΗ ΜΕΤΑΛΛΙΚΩΝ ΚΑΤΑΣΚΕΥΩΝ

A/A	ΠΡΟΔΙΑΓΡΑΦΕΣ / ΤΕΧΝΙΚΑ ΧΑΡΑΚΤΗΡΙΣΤΙΚΑ	ΜΜ	ΠΟΣΟΤΗΤΑ	ΚΑΤΗΓΟΡΙΑ
1	ΜΕΤΑΛΛΙΚΟ ΚΙΓΚΛΙΔΩΜΑ ΤΡΙΩΝ (3) ΤΥΠΩΝ	ΜΕΤΡΑ	170	ΠΡΟΜΗΘΕΙΑ ΚΑΙ ΤΟΠΟΘΕΤΗΣΗ
2	ΒΕΡΓΕΣ ΣΙΔΗΡΟΥ ΔΙΑΦΟΡΩΝ ΔΙΑΣΤΑΣΕΩΝ ΚΑΙ ΤΥΠΩΝ	ΜΕΤΡΑ	1446	ΠΡΟΜΗΘΕΙΑ
3	ΜΕΤΑΛΛΙΚΗ ΠΕΡΙΣΧΟΙΝΙΣΗ ΕΙΔΙΚΗ ΚΑΤΑΣΚΕΥΗ	ΤΕΜΑΧΙΟ	11	ΠΡΟΜΗΘΕΙΑ
4	ΜΕΤΑΛΛΙΚΗ ΡΑΜΠΑ ΜΕ ΧΕΙΡΟΛΙΣΘΗΡΑ ΓΙΑ ΑΜΕΑ	ΤΕΜΑΧΙΟ	6	ΠΡΟΜΗΘΕΙΑ

5	ΜΕΤΑΛΛΙΚΕΣ ΘΥΡΕΣ ΑΠΟ ΜΑΣΙΦ ΣΙΔΗΡΟ ΜΕ ΚΙΓΛΙΔΩΜΑΤΑ	ΤΕΜΑΧΙΟ	3	ΠΡΟΜΗΘΕΙΑ ΚΑΙ ΤΟΠΟΘΕΤΗΣΗ
6	ΦΡΕΑΤΙΑ ΑΠΟΣΤΡΑΓΓΙΣΗΣ	ΤΕΜΑΧΙΟ	3	ΠΡΟΜΗΘΕΙΑ
7	ΜΕΤΑΛΛΙΚΗ ΚΑΤΑΣΚΕΥΗ ΣΕ ΕΠΙΚΑΘΙΜΕΝΟ ΒΑΘΡΟ ΣΚΥΡΟΔΕΜΑΤΟΣ	ΤΕΜΑΧΙΟ	2	ΠΡΟΜΗΘΕΙΑ ΚΑΙ ΤΟΠΟΘΕΤΗΣΗ
8	ΣΤΡΑΝΤΖΑΡΙΣΤΟ ΓΑΛΒΑΝΙΖΕ ΤΕΤΡΑΓΩΝΗΣ ΔΙΑΤΟΜΗΣ 40Χ40 mm ΜΗΚΟΣ : 6 μέτρα	ΤΕΜΑΧΙΟ	1200	ΠΡΟΜΗΘΕΙΑ
9	ΜΕΤΑΛΛΙΚΕΣ ΚΑΤΑΣΚΕΥΕΣ ΣΤΗΡΙΞΗΣ ΚΑΙ ΑΣΦΑΛΟΥΣ ΤΟΠΟΘΕΤΗΣΗΣ ΕΚΘΕΣΙΑΚΩΝ ΑΝΤΙΚΕΙΜΕΝΩΝ	ΤΕΜΑΧΙΟ	1550	ΠΡΟΜΗΘΕΙΑ
10	ΣΩΛΗΝΑΣ ΒΕΡΓΑ Φ42 ΓΑΛΒΑΝΙΖΕ 6 ΜΕΤΡΑ	ΤΕΜΑΧΙΟ	20	ΠΡΟΜΗΘΕΙΑ
11	DEXION	ΜΕΤΡΑ	1000	ΠΡΟΜΗΘΕΙΑ

Ο συμβατικός χρόνος παράδοσης των υλικών μπορεί να παρατείνεται, πριν από τη λήξη του αρχικού συμβατικού χρόνου παράδοσης, υπό τις ακόλουθες σωρευτικές προϋποθέσεις: α) τηρούνται οι όροι του άρθρου 132 περί τροποποίησης συμβάσεων κατά τη διάρκειά τους, β) έχει εκδοθεί αιτιολογημένη απόφαση του αρμόδιου αποφαινόμενου οργάνου της αναθέτουσας αρχής μετά από γνωμοδότηση αρμόδιου συλλογικού οργάνου, είτε με πρωτοβουλία της αναθέτουσας αρχής και εφόσον συμφωνεί ο ανάδοχος, είτε ύστερα από σχετικό αίτημα του αναδόχου, το οποίο υποβάλλεται υποχρεωτικά πριν από τη λήξη του συμβατικού χρόνου, γ) το χρονικό διάστημα της παράτασης είναι ίσο ή μικρότερο από τον αρχικό συμβατικό χρόνο παράδοσης και σε κάθε περίπτωση η παράδοση διενεργείται μέχρι την 30η.11.2025, καταληκτική ημερομηνία χρηματοδότησης της Σύμβασης από το Ταμείο Ανάκαμψης και Ανθεκτικότητας. Παράταση πέραν της 30.11.2025 επιτρέπεται μόνον σε περίπτωση τροποποίησης της απόφασης ένταξης του έργου στο ΤΑΑ ή παράτασης του Εθνικού Σχεδίου Ανάκαμψης και Ανθεκτικότητας. Στην περίπτωση παράτασης του συμβατικού χρόνου παράδοσης, ο χρόνος παράτασης δεν συνυπολογίζεται στον συμβατικό χρόνο παράδοσης.

Στην περίπτωση παράτασης του συμβατικού χρόνου παράδοσης έπειτα από αίτημα του αναδόχου, επιβάλλονται οι κυρώσεις που προβλέπονται στην παράγραφο 5.2.2 της παρούσης.

Με αιτιολογημένη απόφαση του αρμόδιου αποφαινόμενου οργάνου, η οποία εκδίδεται ύστερα από γνωμοδότηση του οργάνου της περ. β' της παρ. 11 του άρθρου 221 του ν. 4412/2016, ο συμβατικός χρόνος φόρτωσης παράδοσης των υλικών μπορεί να μετατίθεται. Μετάθεση επιτρέπεται μόνο όταν συντρέχουν λόγοι ανωτέρας βίας ή άλλοι ιδιαίτερος σοβαροί λόγοι, που καθιστούν αντικειμενικώς αδύνατη την εμπρόθεσμη παράδοση των συμβατικών ειδών. Στις περιπτώσεις μετάθεσης του συμβατικού χρόνου φόρτωσης παράδοσης δεν επιβάλλονται κυρώσεις.

**6.1.2.** Εάν λήξει ο συμβατικός χρόνος παράδοσης, χωρίς να υποβληθεί εγκαίρως αίτημα παράτασης ή, εάν λήξει ο παραταθείς, κατά τα ανωτέρω, χρόνος, χωρίς να παραδοθεί το υλικό, ο ανάδοχος κηρύσσεται έκπτωτος.

**6.1.3.** Ο ανάδοχος υποχρεούται να ειδοποιεί την υπηρεσία που εκτελεί την προμήθεια, την αποθήκη υποδοχής των υλικών και την επιτροπή παραλαβής, για την ημερομηνία που προτίθεται να παραδώσει το υλικό.

Μετά από κάθε προσκόμιση υλικού στην αποθήκη υποδοχής αυτών, ο ανάδοχος υποχρεούται να υποβάλει στην υπηρεσία αποδεικτικό, θεωρημένο από τον υπεύθυνο της αποθήκης, στο οποίο αναφέρεται η

ημερομηνία προσκόμισης, το υλικό, η ποσότητα και ο αριθμός της σύμβασης σε εκτέλεση της οποίας προσκομίστηκε.

## **6.2 Παραλαβή αγαθών - Χρόνος και τρόπος παραλαβής αγαθών**

**6.2.1.** Η παραλαβή των υλικών γίνεται από επιτροπή, που συγκροτείται σύμφωνα με την παρ. 11 περ. β του άρθρου 221 του Ν.4412/16 σύμφωνα με τα οριζόμενα στο άρθρο 208 του ως άνω νόμου και το **Παράρτημα Ι** της παρούσας. Κατά την διαδικασία παραλαβής των υλικών διενεργείται ποσοτικός και ποιοτικός έλεγχος και εφόσον το επιθυμεί μπορεί να παραστεί και ο προμηθευτής. Ο ποιοτικός έλεγχος των αγαθών γίνεται από την Επιτροπή Παρακολούθησης και Παραλαβής, η οποία και θα εισηγείται στο αρμόδιο αποφαινόμενο όργανο για όλα τα ζητήματα που αφορούν στην προσήκουσα εκτέλεση όλων των όρων της σύμβασης και στην εκπλήρωση των υποχρεώσεων του αναδόχου, στη λήψη των επιβεβλημένων μέτρων λόγω μη τήρησης των ως άνω όρων και ιδίως για ζητήματα που αφορούν σε τροποποίηση του αντικειμένου και παράταση της διάρκειας της σύμβασης, υπό τους όρους του άρθρου 132 του ν. 4412/2016. Αν η αναθέτουσα αρχή κρίνει ότι υπάρχει αμφιβολία για την ποιότητα κάποιου υλικού μπορεί να υποβάλλει ελέγχους.

Το κόστος της διενέργειας των ελέγχων βαρύνει τον ανάδοχο.

Η επιτροπή παραλαβής, μετά τους προβλεπόμενους ελέγχους συντάσσει πρωτόκολλα (μακροσκοπικό – οριστικό- παραλαβής του αγαθού με παρατηρήσεις –απόρριψης των αγαθών) σύμφωνα με την παρ.3 του άρθρου 208 του ν. 4412/16.

Τα πρωτόκολλα που συντάσσονται από τις επιτροπές (πρωτοβάθμιες – δευτεροβάθμιες) κοινοποιούνται υποχρεωτικά και στους αναδόχους.

Αγαθά που απορρίφθηκαν ή κρίθηκαν παραληπτά με έκπτωση επί της συμβατικής τιμής, με βάση τους ελέγχους που πραγματοποίησε η πρωτοβάθμια επιτροπή παραλαβής, μπορούν να παραπέμπονται για επανεξέταση σε δευτεροβάθμια επιτροπή παραλαβής ύστερα από αίτημα του αναδόχου ή αυτεπάγγελτα σύμφωνα με την παρ. 5 του άρθρου 208 του ν.4412/16. Τα έξοδα βαρύνουν σε κάθε περίπτωση τον ανάδοχο.

Επίσης, εάν ο τελευταίος διαφωνεί με τα αποτελέσματα των εργαστηριακών εξετάσεων που διενεργήθηκαν από πρωτοβάθμιες ή δευτεροβάθμιες επιτροπές παραλαβής μπορεί να ζητήσει εγγράφως εξέταση κατ' έφεση των οικείων αντιδειγμάτων, μέσα σε ανατρεπτική προθεσμία είκοσι (20) ημερών από την γνωστοποίηση σε αυτόν των αποτελεσμάτων της αρχικής εξέτασης, με τον τρόπο που περιγράφεται στην παρ. 8 του άρθρου 208 του ν. 4412/2016.

Το αποτέλεσμα της κατ' έφεση εξέτασης είναι υποχρεωτικό και τελεσίδικο και για τα δύο μέρη.

Ο ανάδοχος δεν μπορεί να ζητήσει παραπομπή σε δευτεροβάθμια επιτροπή παραλαβής μετά τα αποτελέσματα της κατ' έφεση εξέτασης.

**6.2.2.** Η παραλαβή των υλικών και η έκδοση των σχετικών πρωτοκόλλων παραλαβής πραγματοποιείται με το πέρας της προμήθειας που ορίζει η Παράγραφος 6.1 και το **Παράρτημα Ι** της παρούσας.

**6.2.3.** Αν η παραλαβή των υλικών και η σύνταξη του σχετικού πρωτοκόλλου δεν πραγματοποιηθεί από την επιτροπή παρακολούθησης και παραλαβής μέσα στον οριζόμενο από τη σύμβαση χρόνο, σύμφωνα με όσα ορίζονται στην Παράγραφο 6.1 της παρούσας, θεωρείται ότι η παραλαβή συντελέστηκε αυτοδίκαια, με κάθε επιφύλαξη των δικαιωμάτων του Δημοσίου και εκδίδεται προς τούτο σχετική απόφαση του αρμοδίου αποφαινόμενου οργάνου, με βάση μόνο το θεωρημένο από την υπηρεσία που παραλαμβάνει τα υλικά αποδεικτικό προσκόμισης τούτων, σύμφωνα δε με την απόφαση αυτή η αποθήκη του φορέα εκδίδει δελτίο εισαγωγής του υλικού και εγγραφής του στα βιβλία της, προκειμένου να πραγματοποιηθεί η πληρωμή του αναδόχου.

Ανεξάρτητα από την, κατά τα ανωτέρω, αυτοδίκαιη παραλαβή και την πληρωμή του αναδόχου, πραγματοποιούνται οι προβλεπόμενοι από την σύμβαση έλεγχοι από επιτροπή που συγκροτείται με απόφαση του αρμοδίου αποφαινόμενου οργάνου, στην οποία δεν μπορεί να συμμετέχουν ο πρόεδρος και

τα μέλη της επιτροπής που δεν πραγματοποιήσει την παραλαβή στον προβλεπόμενο από την σύμβαση χρόνο. Η παραπάνω επιτροπή παραλαβής προβαίνει σε όλες τις διαδικασίες παραλαβής που προβλέπονται από την ως άνω παράγραφο 1 και το άρθρο 208 του ν. 4412/2016 και συντάσσει τα σχετικά πρωτόκολλα. Οι εγγυητικές επιστολές προκαταβολής και καλής εκτέλεσης δεν επιστρέφονται πριν από την ολοκλήρωση όλων των προβλεπομένων από τη σύμβαση ελέγχων και τη σύνταξη των σχετικών πρωτοκόλλων.

### **6.3 Απόρριψη συμβατικών αγαθών – Αντικατάσταση**

**6.3.1.** Σε περίπτωση οριστικής απόρριψης ολόκληρης ή μέρους της συμβατικής ποσότητας των υλικών, με απόφαση του αποφαινομένου οργάνου ύστερα από γνωμοδότηση του αρμόδιου οργάνου, μπορεί να εγκρίνεται αντικατάστασή της με άλλη, που να είναι σύμφωνη με τους όρους της σύμβασης, μέσα σε τακτή προθεσμία που ορίζεται από την απόφαση αυτή.

**6.3.2.** Αν η αντικατάσταση γίνεται μετά τη λήξη του συμβατικού χρόνου, η προθεσμία που ορίζεται για την αντικατάσταση δεν μπορεί να είναι μεγαλύτερη του 1/2 του συνολικού συμβατικού χρόνου, ο δε ανάδοχος θεωρείται ως εκπρόθεσμος και υπόκειται σε κυρώσεις λόγω εκπρόθεσμης παράδοσης. Αν ο ανάδοχος δεν αντικαταστήσει τα υλικά που απορρίφθηκαν μέσα στην προθεσμία που του τάχθηκε και εφόσον έχει λήξει ο συμβατικός χρόνος, κηρύσσεται έκπτωτος και υπόκειται στις προβλεπόμενες κυρώσεις.

**6.3.3.** Η επιστροφή των υλικών που απορρίφθηκαν γίνεται σύμφωνα με τα προβλεπόμενα στις παρ. 2 και 3 του άρθρου 213 του ν. 4412/2016.

### **6.4 Επικαιροποίηση τεχνικών προδιαγραφών κατά την εκτέλεση της σύμβασης**

Εφόσον, μετά τη σύναψη της σύμβασης έχουν αντικατασταθεί, από τον κατασκευαστή, κάποια εκ των προσφερόμενων αγαθών με νεότερα είδη/ μοντέλα / εκδόσεις, ο ανάδοχος υποβάλλει στην αναθέτουσα αρχή πρόταση επικαιροποίησης, η οποία υπόκειται στην έγκριση της αναθέτουσας αρχής, κατόπιν γνωμοδότησης της Επιτροπής Παρακολούθησης- Παραλαβής. Στο πλαίσιο της πρότασης επικαιροποίησης, τα αγαθά που θα αντικαταστήσουν εκείνα που προσφέρθηκαν και αξιολογήθηκαν πρέπει είναι τουλάχιστον ισοδύναμα με τα προσφερθέντα. Εφόσον εγκριθεί η πρόταση, ο ανάδοχος υποχρεούται να προμηθεύσει τα επικαιροποιημένα αγαθά αντί των αρχικά προσφερθέντων, χωρίς πρόσθετη οικονομική επιβάρυνση της αναθέτουσας αρχής και χωρίς μεταβολή των όρων πληρωμής. Ο χρόνος παράδοσης των επικαιροποιημένων αγαθών, όπως έχει οριστεί στην παρ. 6.1.1. της παρούσας, εκκινεί από την κοινοποίηση της εγκριτικής απόφασης της αναθέτουσας αρχής στον ανάδοχο.

Ο Αναπληρωτής Προϊστάμενος της Εφορείας

Δημήτριος Αθανασούλης

### ΠΑΡΑΡΤΗΜΑ Ι – Αναλυτική Περιγραφή Φυσικού και Οικονομικού Αντικειμένου της Σύμβασης

#### ΜΕΡΟΣ Α - ΠΕΡΙΓΡΑΦΗ ΦΥΣΙΚΟΥ ΑΝΤΙΚΕΙΜΕΝΟΥ ΤΗΣ ΣΥΜΒΑΣΗΣ

##### ΠΕΡΙΒΑΛΛΟΝ ΤΗΣ ΣΥΜΒΑΣΗΣ

Η Εφορεία Αρχαιοτήτων Δωδεκανήσου (εφεξής η «ΕΦΑ Δωδεκανήσου») είναι Περιφερειακή Υπηρεσία του Υπουργείου Πολιτισμού (ΥΠΠΟ), επιπέδου Διεύθυνσης, με έδρα την Ρόδο και χωρική αρμοδιότητα την Περιφερειακή Ενότητα, η οποία περιλαμβάνει όλα τα νησιά της Δωδεκανήσου.

Η αρμοδιότητα της ΕΦΑ Δωδεκανήσου, σύμφωνα την ισχύουσα νομοθεσία και το οργανόγραμμα του ΥΠΠΟ, αφορά ένα ευρύτατο πεδίο σχετικό με τη μέριμνα, διατήρηση, προστασία και τη φύλαξη των αρχαιοτήτων, την αποκάλυψη, τη συντήρηση και ανάδειξή τους, την έκθεσή τους στα Μουσεία, τον προγραμματισμό, διαχείριση και εκτέλεση οποιουδήποτε αρχαιολογικού έργου συντήρησης, επισκευής, αποκατάστασης, αναστήλωσης και ανάδειξης μνημείων και αρχαιολογικών χώρων, καθώς και του φυσικού ή μουσειακού περιβάλλοντός τους, την εκτέλεση όλων των ανωτέρω έργων με αυτεπιστασία και απολογιστικά, την επιστημονική μελέτη και δημοσίευση των αρχαιοτήτων, τη διαχείριση των μνημείων των αρχαιολογικών χώρων, καθώς και των δημοσίων Μουσείων και Συλλογών.

Σύμφωνα με το ισχύον οργανόγραμμα, η ΕΦΑ Δωδεκανήσου, συγκροτείται από τα ακόλουθα πέντε (5) τμήματα:

- Τμήμα Προϊστορικών και Κλασικών Αρχαιοτήτων και Μουσείων (ΤΠΚΑΜ),
- Τμήμα Βυζαντινών και Μεταβυζαντινών Αρχαιοτήτων και Μουσείων (ΤΒΜΑΜ),
- Τμήμα Αρχαιολογικών Έργων και Μελετών (ΤΑΕΜ),
- Τμήμα Συντήρησης Αρχαιοτήτων και Έργων Τέχνης (ΤΣΑΕΤ),
- Τμήμα Διοικητικής και Οικονομικής Υποστήριξης (ΤΔΟΥ).

##### ΣΚΟΠΟΣ ΚΑΙ ΣΤΟΧΟΙ ΤΗΣ ΣΥΜΒΑΣΗΣ

Στο πλαίσιο των αρμοδιοτήτων της, η ΕΦΑ Δωδεκανήσου<sup>6</sup> υλοποιεί την Πράξη «SUB.1.31 ΑΝΑΔΕΙΞΗ, ΔΙΑΜΟΡΦΩΣΗ ΤΟΥ ΑΡΧΑΙΟΛΟΓΙΚΟΥ ΧΩΡΟΥ ΤΩΝ ΑΡΧΑΙΩΝ ΝΕΩΡΙΩΝ ΚΑΙ ΤΩΝ ΜΕΣΑΙΩΝΙΚΩΝ ΚΗΠΩΝ ΤΟΥ ΠΑΛΑΤΙΟΥ ΤΟΥ ΜΕΓΑΛΟΥ ΜΑΓΙΣΤΡΟΥ ΚΑΙ ΔΗΜΙΟΥΡΓΙΑ ΥΠΑΙΘΡΙΑΣ ΓΛΥΠΤΟΘΗΚΗΣ ΣΤΗ ΜΕΣΑΙΩΝΙΚΗ ΠΟΛΗ ΡΟΔΟΥ ΚΑΙ ΣΤΗΝ ΑΡΧΑΙΑ ΑΚΡΟΠΟΛΗ ΡΟΔΟΥ» με κωδικό ΜΙΣ/ΟΠΣ ΤΑ 5162235 και κωδικό ενάρημο πράξης 2022ΤΑ01400116 της ΣΑΤΑ 014 στο πλαίσιο του Προγράμματος Δημοσίων Επενδύσεων (ΠΔΕ) 2022.

Η Πράξη εντάχθηκε στο Ταμείο Ανάκαμψης και Ανθεκτικότητας (ΤΑΑ) με την υπ' αριθμ. **ΥΠΟΙΚ/191351 ΕΞ 2022/29-12-2022(ΑΔΑ:ΨΡΛΣΗ-ΕΤ5) Υπουργική Απόφαση Ένταξης** και συνολικό προϋπολογισμό **4.500.000,00€** και υλοποιείται στο πλαίσιο του Εθνικού Σχεδίου Ανάκαμψης και Ανθεκτικότητας, Άξονας 4.6<sup>7</sup>, Κωδικός Δράσης 16293<sup>8</sup>, σύμφωνα με τα κριτήρια κατάταξης του ΤΑΑ, ως Τομέας Πολιτικής (κατά COFOG2)<sup>9</sup> προσδιορίζεται «ο πολιτισμός ως κινητήριος μοχλός ανάπτυξης» και ως Πεδίο Παρέμβασης (Interventionfield) «Η αξιοποίηση της κουλτούρας ως μοχλού περιφερειακής ανάπτυξης».

Η ανωτέρω Πράξη, υιοθετώντας δέσμη προτάσεων, όπως αυτές διατυπώνονται στο Προκαταρκτικό Σχέδιο Σκοπιμότητας (MasterPlan), που εγκρίθηκε με την υπ' αριθμ. **ΥΠΠΟΑ/363183/07-09-2022(ΑΔΑ:6ΣΡΗ4653Π4-Λ48)** Απόφαση Γενικών Δ/νσεων Αναστήλωσης, Μουσείων & Τεχνικών Έργων και

<sup>6</sup> Φορέας Υλοποίησης Πράξης: 18026048 – Εφορεία Αρχαιοτήτων Δωδεκανήσου.

<sup>7</sup> Άξονας (Component): 4.6 – Εκσυγχρονισμός και βελτίωση της ανθεκτικότητας κύριων κλάδων οικονομίας της χώρας.

<sup>8</sup> Κωδικός Δράσης (Measure): 16293 – Ο πολιτισμός ως κινητήριος μοχλός ανάπτυξης.

<sup>9</sup> Αλλιώς ο Τίτλος Δράσης.



Αρχαιοτήτων & Πολιτιστικής Κληρονομιάς, επιδιώκει την ταυτόχρονη υλοποίηση έργου σε δύο σημαντικούς αρχαιολογικούς πόλους στην πόλη της Ρόδου, τη Μεσαιωνική Πόλη και την αρχαία Ακρόπολη.

Το έργο στον πυρήνα της Μεσαιωνικής Πόλης έχει ως αντικείμενο τη συντήρηση, διαμόρφωση και ανάδειξη μνημειακού συνόλου της όψιμης αρχαιότητας (ελληνιστικά νεώρια πολεμικού λιμένα αρχαίας Ρόδου, ρωμαϊκή πομπική οδός, μνημειώδες *Τετράπυλο*) και τη σύνδεση του με τους Κήπους του Παλατιού του Μεγάλου Μαγίστρου.

Το έργο στο ύψωμα της αρχαίας Ακρόπολης Ρόδου έχει ως αντικείμενο την οργάνωση και διαχείριση πλήθους κινητών λίθινων ευρημάτων και αρχιτεκτονικών μελών, τα οποία προγραμματίζεται να μεταφερθούν εκεί από τον περικλειστο χώρο των Μεσαιωνικών Κήπων, που προς το παρόν φυλάσσονται.

Η υλοποίηση του συγκεκριμένου έργου φιλοδοξεί να διασώσει και να αναδείξει ένα, ακόμα, σημαντικό κομμάτι της ιστορίας και της εξέλιξης της πόλης της Ρόδου, ενώ παράλληλα εμπλουτίζει τη σύγχρονη ζωή με δύο επιπλέον σημαντικούς χώρους πολιτιστικού ενδιαφέροντος εντός και εκτός των τειχών της Μεσαιωνικής πόλης της Ρόδου.

Στο ανωτέρω πλαίσιο, το προς ανάθεση *Υποέργο/Σύμβαση 5* «Προμήθεια και εγκατάσταση μεταλλικών κατασκευών» της εν λόγω Πράξης, περιλαμβάνει την προμήθεια και τοποθέτηση μεταλλικών κατασκευών σε συγκεκριμένα σημεία του εκθεσιακού χώρου και των αποθηκών της αρχαιολογικής υπηρεσίας ρόδου και αφορούν την ασφάλεια των επισκεπτών και την ασφαλή τοποθέτηση και στήριξη των προς έκθεση αλλά και προς αποθήκευση αρχαιοτήτων.

#### ***Υποέργο/Σύμβαση-5 «Προμήθεια και εγκατάσταση μεταλλικών κατασκευών»***

Ο τίτλος του δημόσιου διαγωνισμού προμήθειας (της προς ανάθεση σύμβασης) είναι «***Προμήθεια και εγκατάσταση μεταλλικών κατασκευών***». Σύμφωνα με τον Κανονισμό 213/2008 της Ευρωπαϊκής Επιτροπής, περί κοινού λεξιλογίου για τις δημόσιες συμβάσεις (CPVs), η ανωτέρω υπηρεσία ταξινομείται κατά CPV: 44316510-6 / «*Σιδηρουργικά είδη*»

Ο ενδεικτικός προϋπολογισμός ανέρχεται στο ποσό των **260.000,00€** συμπεριλαμβανομένου ΦΠΑ 24% και θα βαρύνει τις Πιστώσεις του Προγράμματος Δημοσίων Επενδύσεων (Συλλογική Απόφαση Ένταξης, αριθ. ενάρθ. πράξης2022ΤΑ01400116).

Ο διαγωνισμός θα διεξαχθεί με την ανοικτή διαδικασία του άρθρου 27 του Ν.4412/16 (ΦΕΚ Α 147/08-08-2016) “Δημόσιες Συμβάσεις Έργων, Προμηθειών και Υπηρεσιών (προσαρμογή στις Οδηγίες 2014/24/ΕΕκαι2014/25/ΕΕ)”.

Το κριτήριο ανάθεσης είναι η πλέον συμφέρουσα από οικονομική άποψη προσφορά βάσει χαμηλότερης τιμής.

Τεκμηρίωση σκοπιμότητας περί μη υποδιαίρεσης της σύμβασης σε τμήματα [*βλ. Άρθρα 45, 49 και 59 του ν. 4412/2016*]. Τα προς προμήθεια υλικά της σύμβασης και η τοποθέτηση τους κρίνονται αλληλένδετα και αλληλεξαρτώμενα, καθώς συνολικά τα προσφερόμενα από τον Ανάδοχο είναι οργανικά συνδεδεμένα μεταξύ τους και αποτελούν ένα και μοναδικό έργο.

Η αποτελεσματικότητα, η τήρηση των χρονοδιαγραμμάτων, η αντιμετώπιση των κινδύνων στην υλοποίηση, η άμεση προσαρμογή στις ανάγκες που παρουσιάζονται κατά τη διάρκεια υλοποίησης του έργου, εξαρτώνται από το αν αυτό υλοποιείται από έναν ανάδοχο. Σε περίπτωση προκήρυξης της σύμβασης σε τμήματα, δεν θα είναι εφικτός ο επαρκής χρονικός συντονισμός μεταξύ των ενεργειών.

Η αλληλουχία των επί μέρους ειδών είναι αυτή που επιβάλλει και την προτεινόμενη μέθοδο διεξαγωγής του διαγωνισμού, ώστε να εξυπηρετηθεί με τον καλύτερο, ποιοτικά, διαχειριστικά και αποτελεσματικά τρόπο ο σκοπός του προς υλοποίηση της προς ανάθεση σύμβασης του υποέργου.

#### **ΑΝΤΙΚΕΙΜΕΝΟ ΤΗΣ ΣΥΜΒΑΣΗΣ**

Το αντικείμενο της ανάθεσης προμήθειας και εγκατάστασης μεταλλικών κατασκευών του υποέργου 5 «Προμήθεια και εγκατάσταση μεταλλικών κατασκευών», αφορά την προμήθεια και τοποθέτηση μεταλλικών κατασκευών σε συγκεκριμένα σημεία του εκθεσιακού χώρου και των αποθηκών της

αρχαιολογικής υπηρεσίας ρόδου και αφορούν την ασφάλεια των επισκεπτών και την ασφαλή τοποθέτηση και στήριξη των προς έκθεση αλλά και προς αποθήκευση αρχαιοτήτων. Το αντικείμενο της ανάθεσης φαίνεται αναλυτικά στον παρακάτω πίνακα.

<b>SUB.1.31</b>				
<b>ΑΝΑΔΕΙΞΗ, ΔΙΑΜΟΡΦΩΣΗ ΤΟΥ ΑΡΧΑΙΟΛΟΓΙΚΟΥ ΧΩΡΟΥ ΤΩΝ ΑΡΧΑΙΩΝ ΝΕΩΡΙΩΝ ΚΑΙ ΤΩΝ ΜΕΣΑΙΩΝΙΚΩΝ ΚΗΠΩΝ ΤΟΥ ΠΑΛΑΤΙΟΥ ΤΟΥ ΜΕΓΑΛΟΥ ΜΑΓΙΣΤΡΟΥ ΚΑΙ ΔΗΜΙΟΥΡΓΙΑ ΥΠΑΙΘΡΙΑΣ ΓΛΥΠΤΟΘΗΚΗΣ ΣΤΗ ΜΕΣΑΙΩΝΙΚΗ ΠΟΛΗ ΤΗΣ ΡΟΔΟΥ ΚΑΙ ΣΤΗΝ ΑΡΧΑΙΑ ΑΚΡΟΠΟΛΗ ΡΟΔΟΥ</b>				
<b>ΠΡΟΜΗΘΕΙΑ ΚΑΙ ΕΓΚΑΤΑΣΤΑΣΗ ΜΕΤΑΛΛΙΚΩΝ ΚΑΤΑΣΚΕΥΩΝ</b>				
<b>Α/Α</b>	<b>ΠΡΟΔΙΑΓΡΑΦΕΣ / ΤΕΧΝΙΚΑ ΧΑΡΑΚΤΗΡΙΣΤΙΚΑ</b>	<b>ΜΜ</b>	<b>ΠΟΣΟΤΗΤΑ</b>	<b>ΚΑΤΗΓΟΡΙΑ</b>
1	ΜΕΤΑΛΛΙΚΟ ΚΙΓΚΛΙΔΩΜΑ ΤΡΙΩΝ (3) ΤΥΠΩΝ	ΜΕΤΡΑ	170	ΠΡΟΜΗΘΕΙΑ ΚΑΙ ΤΟΠΟΘΕΤΗΣΗ
2	ΒΕΡΓΕΣ ΣΙΔΗΡΟΥ ΔΙΑΦΟΡΩΝ ΔΙΑΣΤΑΣΕΩΝ ΚΑΙ ΤΥΠΩΝ	ΜΕΤΡΑ	1446	ΠΡΟΜΗΘΕΙΑ
3	ΜΕΤΑΛΛΙΚΗ ΠΕΡΙΣΧΟΙΝΙΣΗ ΕΙΔΙΚΗ ΚΑΤΑΣΚΕΥΗ	ΤΕΜΑΧΙΟ	11	ΠΡΟΜΗΘΕΙΑ
4	ΜΕΤΑΛΛΙΚΗ ΡΑΜΠΑ ΜΕ ΧΕΙΡΟΛΙΣΘΗΡΑ ΓΙΑ ΑΜΕΑ	ΤΕΜΑΧΙΟ	6	ΠΡΟΜΗΘΕΙΑ
5	ΜΕΤΑΛΛΙΚΕΣ ΘΥΡΕΣ ΑΠΟ ΜΑΣΙΦ ΣΙΔΗΡΟ ΜΕ ΚΙΓΚΛΙΔΩΜΑΤΑ	ΤΕΜΑΧΙΟ	3	ΠΡΟΜΗΘΕΙΑ ΚΑΙ ΤΟΠΟΘΕΤΗΣΗ
6	ΦΡΕΑΤΙΑ ΑΠΟΣΤΡΑΓΓΙΣΗΣ	ΤΕΜΑΧΙΟ	3	ΠΡΟΜΗΘΕΙΑ
7	ΜΕΤΑΛΛΙΚΗ ΚΑΤΑΣΚΕΥΗ ΣΕ ΕΠΙΚΑΘΙΜΕΝΟ ΒΑΘΡΟ ΣΚΥΡΟΔΕΜΑΤΟΣ	ΤΕΜΑΧΙΟ	2	ΠΡΟΜΗΘΕΙΑ ΚΑΙ ΤΟΠΟΘΕΤΗΣΗ
8	ΣΤΡΑΝΤΖΑΡΙΣΤΟ ΓΑΛΒΑΝΙΖΕ ΤΕΤΡΑΓΩΝΗΣ ΔΙΑΤΟΜΗΣ 40Χ40 mm ΜΗΚΟΣ : 6 μέτρα	ΤΕΜΑΧΙΟ	1200	ΠΡΟΜΗΘΕΙΑ
9	ΜΕΤΑΛΛΙΚΕΣ ΚΑΤΑΣΚΕΥΕΣ ΣΤΗΡΙΞΗΣ ΚΑΙ ΑΣΦΑΛΟΥΣ ΤΟΠΟΘΕΤΗΣΗΣ ΕΚΘΕΣΙΑΚΩΝ ΑΝΤΙΚΕΙΜΕΝΩΝ	ΤΕΜΑΧΙΟ	1550	ΠΡΟΜΗΘΕΙΑ
10	ΣΩΛΗΝΑΣ ΒΕΡΓΑ Φ42 ΓΑΛΒΑΝΙΖΕ 6 ΜΕΤΡΑ	ΤΕΜΑΧΙΟ	20	ΠΡΟΜΗΘΕΙΑ
11	ΔΕΧΙΟΝ	ΜΕΤΡΑ	1000	ΠΡΟΜΗΘΕΙΑ

Ο ανάδοχος οφείλει να τηρήσει τις αντίστοιχες προδιαγραφές της προμήθειας και εγκατάστασης ανά κατηγορία καθώς τυχόν παρέκκλιση από αυτές μπορεί να επηρεάσει άμεσα το κόστος και τα επίπεδα ποιότητας των προμηθευόμενων ειδών.

## ΤΕΧΝΙΚΕΣ ΠΡΟΔΙΑΓΡΑΦΕΣ

### 1. ΓΕΝΙΚΑ

Στο πλαίσιο του Υποέργου 5 «Προμήθεια και εγκατάσταση μεταλλικών κατασκευών», του έργου «SUB.1.31 ΑΝΑΔΕΙΞΗ, ΔΙΑΜΟΡΦΩΣΗ ΤΟΥ ΑΡΧΑΙΟΛΟΓΙΚΟΥ ΧΩΡΟΥ ΤΩΝ ΑΡΧΑΙΩΝ ΝΕΩΡΙΩΝ ΚΑΙ ΤΩΝ ΜΕΣΑΙΩΝΙΚΩΝ ΚΗΠΩΝ ΤΟΥ ΠΑΛΑΤΙΟΥ ΤΟΥ ΜΕΓΑΛΟΥ ΜΑΓΙΣΤΡΟΥ ΚΑΙ ΔΗΜΙΟΥΡΓΙΑ ΥΠΑΙΘΡΙΑΣ ΓΛΥΠΤΟΘΗΚΗΣ ΣΤΗ ΜΕΣΑΙΩΝΙΚΗ ΠΟΛΗ ΡΟΔΟΥ ΚΑΙ ΣΤΗΝ ΑΡΧΑΙΑ ΑΚΡΟΠΟΛΗ ΡΟΔΟΥ» και σύμφωνα με την εγκεκριμένη μουσειογραφική μελέτη «ανάδειξης, διαμόρφωσης του αρχαιολογικού χώρου των αρχαίων νεωρίων και των μεσαιωνικών κήπων του παλατιού του μεγάλου μαγίστρου» με υπ' αρ. ΥΠΠΟ/239164/31-5-2024, απαιτείται η προμήθεια και τοποθέτηση μεταλλικών κατασκευών σε προβλεπόμενες από τη μελέτη θέσεις του αρχαιολογικού και εκθεσιακού χώρου για την ασφάλεια των επισκεπτών και τα προς έκθεση αντικείμενα, αλλά και σε θέσεις αποθηκευτικών χώρων, προβλεπόμενες από την Εφορεία Αρχαιοτήτων Δωδεκανήσου για τα αντικείμενα που δεν έχουν συμπεριληφθεί στην έκθεση.

Συγκεκριμένα, πρόκειται για την προμήθεια και τοποθέτηση:

- Εκατόν εβδομήντα (170) μέτρων μεταλλικών κυκλιδωμάτων τριών (3) τύπων,
- Τρεις (3) μεταλλικές θύρες από μασίφ σίδηρο με τα κυκλιδώματά τους,
- Δύο (2) ειδικές μεταλλικές κατασκευές επικαθήμενες σε βάθρο από σκυρόδεμα, για την στερέωση εκτυπωμένης πινακίδας,

Και την προμήθεια:

- Χίλιες τετρακόσιες σαράντα έξι (1446) Βέργες σιδήρου, διαφόρων διαστάσεων και τύπων,
- Έντεκα (11) ειδικών κατασκευών μεταλλικών περισχοινίσεων,
- Έξι (6) μεταλλικές ράμπες με χειρολισθήρα για την ομαλή πρόσβαση των ΑμεΑ, κατά την είσοδό και έξοδό τους από τους ανελκυστήρες- αναβατόρια,
- Τρία (3) φρεάτια αποστράγγισης όμβριων υδάτων,
- Χίλια διακόσια (1200) τεμάχια στραντζαριστού γαλβανιζέ των έξι (6) μέτρων για κατασκευή ραφιών αποθήκευσης των μη εκθέσιμων αντικειμένων,
- Χίλιες πεντακόσιες πενήντα (1550) μεταλλικές κατασκευές στήριξης και ασφαλούς τοποθέτησης αντικειμένων προς έκθεση,
- Είκοσι (20) σωλήνες γαλβανιζέ Φ 42 των έξι (6) μέτρων,
- Χίλια (1.000) μέτρα κατασκευών ντέξιον βαρέως τύπου, για κατασκευή ραφιών αποθήκευσης των μη εκθέσιμων αντικειμένων.

Αντικείμενο του παρόντος διαγωνισμού είναι η προμήθεια και τοποθέτηση μεταλλικών κατασκευών στις προβλεπόμενες από την μελέτη θέσεις με αποκλειστική ευθύνη του αναδόχου για την ορθή εφαρμογή. Λόγω των υψηλών λειτουργικών και αισθητικών απαιτήσεων των κατασκευών και γενικά του έργου, ο ανάδοχος είναι απαραίτητο να είναι σε συνεχή συνεννόηση με τους υπόλοιπους προμηθευτές – εργολάβους και υπό το συντονισμό της Αναθέτουσας Αρχής.

Όλα τα επιμέρους υλικά που απαιτούνται για την ενσωμάτωση των μεταλλικών στοιχείων στο μνημείο, όπως αγκύρια, μαστίχες, ειδικά κονιάματα, κ.ά., θα τα προμηθεύσει ο ανάδοχος. Ελαττωματικά υλικά ή/και τεχνικός εξοπλισμός που ζημιώθηκε κατά τη διάρκεια της κατασκευής ή δοκιμών, θα πρέπει να αντικατασταθούν ή διορθωθούν με ευθύνη και έξοδα του αναδόχου και σύμφωνα με τις οδηγίες της Αναθέτουσας Αρχής και της ομάδας επίβλεψης. Επίσης, κάθε υλικό υπόκειται στην έγκριση της ομάδας επίβλεψης, η οποία έχει το δικαίωμα απόρριψής του, εφόσον η ποιότητα ή τα τεχνικά χαρακτηριστικά του κρίνονται μη ικανοποιητικά ή ανεπαρκή για την εκτέλεση των εν λόγω εργασιών.

Η επίβλεψη κατά την διαδικασία των εργασιών τοποθέτησης των μεταλλικών κατασκευών και η παραλαβή τους θα γίνει από την ομάδα επίβλεψης/παραλαβής, σε θέση που θα υποδειχθεί από τις Αναθέτουσα Αρχή και κατόπιν συνεννόησης και συντονισμού με την ομάδα επίβλεψης.

Οι παραδιδόμενες προμήθειες θα πρέπει να είναι κατάλληλα συσκευασμένες για την ασφαλή φορτοεκφόρτωση και μεταφορά τους, ενώ φθορές εξ' αιτίας οποιουδήποτε λόγου, περιλαμβανομένης της φθοράς κατά τη μεταφορά ή φορτοεκφόρτωση, δεν θα γίνονται αποδεκτά από την Αναθέτουσα Αρχή και αποκλειστικά υπεύθυνος παραμένει ο ανάδοχος.

Οι αναγραφόμενες στην παρούσα διακήρυξη διαστάσεις των προμηθειών είναι ενδεικτικές, και προέρχονται από την εγκεκριμένη μουσειογραφική μελέτη και από επιτόπου μετρήσεις από το προσωπικό της αρχαιολογικής υπηρεσίας Δωδεκανήσου. Ο ανάδοχος θα πρέπει να επαληθεύσει και θα έχει την αποκλειστική ευθύνη για την επιτόπου σωστή μέτρηση των διαστάσεων και την ακριβή εφαρμογή των μετρήσεων, κατά την κατασκευή. Μετά την υπογραφή της σύμβασης, είναι δυνατή η αποστολή των σχεδίων των ειδικών μεταλλικών κατασκευών στον ανάδοχο σε ψηφιακή μορφή. Εντούτοις, επειδή το έργο είναι σε εξέλιξη, είναι απαραίτητη η επιτόπου επίσκεψη και η λήψη μέτρων από τον ανάδοχο, εξετάζοντας όλες τις παραμέτρους που αφορούν στην ομαλή διεκπεραίωση της προμήθειας.

Οι υποψήφιοι οικονομικοί φορείς θα πρέπει να έχουν γνώση του τόπου εκτέλεσης του έργου (αρχαιολογικός χώρος των αρχαίων Νεωρίων και των Μεσαιωνικών Κήπων του Παλατιού του Μεγάλου Μαγίστρου, υπαίθρια γλυπτοθήκη και αποθήκες Εφορείας Αρχαιοτήτων Δωδεκανήσου στη Μεσαιωνική Πόλη Ρόδου), τον οποίο οφείλουν να επισκεφθούν για να σχηματίσουν πλήρη και σαφή εικόνα και να έχουν προσωπική αντίληψη σχετικά με τις προσβάσεις, τις ιδιαιτερότητες προσέγγισης, τη διακίνηση των εργαζομένων και των μηχανημάτων τους, τις αποστάσεις, τη στενότητα του χώρου και γενικά όλες τις συνθήκες που μπορούν να επηρεάσουν την προσφορά τους και την εξέλιξη του έργου.

Ο Ανάδοχος επωμίζεται το κόστος μεταφοράς των προμηθειών, του προσωπικού και του εξοπλισμού του (εργαλεία χειρός, ηλεκτρικός και βοηθητικός εξοπλισμός για την ασφαλή και έντεχνη εκτέλεση των εργασιών). Επίσης, η διακίνηση των προμηθειών στις θέσεις ενσωμάτωσής του στο έργο θα γίνεται από τον ίδιο.

Οι προμήθειες και τα πάσης φύσεως υλικά και εξαρτήματα θα φυλάσσονται μέσα στις συσκευασίες τους σε χώρο ασφαλή, μέχρι να ενσωματωθούν στις κατασκευές. Οι συσκευασίες θα πρέπει να είναι προσεγμένες, τυλιγμένες με περιτύλιγμα από χαρτόνι, χαρτί οντουλέ, πλαστικά φύλλα από αεροκυψέλες ή άλλη κατάλληλη συσκευασία για την προστασία τους από εκδορές ή χτυπήματα. Στοιχεία κατασκευών ή υλικά που υφίστανται φθορά κατά την αποθήκευση και τους κάθε είδους χειρισμούς τους εντός του εργοταξίου, δεν θα γίνονται αποδεκτά προς χρήση/τοποθέτηση και θα αντικαθίστανται με επιβάρυνση του αναδόχου.

Μετά το πέρας των εργασιών συναρμολόγησης και τοποθέτησης, τον έλεγχο και την αποδοχή από την ομάδα επίβλεψης ανά αυτοτελή ειδική μεταλλική κατασκευή, οι χώροι θα παραδίδονται καθαροί και ευπρεπείς, σε κατάσταση που να είναι εφικτή η άμεση συνέχιση των εργασιών από επόμενα συνεργεία. Για το λόγο αυτό, με ευθύνη του αναδόχου, θα αποσύρεται ο εξοπλισμός του συνεργείου κατασκευής και τοποθέτησης, θα απομακρύνονται τα υλικά συσκευασίας και μεταφοράς, καθώς και τα υλικά που περίσσεψαν και θα αποτίθενται κατάλληλα συσκευασμένα (σε παλέτες, μεγασάκκους κ.ά.), από τον ίδιο προκειμένου να μεταφερθούν προς απόρριψη από τον ίδιο, με έξοδα του αναδόχου. Επίσης, αν προβλέπεται για τις ανάγκες του έργου η εκ των υστέρων εκτέλεση εργασιών από άλλα συνεργεία, οι οποίες είναι πιθανόν να προκαλέσουν ζημιές στις μεταλλικές κατασκευές, όλες οι εκτεθειμένες επιφάνειες θα επικαλύπτονται με προστατευτικά φύλλα από χαρτί ή πλαστικό με μέριμνα και έξοδα του αναδόχου και υπό τις υποδείξεις της ομάδας επίβλεψης.

Η Αναθέτουσα Αρχή έχει το δικαίωμα να ζητήσει την τοποθέτηση καθεμίας μεταλλικής κατασκευής ξεχωριστά, δειγματοληπτικά και στη συνέχεια να δώσει εντολή για την εκτέλεση των προβλεπόμενων προμηθειών. Τα προσκομιζόμενα υλικά/ στοιχεία των κατασκευών θα ελέγχονται προς επιβεβαίωση ότι

πληρούν τις συμβατικές απαιτήσεις και τότε μόνον θα γίνονται αποδεκτά προς ενσωμάτωση, συναρμολόγηση και τοποθέτηση. Οι κατά περίπτωση μεταλλικές κατασκευές, μετά τον οπτικό έλεγχο για εντοπισμό κακοτεχνιών κατά την διάρκεια των εργασιών, κρίνονται απορριπτές στις ακόλουθες περιπτώσεις:

- όταν τα υλικά και οι κατασκευές δεν τηρούν τους όρους της παρούσας διακήρυξης και δεν ακολουθούν τις προδιαγραφές και τις οδηγίες της Υπηρεσίας,
- όταν δεν συνοδεύονται από τα απαιτούμενα εξαρτήματα, ειδικά τεμάχια κ.λπ.,
- όταν η λειτουργία τους δεν είναι ομαλή, αθόρυβη και απαλλαγμένη από κάθε άλλο ελάττωμα,
- όταν δεν έχουν την απαραίτητη επιπεδότητα, κατακορυφότητα, στεγανότητα, όπου απαιτείται, με τα σωστά τελειώματα και τελικά φινιρίσματα.

Κατά συνέπεια, ο ανάδοχος υποχρεούται να συνεργαστεί με την ομάδα επίβλεψης και να ανακατασκευάσει ή να αποκαταστήσει τις ανωτέρω κατασκευές, στην περίπτωση που αυτές κριθούν απορριπτές με τη χρήση νέων υλικών, χωρίς την απαίτηση επιπλέον αποζημίωσης.

Η διάρκεια της σύμβασης ορίζεται σε χρονικό διάστημα **10 μηνών** από την υπογραφή της, με δυνατότητα παράτασης μέχρι τη λήξη του έργου. Η παράδοση των μεταλλικών κατασκευών θα πραγματοποιείται τμηματικά και ανά ξεχωριστή ενότητα κατασκευών, μετά από παραγγελία με τηλεμοιαιτυπία ή ηλεκτρονικό ταχυδρομείο (e-mail), αφού προηγηθεί συνεννόηση με την ομάδα επίβλεψης του έργου. Οι παραδόσεις θα καθορισθούν από την ομάδα επίβλεψης, ανάλογα με τις τρέχουσες ανάγκες του έργου. Σε κάθε περίπτωση, ο χρόνος μεταξύ της παραγγελίας και της παράδοσης δεν μπορεί να είναι μεγαλύτερος των τριών (3) μηνών.

Ο ανάδοχος υποχρεούται να τηρεί απαρεγκλίτως και να εφαρμόζει όλες τις διατάξεις της εργατικής νομοθεσίας, να λαμβάνει όλα τα απαραίτητα μέτρα ασφαλείας και υγιεινής, καθ' όλη τη διάρκεια εκτέλεσης των εργασιών και είναι αποκλειστικός υπεύθυνος, ποινικώς και αστικώς, για οποιοδήποτε ατύχημα ή ελεε προκληθεί εκ παραβάσεως των ισχυουσών διατάξεων της κείμενης νομοθεσίας, όπως αυτή κάθε φορά ισχύει. Το ωράριο εργασίας θα είναι το ίδιο με αυτό το προσωπικού της Υπηρεσίας, δηλαδή 7:00-15:00, Δευτέρα ως Παρασκευή. Ο επί τόπου τεχνικός υπεύθυνος του κατασκευαστή θα συμμορφώνεται προς τις εντολές της Επίβλεψης

Οι προσφερόμενες τιμές περιλαμβάνουν: το κόστος των προμηθειών, το κόστος ενσωμάτωσής τους στο έργο (όπου αυτό αναφέρεται), το κόστος μεταφοράς τους στο εργοτάξιο, το κόστος μεταφοράς του προσωπικού και του εξοπλισμού του αναδόχου στο εργοτάξιο, το κόστος τυχόν προσαρμογών και δοκιμών εφαρμογής, το κόστος συσκευασίας, μεταφοράς και αποκομιδής των άχρηστων υλικών σε κατάλληλο χώρο, το κέρδος του προσφέροντος, τις αμοιβές και ασφαλιστικές εισφορές του προσωπικού του, τις τυχόν υπέρ τρίτων κρατήσεις και κάθε τέλος, δασμό ή επιβάρυνση, εκτός του ΦΠΑ. Είναι δηλαδή, τελικές τιμές προ ΦΠΑ για την πλήρη εκτέλεση της σύμβασης.

Ως χρόνος εγγύησης των εργασιών ορίζεται το κατ' ελάχιστο διάστημα τριών (-3-) ετών από την ημερομηνία που θα παραλάβει η επιτροπή το έργο. Ο ανάδοχος είναι υποχρεωμένος να τηρήσει τον χρόνο εγγύησης των υλικών, όπως αυτά προβλέπονται από τις αντίστοιχες προδιαγραφές.

## 2. ΤΕΧΝΙΚΕΣ ΠΡΟΔΙΑΓΡΑΦΕΣ

Τα υλικά τα οποία συνιστούν την προμήθεια των αγαθών, οφείλουν να διακρίνονται για την αρτιότητά τους και να συμμορφώνονται με τα αντίστοιχα πρότυπα που διέπουν το καθένα από αυτά. Εάν εμφανίζουν οποιοδήποτε ελάττωμα (πιθανή απόκλιση γεωμετρικών διαστάσεων, ποιότητα που υπολείπεται της προδιαγεγραμμένης, φθορές λόγω ελλιπούς συντήρησης, αποθήκευσης κ.τ.λ.) δεν θα γίνονται αποδεκτά.

Όλα τα υλικά θα πρέπει να είναι κατασκευασμένα σύμφωνα τις Διεθνείς και Ευρωπαϊκές προδιαγραφές. Να παρουσιάζουν κατασκευαστική αρτιότητα κατά την φάση της εγκατάστασης και αντοχή στον χρόνο.

Να είναι καινούργια και όχι μεταχειρισμένα.

Να είναι σύμφωνα με τις προδιαγραφές και τα χαρακτηριστικά που αναφέρονται στην περιγραφή τους εντός του πίνακα και στις τεχνικές προδιαγραφές που αποδίδονται παρακάτω κατά περίπτωση.

Να είναι κατάλληλα αποθηκευμένα για την ασφαλή μεταφορά τους.

Ειδικότερα:

### 1. Μεταλλικά κιγκλιδώματα

Αφορά προμήθεια και εγκατάσταση μεταλλικών κιγκλιδωμάτων τριών τύπων (3) που θα τοποθετηθούν σε επιλεγμένα σημεία για την ασφάλεια των επισκεπτών.

Τα σημεία τοποθέτησης αποδίδονται χρωματικά στην κάτοψη στο σχέδιο 1,2 και χωρίζονται ανά τύπο.

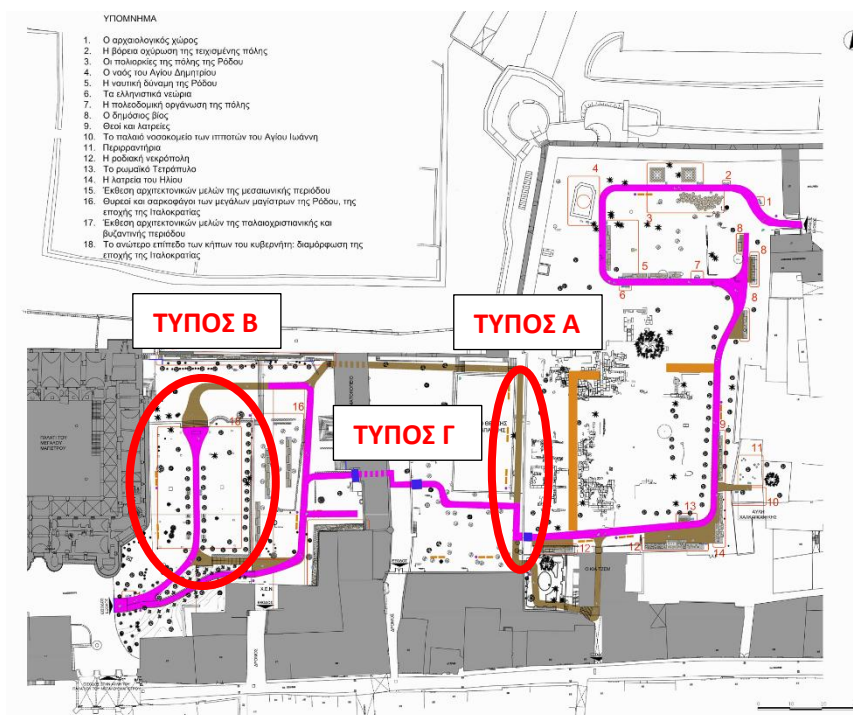

Σχέδιο 1

Σημεία τοποθέτησης μεταλλικών κιγκλιδωμάτων

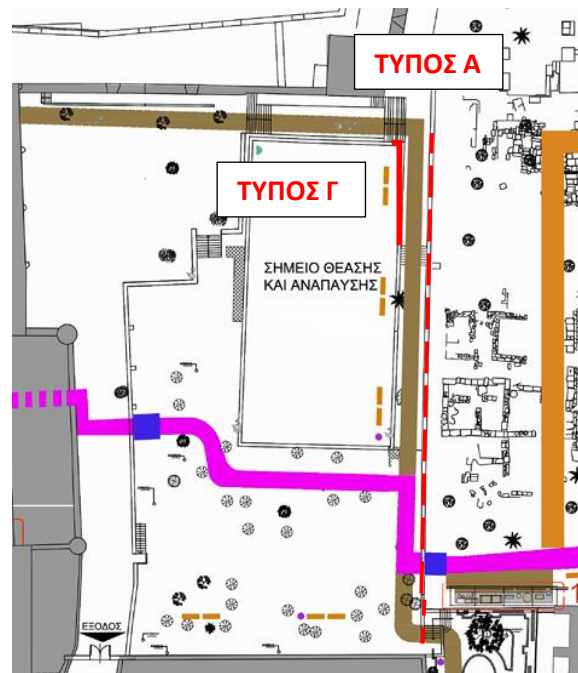

Σχέδιο 2

Λεπτομέρεια θέσης κιγκλιδωμάτων τύπου Α και Γ

Τα κιγκλιδώματα θα πρέπει να είναι παρόμοιου τύπου με αυτά που απεικονίζονται στην Εικόνα 1 και έχουν εφαρμοσθεί στην Μεσαιωνική Πόλη της Ρόδου.



Εικόνα 1

Παράδειγμα εφαρμογής μεταλλικού κιγκλιδώματος στη Μεσαιωνική Πόλη της Ρόδου

Θα πρέπει να είναι κατασκευασμένα από μασίφ σίδηρο, να παραδοθούν με τριμμένες, λείες συγκολλήσεις, βαμμένα δύο χέρια αντισκωριακό αστάρι, και δύο χέρια με κατάλληλο για εξωτερικούς χώρους βερνικόχρωμα χρώματος μαύρου.

Ο ανάδοχος οφείλει να λάβει γνώση του χώρου και να πάρει τα ακριβή μέτρα για την κατασκευή των κιγκλιδωμάτων. Οι εργασίες τοποθέτησης θα πραγματοποιηθούν κατόπιν συνεννόησης με την αρχαιολογική υπηρεσία Ρόδου.

Οποιοσδήποτε ζημιές προκληθούν κατά την διαδικασία τοποθέτησης σε επιχρίσματα, βαφές, μονώσεις, μάρμαρα, λίθους κλπ. ο ανάδοχος οφείλει να τις αποκαταστήσει άμεσα με δική του οικονομική επιβάρυνση. Οποιαδήποτε άλλη τεχνική πρόταση μπορεί να γίνει αποδεκτή μετά από συζήτηση και με τη σύμφωνη γνώμη της αρχαιολογικής υπηρεσίας Ρόδου.

Ακολουθούν σχετικά σχέδια της μορφής που θα έχουν τα κιγκλιδώματα κατά τύπο.

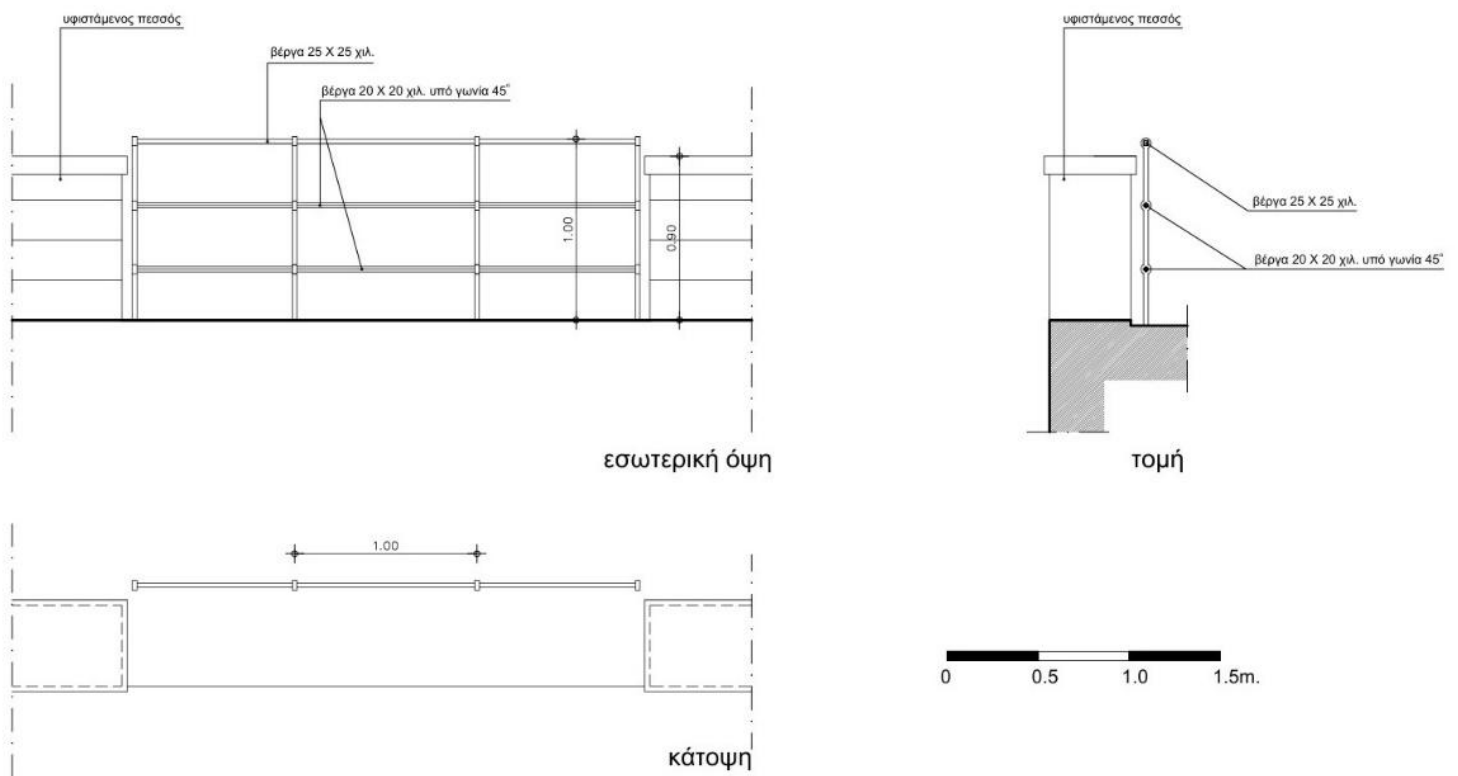

ΤΥΠΟΣ Α

Τυπική λεπτομέρεια προτεινόμενου μεταλλικού κιγκλιδώματος στους πεσσούς.

#### ΜΕΤΑΛΛΙΚΟ ΚΙΓΚΛΙΔΩΜΑ ΤΥΠΟΥ Α ΥΨΟΥΣ 1,00 ΜΕΤΡΟΥ

Τα κιγκλιδώματα, ύψους 1,00μ., θα αποτελούνται από κάθετα στοιχεία μασίφ σιδήρου τετραγωνικής διατομής διαστάσεων 25 x 25 χιλ. ανά 1μ. και από δύο οριζόντια στοιχεία μασίφ σιδήρου τετραγωνικής διατομής διαστάσεων 20 x 20 χιλ. τοποθετημένα υπό γωνία 45°. Εν είδη χειρολισθήρα, τοποθετείται οριζόντιο στοιχείο από μασίφ σίδηρο τετραγωνικής διατομής διαστάσεων 25 x 25 χιλ. Τα μεταλλικά κιγκλιδώματα θα πρέπει να είναι από μασίφ σίδηρο, παρόμοιου τύπου με αυτά που ορίζουν περιμετρικά αρχαιότητες και έχουν εφαρμοσθεί από την αρχαιολογική υπηρεσία ρόδου (Εικόνα 1). Το μήκος τους υπολογίζεται περίπου στα 60 μ. Οι διαστάσεις των κιγκλιδωμάτων μπορεί να έχουν μία απόκλιση  $\pm 5\%$ .



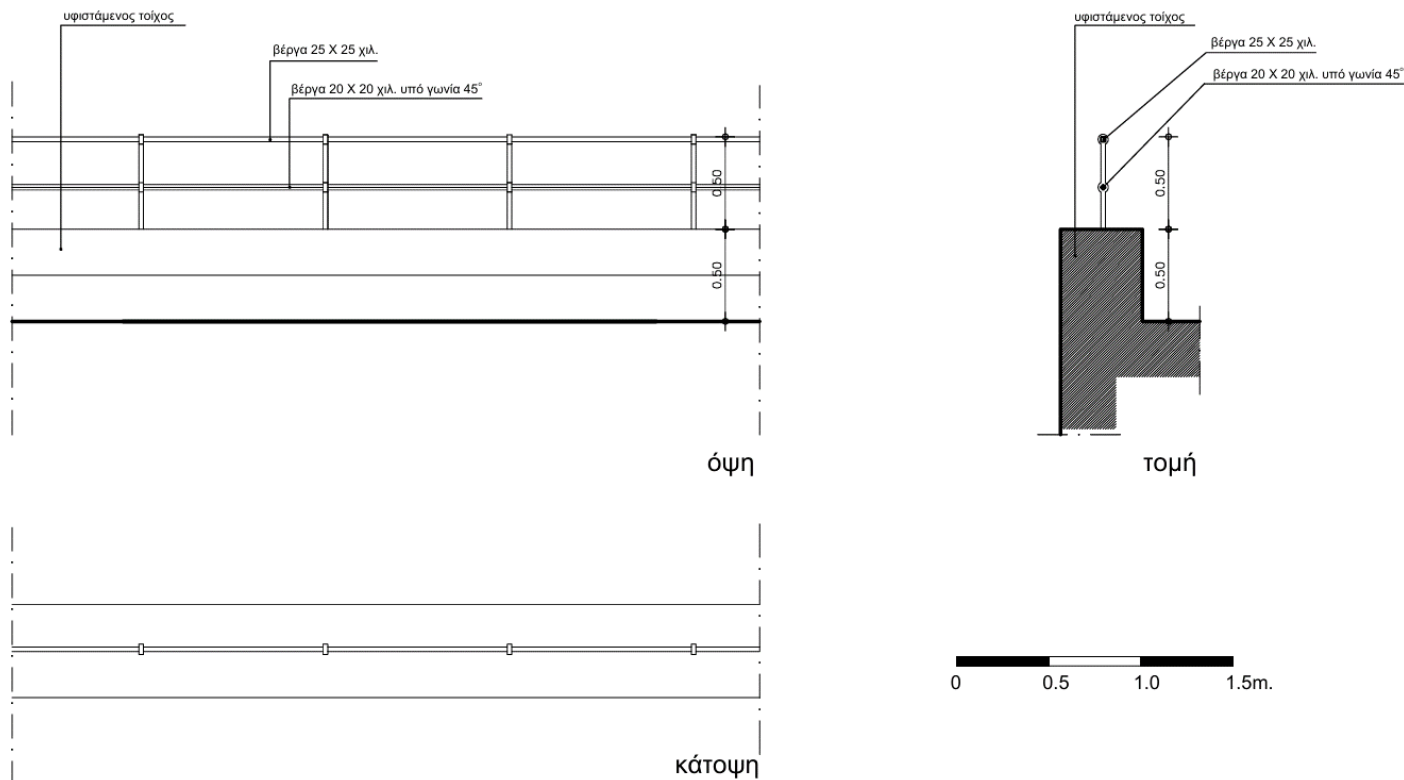

#### ΤΥΠΟΣ Β

Τυπική λεπτομέρεια προτεινόμενου μεταλλικού κιγκλιδώματος

#### ΜΕΤΑΛΛΙΚΟ ΚΙΓΚΛΙΔΩΜΑ ΤΥΠΟΥ Β ΥΨΟΥΣ 0,50 ΜΕΤΡΑ

Τα κιγκλιδώματα, ύψους 0,50μ., θα αποτελούνται από κάθετα στοιχεία μασίφ σιδήρου τετραγωνικής διατομής διαστάσεων 25 x 25 χιλ. ανά 1μ. και από οριζόντιο στοιχείο μασίφ σιδήρου τετραγωνικής διατομής διαστάσεων 20 x 20 χιλ. τοποθετημένα υπό γωνία 45°. Εν είδη χειρολισθήρα, τοποθετείται οριζόντιο στοιχείο από μασίφ σίδηρο τετραγωνικής διατομής διαστάσεων 25 x 25 χιλ. Τα μεταλλικά κιγκλιδώματα θα πρέπει να είναι από μασίφ σίδηρο, παρόμοιου τύπου με αυτά που ορίζουν περιμετρικά αρχαιότητες και έχουν εφαρμοσθεί από την αρχαιολογική υπηρεσία ρόδου (Εικόνα 1). Το μήκος τους υπολογίζεται περίπου στα 82 μ. Οι διαστάσεις των κιγκλιδωμάτων μπορεί να έχουν μία απόκλιση  $\pm 5\%$ .

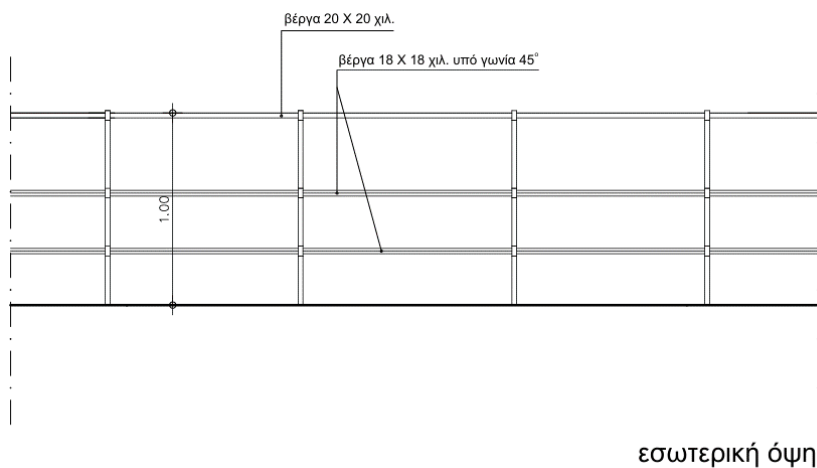

εσωτερική όψη

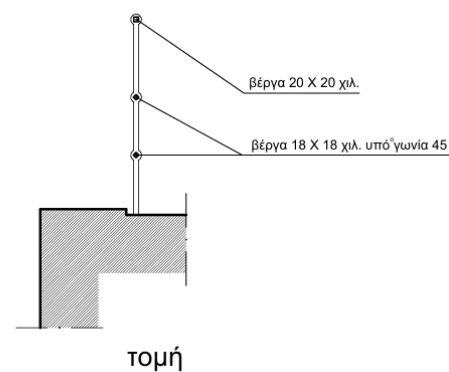

τομή

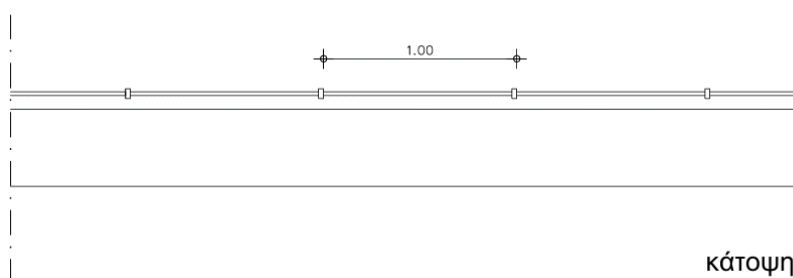

κάτοψη

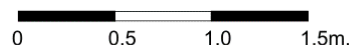

#### ΤΥΠΟΣ Γ

Τυπική λεπτομέρεια προτεινόμενου μεταλλικού κιγκλιδώματος

#### ΜΕΤΑΛΛΙΚΟ ΚΙΓΚΛΙΔΩΜΑ ΤΥΠΟΥ Γ ΥΨΟΥΣ 1,00 ΜΕΤΡΟΥ

Τα κιγκλιδώματα, ύψους 1,00μ., θα αποτελούνται από κάθετα στοιχεία μασίφ σιδήρου τετραγωνικής διατομής διαστάσεων 20 x 20 χιλ. ανά 1μ. και από δύο οριζόντια στοιχεία μασίφ σιδήρου τετραγωνικής διατομής διαστάσεων 18 x 18 χιλ. τοποθετημένα υπό γωνία 45°. Εν είδη χειρολισθήρα, τοποθετείται οριζόντιο στοιχείο από μασίφ σίδηρο τετραγωνικής διατομής διαστάσεων 20 x 20 χιλ. Τα μεταλλικά κιγκλιδώματα θα πρέπει να είναι από μασίφ σίδηρο, παρόμοιου τύπου με αυτά που ορίζουν περιμετρικά αρχαιότητες και έχουν εφαρμοσθεί από την αρχαιολογική υπηρεσία ρόδου (Εικόνα 1). Το μήκος τους υπολογίζεται περίπου στα 17 μ. Οι διαστάσεις των κιγκλιδωμάτων μπορεί να έχουν μία απόκλιση  $\pm 5\%$ .

#### 2. Βέργες σιδήρου

Αφορά προμήθεια υλικών κατασκευής από σίδηρο αποτελούμενα από τα εξής:

- 1) Λάμα Μασίφ διαστάσεων 12x5 χιλ.  
708 μέτρα
- 2) Μασίφ Τετράγωνης διατομής διαστάσεων 12x12 χιλ.  
408 μέτρα
- 3) Μασίφ Τετράγωνης διατομής διαστάσεων 20x20 χιλ.  
192 μέτρα
- 4) Κουλοδοκός τετράγωνης διατομής διαστάσεων 30x30 χιλ. και πάχους 1,8-2,0 χιλ.  
60 μέτρα
- 5) Κουπαστή μισοστρόγγυλη διαστάσεων 45 χιλ. και πάχους 1,5 χιλ.  
78 μέτρα

### 3. Μεταλλική περιχοίνιση

Αφορά προμήθεια μεταλλικής περιχοίνισης που θα τοποθετηθεί σε επιλεγμένα σημεία του αρχαιολογικού χώρου για την ασφάλεια των επισκεπτών. Οι θέσεις και οι διαστάσεις έχουν προσδιορισθεί από την εγκεκριμένη μουσειογραφική μελέτη.

Θα πρέπει να είναι κατασκευασμένα από συμπαγή ράβδο ανοξείδωτου χάλυβα υαλοβολημένου, τύπου 316, τοποθετημένη σε ορθοστάτη κατασκευασμένο από το ίδιο υλικό. Να παρέχει μεγάλη αντοχή στη διάβρωση από το εδαφικό περιβάλλον καθώς και στη διάβρωση από το θαλάσσιο περιβάλλον λόγω της παρουσίας αλατονέφωσης.

Ο ανάδοχος οφείλει να λάβει γνώση του χώρου και να πάρει τα ακριβή μέτρα για την κατασκευή των περιχοίνισεων.

Οι κατασκευές θα πρέπει να παραδοθούν κατάλληλα συσκευασμένες. Οι συσκευασίες θα πρέπει να είναι προσεγμένες, τυλιγμένες με περιτύλιγμα από χαρτόνι, χαρτί οντουλέ, πλαστικά φύλλα από αεροκυψέλες ή άλλη κατάλληλη συσκευασία για την προστασία τους από εκδορές ή χτυπήματα. Στοιχεία κατασκευών ή υλικά που υφίστανται φθορά κατά την αποθήκευση και τους κάθε είδους χειρισμούς τους εντός του εργοταξίου, δεν θα γίνονται αποδεκτά προς χρήση/τοποθέτηση και θα αντικαθίστανται με επιβάρυνση του αναδόχου.

Οποιαδήποτε άλλη τεχνική πρόταση μπορεί να γίνει αποδεκτή μετά από συζήτηση και με τη σύμφωνη γνώμη της αρχαιολογικής υπηρεσίας Ρόδου.

Ακολουθούν σχετικά σχέδια της μορφής που θα έχουν οι περιχοίνισεις.

## Μεταλλικά στοιχεία περιχοίνισης (11 τμχ. διαφορετικού μήκους)

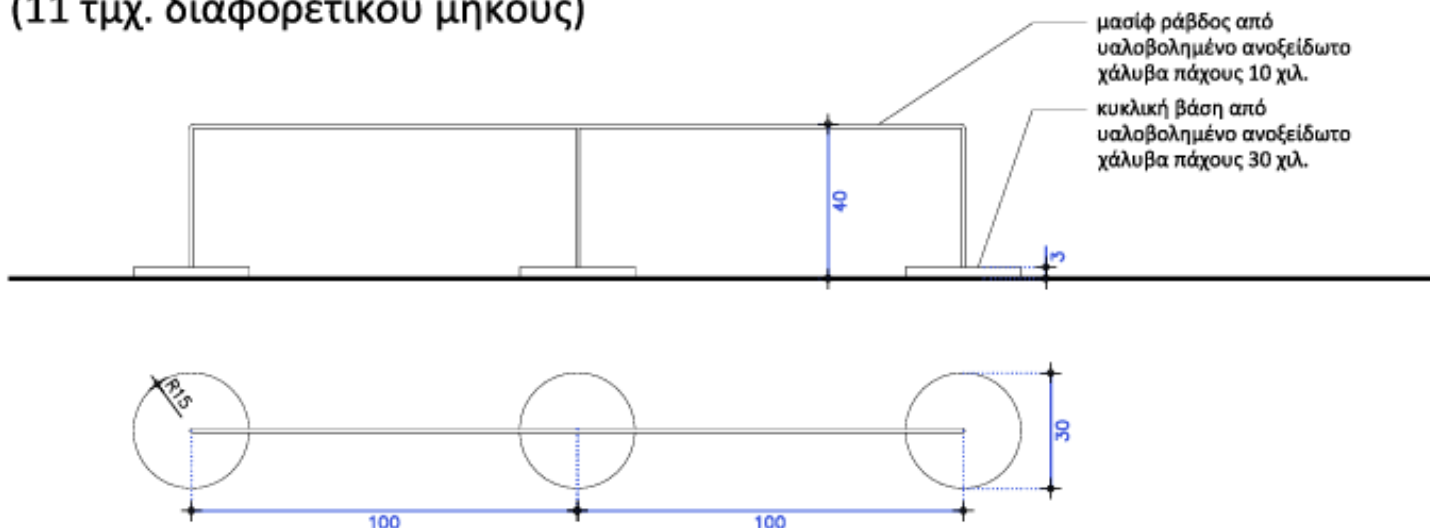

Οι περιχοίνισεις θα είναι χαμηλού ύψους περί τα 0,40μ. Αποτελούνται από μασίφ ράβδους κατασκευασμένες από υαλοβολημένο ανοξείδωτο χάλυβα (τύπου 316) διατομής  $\Phi$  10. Οι κάθετες ράβδοι τοποθετούνται ανά 1μ. και καταλήγουν σε κυκλική βάση από συμπαγή υαλοβολημένο ανοξείδωτο χάλυβα διατομής  $\Phi$  30 και πάχους 3 χιλ.

Οι διαστάσεις των 11 κατασκευών έχουν μετρηθεί και ορισθεί από την εγκεκριμένη μουσειογραφική μελέτη σε 31 τρεχούμενα μέτρα και φαίνονται στον παρακάτω πίνακα.

ΠΕΡΙΓΡΑΦΗ	ΜΕΓΙΣΤΕΣ ΔΙΑΣΤΑΣΕΙΣ (Υ)ψος Χ (Μ)ήκος Χ (Π)λάτος σε εκατοστά	ΤΕΜΑΧΙΑ
Αυτοφερόμενα μεταλλικά στοιχεία περισχοίνισης από μασίφ ανοξείδωτη υαλοβολημένη ράβδο 10 χιλ.	40 Χ 200 Χ 30	6
	40 Χ 620 Χ 30	1
	40 Χ 270 Χ 30	1
	40 Χ 170 Χ 30	1
	40 Χ 420 Χ 30	2
<b>ΣΥΝΟΛΟ ΤΕΜΑΧΙΩΝ</b>		<b>11</b>

#### 4. Μεταλλική ράμπα με χειρολισθήρα για ΑΜΕΑ

Αφορά προμήθεια μεταλλικής ράμπας με χειρολισθήρα που θα προστεθεί σε επιλεγμένα σημεία στον αρχαιολογικό χώρο για την ασφάλεια των επισκεπτών. Η τοποθέτησή τους θα αφορά την ασφαλή και άνετη προσβασιμότητα των ατόμων με κινητικά προβλήματα (ΑμέΑ) στα σημεία εισόδου και εξόδου από τους ανελκυστήρες και τα αναβατόρια που θα τοποθετηθούν σε σημεία του αρχαιολογικού χώρου όπως φαίνεται στην παρακάτω κάτοψη.

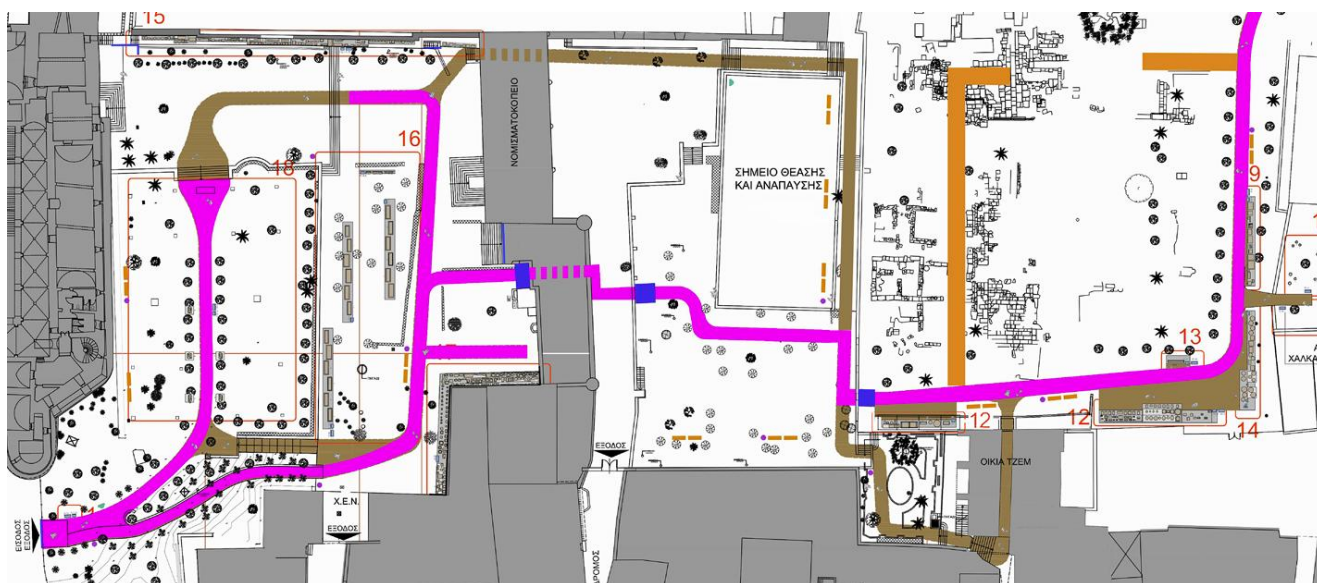

Κάτοψη του αρχαιολογικού χώρου στην οποία διακρίνονται με μπλε τα σημεία τοποθέτησης των ανελκυστήρων – αναβατορίων.

Η μέγιστη κλίση της ράμπας θα πρέπει να μην υπερβαίνει το 5%.

Το μήκος της ράμπας δεν θα ξεπερνά τα 10μ. Σε αντίθετη περίπτωση θα πρέπει να παρεμβάλλεται επίπεδο τμήμα μήκους 1,50μ.

Το δάπεδό της θα πρέπει να είναι κατασκευασμένο από αντιολισθητικό υλικό, ομοιογενές, σταθερό, με αντοχή στη χρήση και τις καιρικές συνθήκες. Να έχει μικρή αντανάκλαστικότητα και ευκολία στον καθαρισμό και τη συντήρησή του. Η υφή του δαπέδου θα πρέπει να μη δυσχεραίνει την κίνηση των αμαξιδίων και των ατόμων με πατερίτσες, μπαστούνια ή άλλα βοηθητικά μέσα.

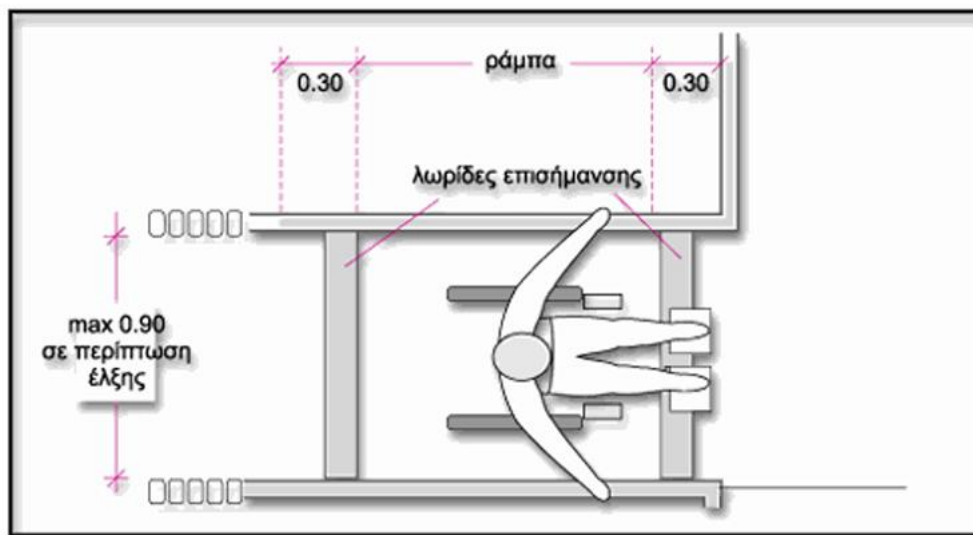
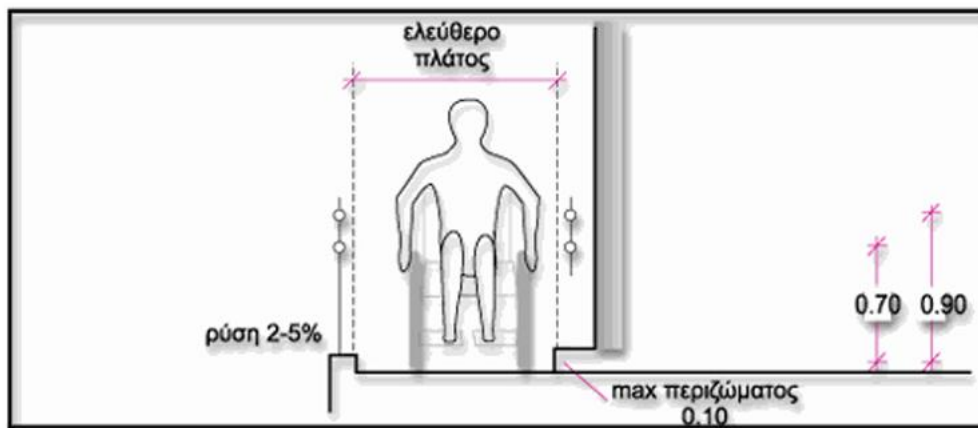

Θα πρέπει να φέρει κιγκλίδωμα, η κατασκευή του οποίου να εξασφαλίζει την προστασία από πιθανή πτώση ή τραυματισμό και παράλληλα να παρέχει τη δυνατότητα ασφαλούς τοποθέτησης των χειρολισθήρων σε κατάλληλα ύψη. Με συνολικό ύψος κιγκλιδώματος τα 0,90μ.

Το ελεύθερο πλάτος της ράμπας μεταξύ των περιζωμάτων της θα είναι στα 0,90μ.

Η ράμπα θα πρέπει να φέρει δύο συνεχούς χειρολισθήρες και από τις δύο πλευρές της, από υλικό, μορφή και αγκύρωση που να εξασφαλίζει την συγκράτηση ή την έλξη από τον χρήστη, χωρίς να διακόπτει τη συνέχεια της κίνησης της παλάμης του χεριού πάνω σε αυτόν. Η επιφάνεια χρήσης του χειρολισθήρα πρέπει να είναι λεία και ευχάριστη στην αφή. Η μορφή του πρέπει να επιτρέπει την ασφαλή και άνετη λαβή από την παλάμη του χρήστη. Προτεινόμενη μορφή στρογγυλής διατομής, διαμέτρου 4 εκ. κατά το τμήμα της χρήσης. Η αγκύρωσή του χειρολισθήρα θα είναι επί του κιγκλιδώματος. Η τελική επιφάνεια του στηθαίου πρέπει να είναι λεία ώστε να αποκλείει τον τραυματισμό των αρθρώσεων των δακτύλων του χρήστη. Η

ελεύθερη απόσταση μεταξύ των χειρολισθήρων δεν πρέπει να υπερβαίνει τα 0,90μ., για να εξασφαλίζει την ασφαλή έλξη του χρήστη της ράμπας από αυτούς. Θα πρέπει να προεξέχει 30 εκ. στην αρχή της ράμπας.

Θα πρέπει να φέρει περιζώμα (σοβατεπί), ώστε να εμποδίζει αφενός τους τροχούς του αμαξιδίου να πλησιάζουν τα κατακόρυφα στοιχεία της ράμπας με κίνδυνο τραυματισμού του χρήστη, και αφετέρου την εκτροπή του αμαξιδίου. Το ύψος του περιζώματος πρέπει να είναι 10 εκ.

Θα πρέπει να είναι κατασκευασμένη από αλουμίνιο με αντιολισθητικό σχέδιο. Κατάλληλη για εξωτερικό χώρο και να προσαρμοστεί με ακρίβεια μετά την τοποθέτηση των ανελκυστήρων και αναβατορίων στις ακριβείς τους θέσεις. Να παρέχει μεγάλη αντοχή στη διάβρωση από το εδαφικό περιβάλλον καθώς και στη διάβρωση από το θαλάσσιο περιβάλλον λόγω της παρουσίας αλατονέφωσης.

Ο ανάδοχος οφείλει να λάβει γνώση του χώρου και να πάρει τα ακριβή μέτρα για την κατασκευή των ραμπών. Οι εργασίες τοποθέτησης θα πραγματοποιηθούν κατόπιν συνεννόησης με την αρχαιολογική υπηρεσία Ρόδου.

Οποιαδήποτε άλλη τεχνική πρόταση μπορεί να γίνει αποδεκτή μετά από συζήτηση και με τη σύμφωνη γνώμη της αρχαιολογικής υπηρεσίας Ρόδου.

Οι κατασκευές θα πρέπει να παραδοθούν κατάλληλα συσκευασμένες. Οι συσκευασίες θα πρέπει να είναι προσεγμένες, τυλιγμένες με περιτύλιγμα από χαρτόνι, χαρτί οντουλέ, πλαστικά φύλλα από αεροκυψέλες ή άλλη κατάλληλη συσκευασία για την προστασία τους από εκδορές ή χτυπήματα. Στοιχεία κατασκευών ή υλικά που υφίστανται φθορά κατά την αποθήκευση και τους κάθε είδους χειρισμούς τους εντός του εργοταξίου, δεν θα γίνονται αποδεκτά προς χρήση/τοποθέτηση και θα αντικαθίστανται με επιβάρυνση του αναδόχου.

Ακολουθούν σχετικά σχέδια και προτάσεις της μορφής που θα έχουν οι ράμπες.

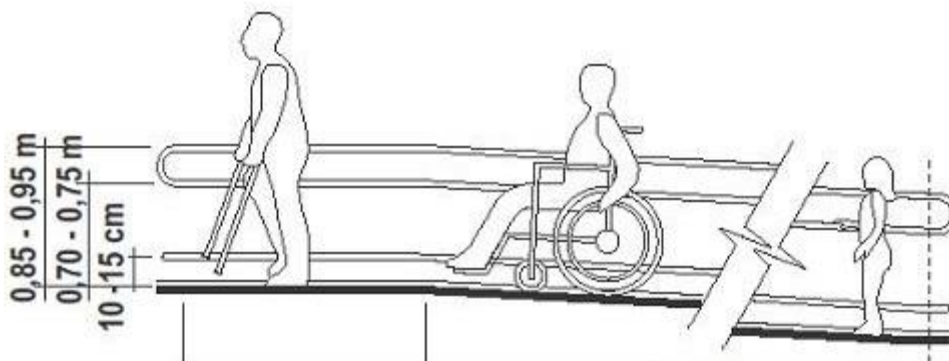

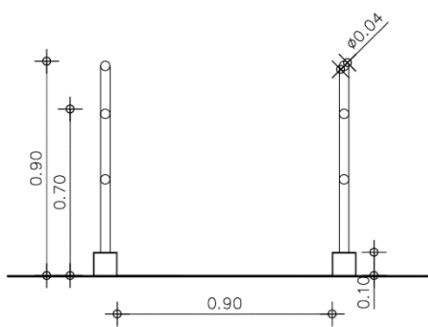

ΤΟΜΗ

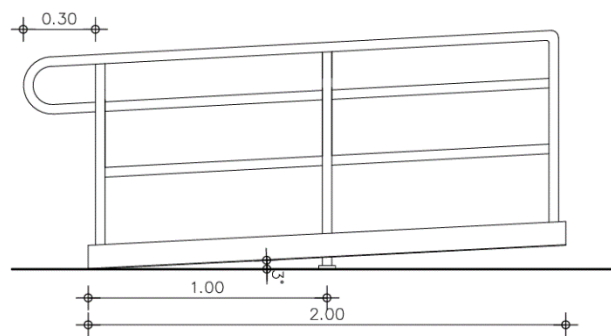

ΟΨΗ

Συνοπτικά η κάθε ράμπα θα πρέπει να χαρακτηρίζεται από τα εξής :

- Μέγιστη κλίση 5%
- Μέγιστο μήκος 10μ.
- Μέγιστο ύψος κιγκλιδώματος 0,90μ.
- Ελεύθερο πλάτος ράμπας μεταξύ των περιζωμάτων 0,90μ.
- Περιζώματα και στις δύο πλευρές ύψους 10 εκ.
- Χειρολισθήρες και στις δύο πλευρές διαμέτρου 4 εκ.
- Λείες επιφάνειες χειρολισθήρων
- Αντιολισθητικό δάπεδο ράμπας

##### 5. Μεταλλικές θύρες από μασίφ σίδηρο

Αφορά προμήθεια και εγκατάσταση μεταλλικών θυρών που θα αντικαταστήσουν παλαιότερα και διαβρωμένα κιγκλιδώματα, στο Νοτιοανατολικό τμήμα του χώρου, και τα οποία θα προστεθούν για την ασφάλεια των επισκεπτών.

Τα σημεία των θυρών φαίνονται στην παρακάτω κάτοψη.

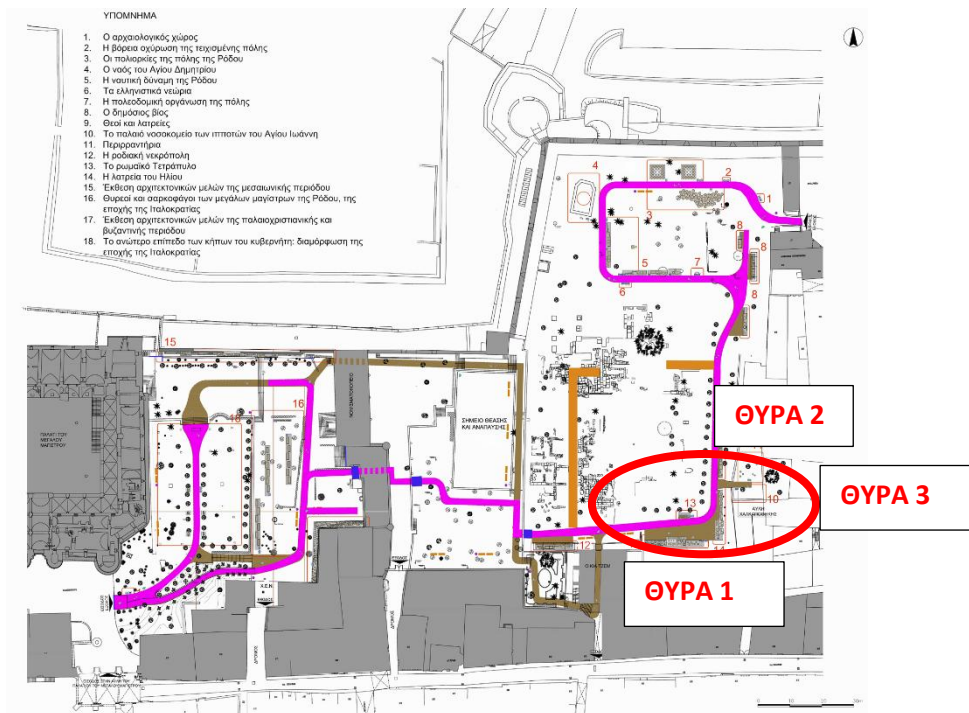

Οι θύρες και τα κιγκλιδώματα πλησίον των θυρών, θα πρέπει να είναι όμοιας κατασκευής με τα προϋπάρχοντα στα σημεία όπως φαίνονται στις εικόνες.

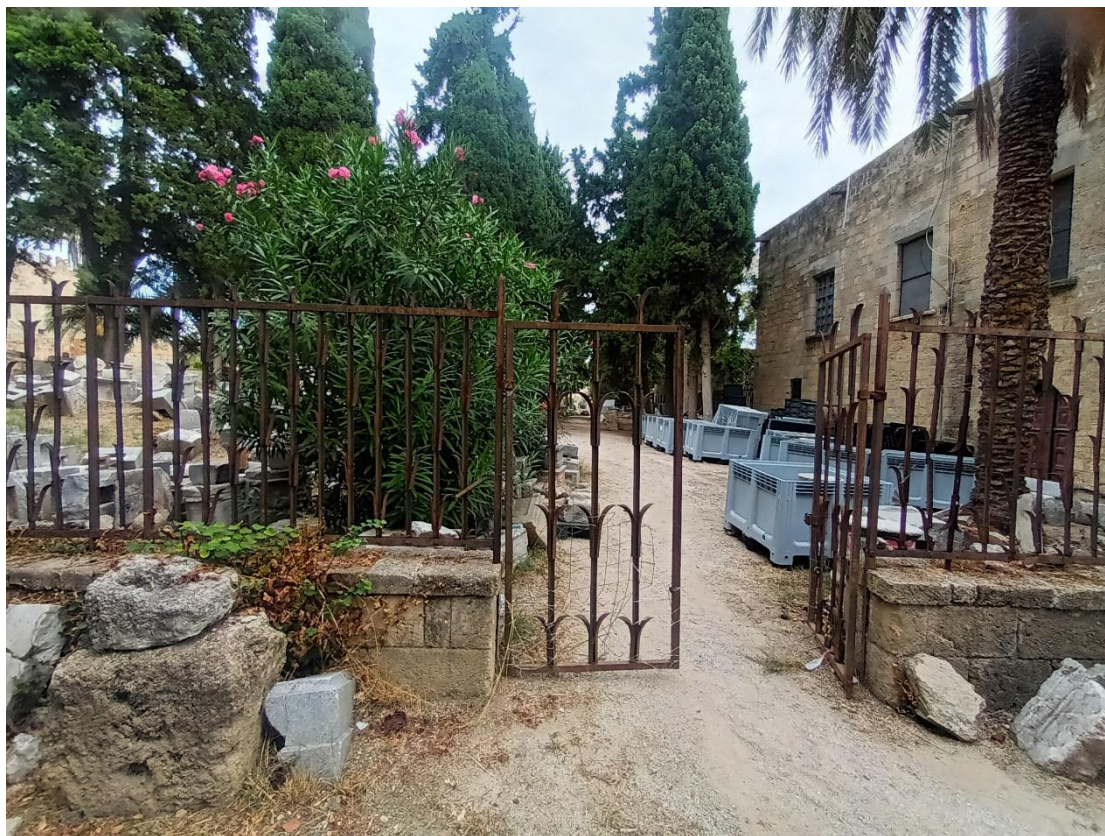

ΘΥΡΑ 1





ΘΥΡΑ 2

Θα πρέπει να είναι κατασκευασμένα από συμπαγή σίδηρο, να παραδοθούν με τριμμένες, λείες συγκολλήσεις, βαμμένα δύο χέρια αντισκωριακό αστάρι, και δύο χέρια με κατάλληλο για εξωτερικούς χώρους βερνικόχρωμα χρώματος μαύρου.

Ο ανάδοχος οφείλει να λάβει γνώση του χώρου και να πάρει τα ακριβή μέτρα για την κατασκευή των θυρών και των αντίστοιχων κιγκλιδωμάτων. Οι εργασίες τοποθέτησης θα πραγματοποιηθούν κατόπιν συνεννόησης με την αρχαιολογική υπηρεσία Ρόδου.

Οποιοσδήποτε ζημιές προκληθούν κατά την διαδικασία τοποθέτησης σε επιχρίσματα, βαφές, μονώσεις, μάρμαρα, λίθους κλπ. ο ανάδοχος οφείλει να τις αποκαταστήσει άμεσα με δική του οικονομική επιβάρυνση.

Οποιαδήποτε άλλη τεχνική πρόταση μπορεί να γίνει αποδεκτή μετά από συζήτηση και με τη σύμφωνη γνώμη της αρχαιολογικής υπηρεσίας Ρόδου.

Ακολουθούν σχετικά σχέδια της μορφής που θα έχουν οι θύρες.

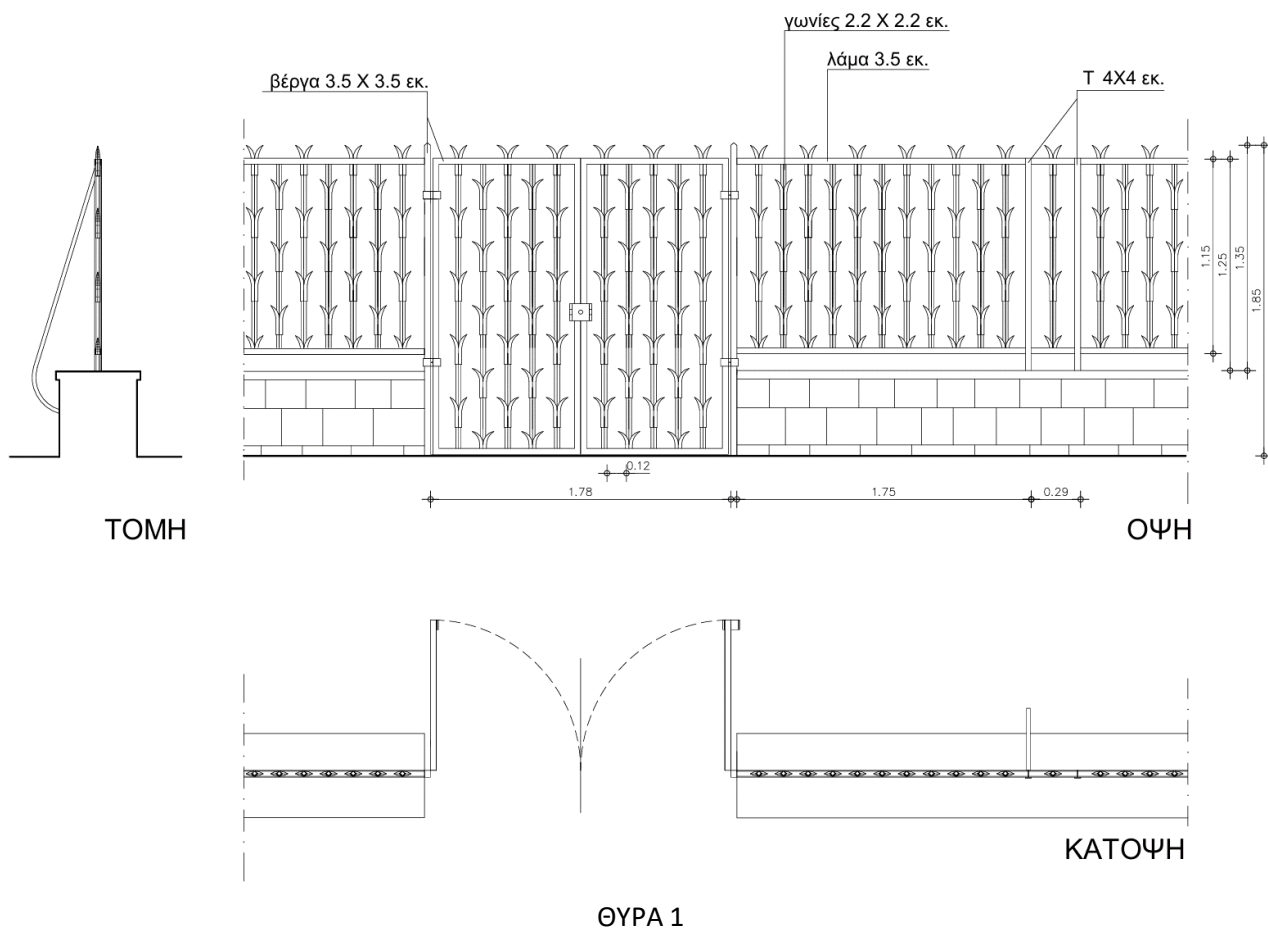

Η δίφυλλη θύρα, ολικών διαστάσεων 1,80μ. x 1,85μ., θα αποτελείται από πλαίσιο κατασκευασμένο από συμπαγή βέργα 3,5X3,5 εκ. Εσωτερικά του πλαισίου, θα τρέχουν κάθετα στοιχεία από γωνίες 2,2x2,2 εκ., με σχηματοποιημένες φυτικές απολήξεις όπως απεικονίζονται στο σχέδιο και στην εικόνα. Οι αποστάσεις μεταξύ των κάθετων στοιχείων θα είναι περί τα 0,12μ., με πιθανότητα απόκλισης των κενών για την ομαλή απόδοση του σχεδίου. Τα κενά που θα δημιουργούνται θα πρέπει να είναι τέτοια ώστε να αποκλείουν την είσοδο, καθώς και την αποτροπή από πιθανό τραυματισμό των διερχόμενων ατόμων. Η θύρα θα στερεώνεται με την βοήθεια μεντεσέδων παραδοσιακού τύπου (κουζινέτο), όπως φαίνεται στο σχέδιο.

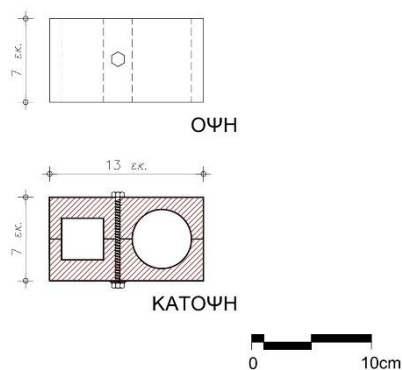

Μεντεσές παραδοσιακού τύπου (κουζινέτο) με κατά προσέγγιση διαστάσεις

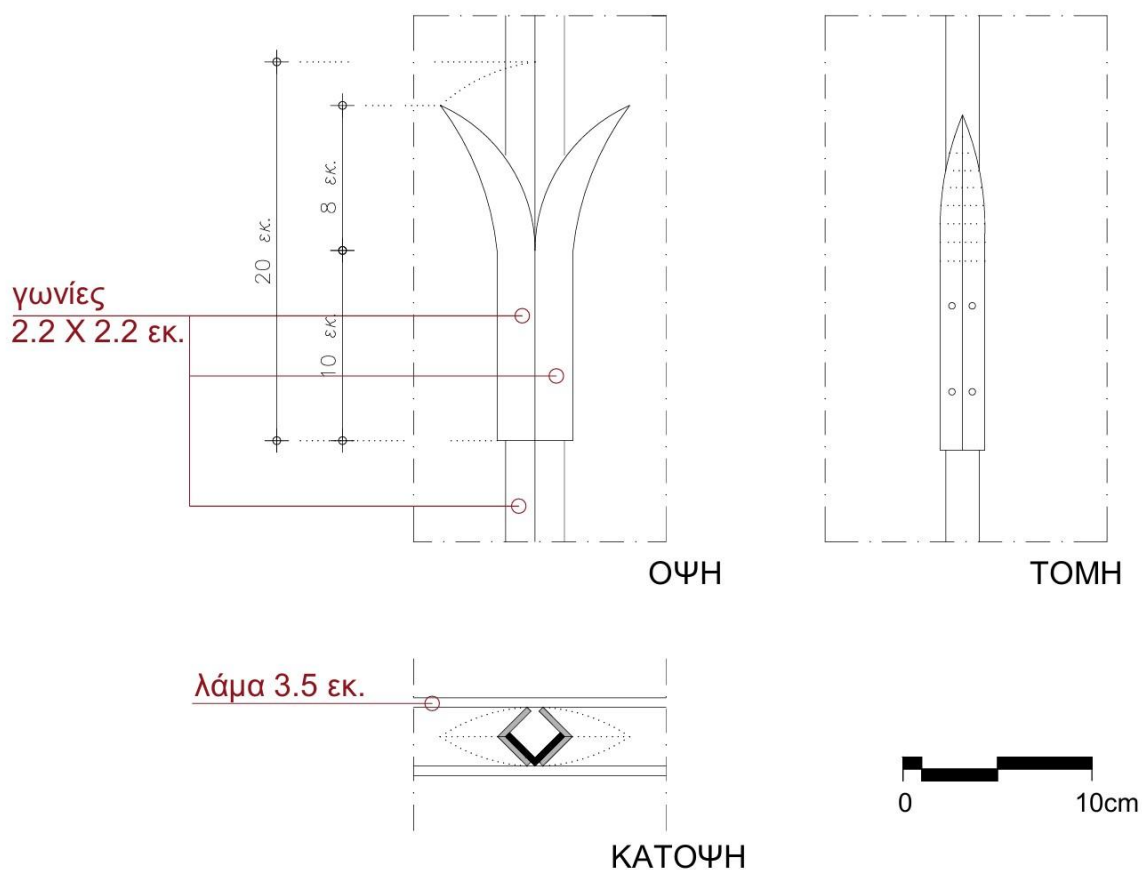

### Κατασκευαστική λεπτομέρεια φυτικής διακόσμησης

Τα κιγκλιδώματα ύψους 1,35μ. και μήκους 14μ., θα αποτελούνται από κάθετα στοιχεία από γωνίες 2,2x2,2 εκ., με σχηματοποιημένες φυτικές απολήξεις όπως απεικονίζονται στο σχέδιο και στην εικόνα. Οι αποστάσεις μεταξύ των κάθετων στοιχείων θα είναι περί τα 0,12μ., με πιθανότητα απόκλισης των κενών για την ομαλή απόδοση του σχεδίου. Τα κενά που θα δημιουργούνται θα πρέπει να είναι τέτοια ώστε να αποκλείουν την είσοδο, καθώς και την αποτροπή από πιθανό τραυματισμό των διερχόμενων ατόμων. Οριζόντια και κάθετα στοιχεία συμπαγούς λάμας 3,5 εκ. θα δημιουργούν πλαίσια στερέωσης των κάθετων στοιχείων ανά 1,75μ. Ανάμεσα στα πλαίσια θα τρέχουν δύο κάθετα σημείο στήριξης σχήματος T, σε απόσταση 0,29μ. Ανάμεσα στη θύρα και τα κιγκλιδώματα συμπαγής βέργα 3,5 x 3,5 εκ. παρεμβάλλεται ως ορθοστάτης.

Η θύρα θα πρέπει να φέρει μηχανισμό σφράγισης – κλειδαριάς, αντίστοιχο της φωτογραφίας και να παραδοθεί μαζί με ασάλινο λουκέτο ασφαλείας βαρέως τύπου.

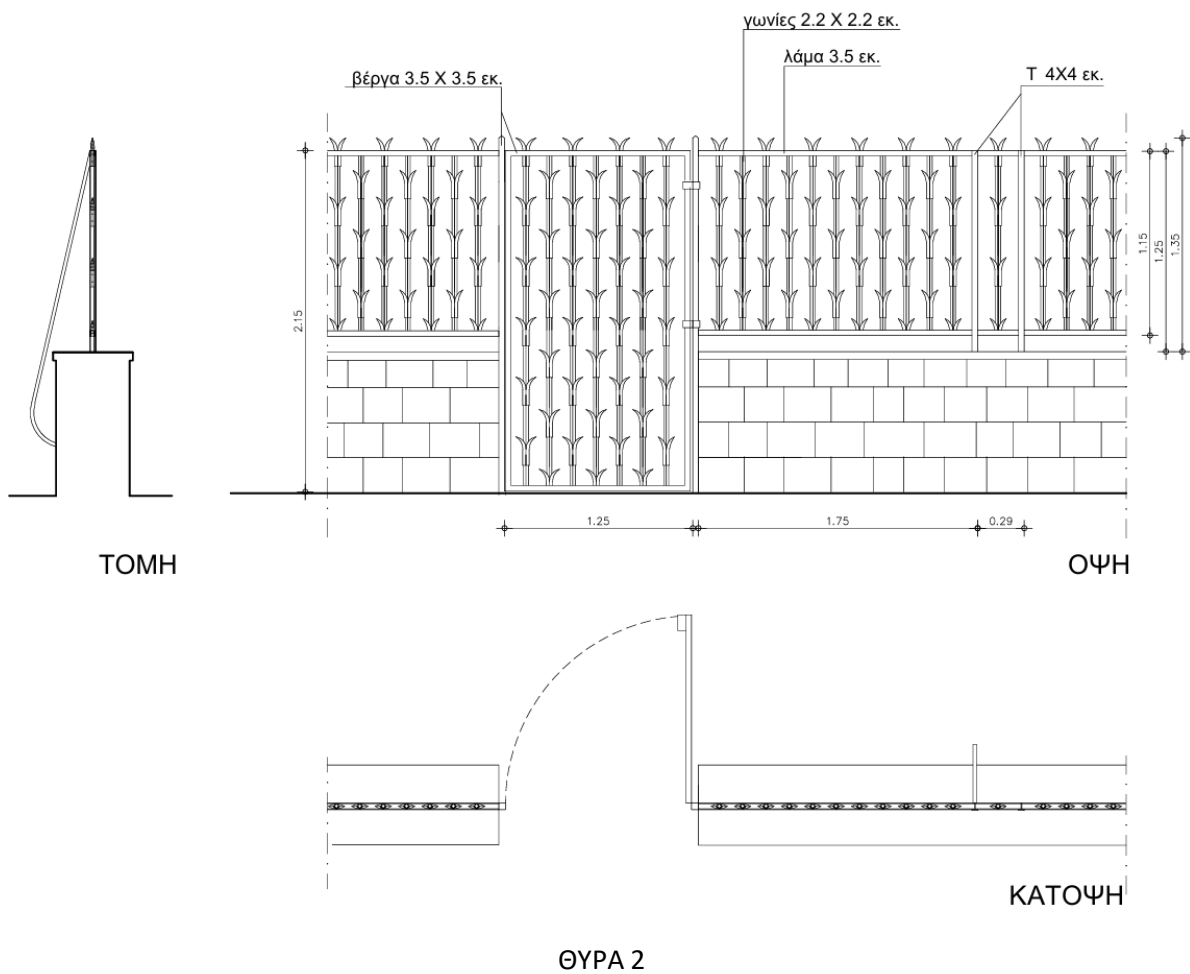

Η μονόφυλλη θύρα, ολικών διαστάσεων 1,25μ. x 2,15μ., θα αποτελείται από πλαίσιο κατασκευασμένο από συμπαγή βέργα 3,5X3,5 εκ. Εσωτερικά του πλαισίου, θα τρέχουν κάθετα στοιχεία από γωνίες 2,2x2,2 εκ., με σχηματοποιημένες φυτικές απολήξεις όπως απεικονίζονται στο σχέδιο και στην εικόνα. Οι αποστάσεις μεταξύ των κάθετων στοιχείων θα είναι περί τα 0,12μ., με πιθανότητα απόκλισης των κενών για την ομαλή απόδοση του σχεδίου. Τα κενά που θα δημιουργούνται θα πρέπει να είναι τέτοια ώστε να αποκλείουν την εισόδο, καθώς και την αποτροπή από πιθανό τραυματισμό των διερχόμενων ατόμων. Η θύρα θα στερεώνεται με την βοήθεια μεντεσέδων παραδοσιακού τύπου (κουζινέτο), όπως φαίνεται στο σχέδιο.

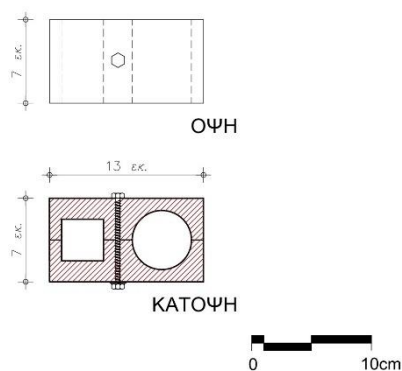

Μεντεσές παραδοσιακού τύπου (κουζιnéτο) με κατά προσέγγιση διαστάσεις

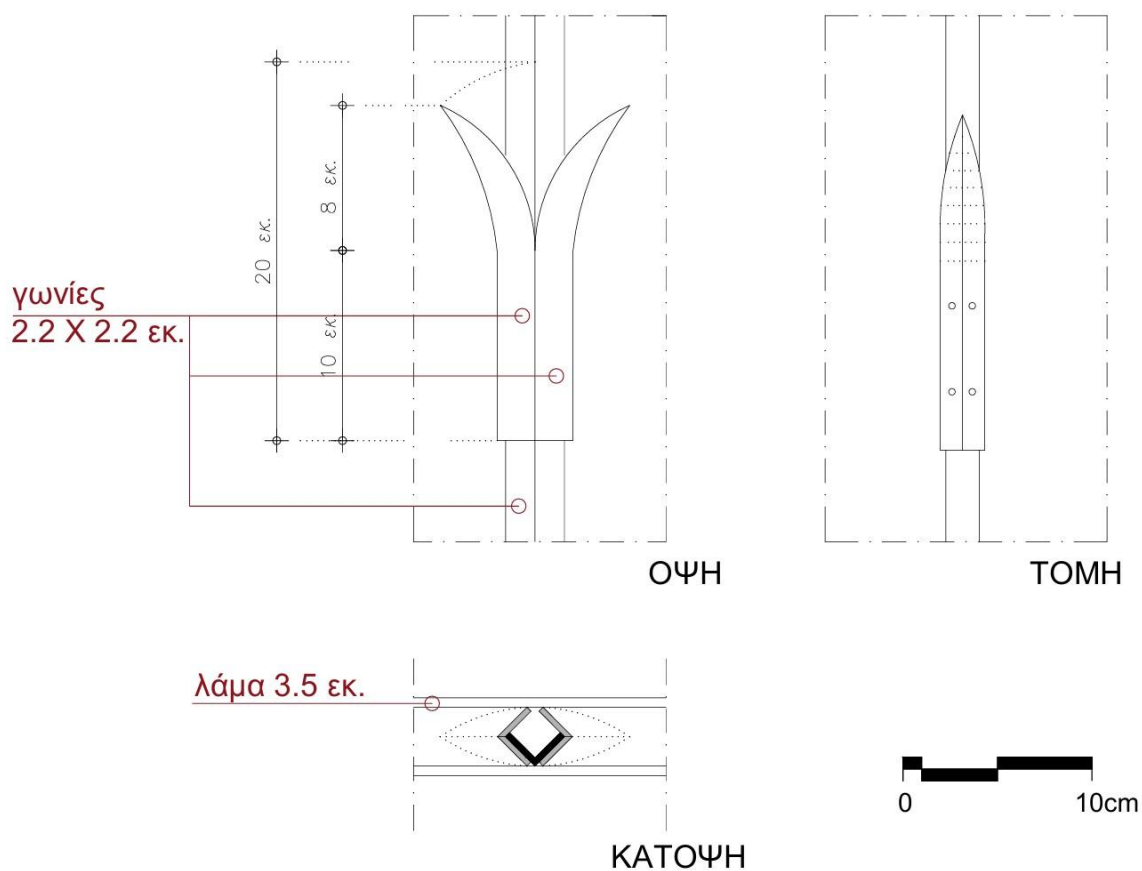

Κατασκευαστική λεπτομέρεια φυτικής διακόσμησης

Τα κιγκλιδώματα ύψους 1,35μ. και μήκους 19μ., θα αποτελούνται από κάθετα στοιχεία από γωνίες 2,2x2,2 εκ., με σχηματοποιημένες φυτικές απολήξεις όπως απεικονίζονται στο σχέδιο και στην εικόνα. Οι αποστάσεις μεταξύ των κάθετων στοιχείων θα είναι περί τα 0,12μ., με πιθανότητα απόκλισης των κενών για την ομαλή απόδοση του σχεδίου. Τα κενά που θα δημιουργούνται θα πρέπει να είναι τέτοια ώστε να αποκλείουν την είσοδο, καθώς και την αποτροπή από πιθανό τραυματισμό των διερχόμενων ατόμων. Οριζόντια και κάθετα στοιχεία συμπαγούς λάμας 3,5 εκ. θα δημιουργούν πλαίσια στερέωσης των κάθετων στοιχείων ανά 1,75μ. Ανάμεσα στα πλαίσια θα τρέχουν δύο κάθετα σημείο στήριξης σχήματος T, σε απόσταση 0,29μ. Ανάμεσα στη θύρα και τα κιγκλιδώματα συμπαγής βέργα 3,5 x 3,5 εκ. παρεμβάλλεται ως ορθοστάτης.

Η θύρα θα πρέπει να φέρει μηχανισμό σφράγισης – κλειδαριάς, απλού τύπου και να παραδοθεί μαζί με ατσάλινο λουκέτο ασφαλείας βαρέως τύπου.

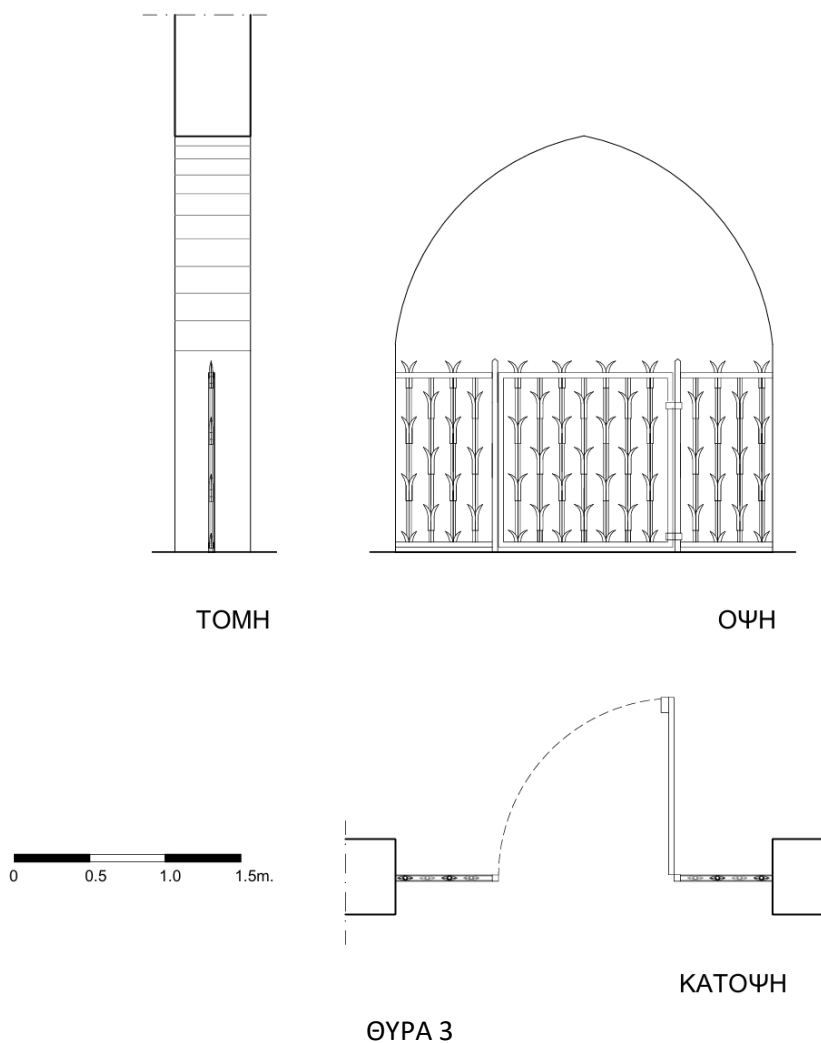

Η μονόφυλλη θύρα, ολικών διαστάσεων 1,15μ. x 1,15μ., θα αποτελείται από πλαίσιο κατασκευασμένο από συμπαγή βέργα 3,5X3,5 εκ. Εσωτερικά του πλαισίου, θα τρέχουν κάθετα στοιχεία από γωνίες 2,2x2,2 εκ., με σχηματοποιημένες φυτικές απολήξεις όπως απεικονίζονται στο σχέδιο και στην εικόνα. Οι αποστάσεις μεταξύ των κάθετων στοιχείων θα είναι περί τα 0,12μ., με πιθανότητα απόκλισης των κενών για την ομαλή απόδοση του σχεδίου. Τα κενά που θα δημιουργούνται θα πρέπει να είναι τέτοια ώστε να αποκλείουν την εισόδο, καθώς και την αποτροπή από πιθανό τραυματισμό των διερχόμενων ατόμων. Η θύρα θα στερεώνεται με την βοήθεια μεντεσέδων παραδοσιακού τύπου (κουζινέτο), όπως φαίνεται στο σχέδιο.

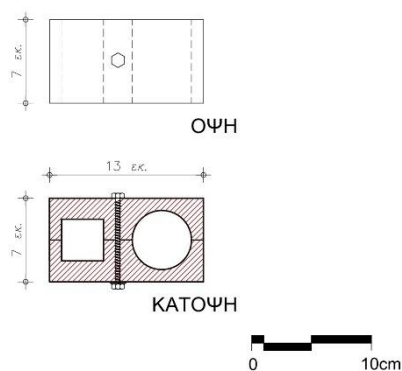

Μεντεσές παραδοσιακού τύπου (κουζινέτο) με κατά προσέγγιση διαστάσεις

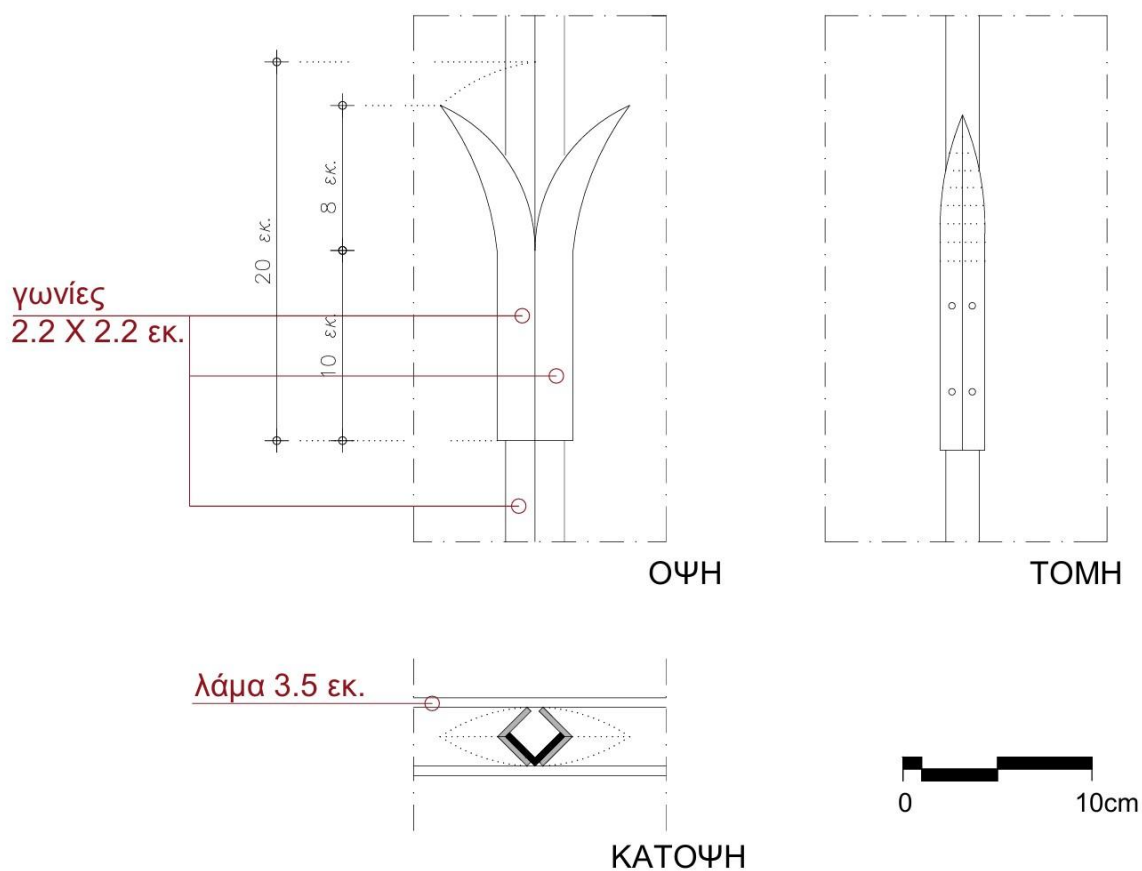

Κατασκευαστική λεπτομέρεια φυτικής διακόσμησης

Τα κιγκλιδώματα ύψους 1,15μ. και μήκους 1,40μ., θα αποτελούνται από κάθετα στοιχεία από γωνίες 2,2x2,2 εκ., με σχηματοποιημένες φυτικές απολήξεις όπως απεικονίζονται στο σχέδιο και στην εικόνα. Οι αποστάσεις μεταξύ των κάθετων στοιχείων θα είναι περί τα 0,12μ., με πιθανότητα απόκλισης των κενών για την ομαλή απόδοση του σχεδίου. Τα κενά που θα δημιουργούνται θα πρέπει να είναι τέτοια ώστε να αποκλείουν την είσοδο, καθώς και την αποτροπή από πιθανό τραυματισμό των διερχόμενων ατόμων. Ανάμεσα στη θύρα και τα κιγκλιδώματα συμπαγής βέργα 3,5 x 3,5 εκ. παρεμβάλλεται ως ορθοστάτης.

Η θύρα θα πρέπει να φέρει μηχανισμό σφράγισης – κλειδαριάς, απλού τύπου και να παραδοθεί μαζί με ατσάλινο λουκέτο ασφαλείας βαρέως τύπου.

## 6. Φρεάτια αποστράγγισης

Αφορά προμήθεια σε υπάρχοντα φρεάτια του αρχαιολογικού χώρου.

Θα πρέπει να είναι όμοιας κατασκευής με τα προϋπάρχοντα, όπως φαίνονται στην φωτογραφία.

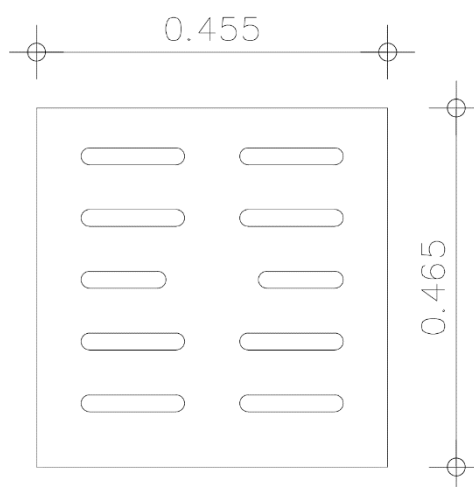

Να είναι μαντεμένια κλάσης C250 (ελάχιστης αντοχής 250kN – 25tn), διαστάσεων αντίστοιχων των προϋπαρχόντων (45,5 εκ. x 46,5 εκ.). Η σχάρα να είναι κατασκευασμένη από ελατό (σφαιροειδή) χυτοσίδηρο GJS 500-7 σύμφωνα με το πρότυπο EN1083. Ο σχεδιασμός και η κατασκευή του να είναι σύμφωνος με την ευρωπαϊκή προδιαγραφή EN124/94 και να πιστοποιείται από το σύστημα διασφάλισης ποιότητας ISO 9001. Να διαθέτει ελαστικό στο εσωτερικό του πλαισίου για αντικραδαμική προστασία και μηχανισμό κλειδώματος – ξεκλειδώματος με λοστό.

Ο ανάδοχος οφείλει να λάβει γνώση του χώρου και να πάρει τα ακριβή μέτρα για την κατασκευή των φρεατίων. Οι εργασίες τοποθέτησης θα πραγματοποιηθούν κατόπιν συνεννόησης με την αρχαιολογική υπηρεσία Ρόδου.

Οι κατασκευές θα πρέπει να παραδοθούν κατάλληλα συσκευασμένες. Οι συσκευασίες θα πρέπει να είναι προσεγμένες, τυλιγμένες με περιτύλιγμα από χαρτόνι, χαρτί οντουλέ, πλαστικά φύλλα από αεροκυψέλες ή άλλη κατάλληλη συσκευασία για την προστασία τους από εκδορές ή χτυπήματα. Στοιχεία κατασκευών ή υλικά που υφίστανται φθορά κατά την αποθήκευση και τους κάθε είδους χειρισμούς τους εντός του εργοταξίου, δεν θα γίνονται αποδεκτά προς χρήση/τοποθέτηση και θα αντικαθίστανται με επιβάρυνση του αναδόχου.

Οποιαδήποτε άλλη τεχνική πρόταση μπορεί να γίνει αποδεκτή μετά από συζήτηση και με τη σύμφωνη γνώμη της αρχαιολογικής υπηρεσίας Ρόδου.

## 7. Μεταλλική κατασκευή σε επικαθήμενο βάθρο

Αφορά την προμήθεια και εγκατάσταση μεταλλικής κατασκευής για την στερέωση εκτυπωμένης πινακίδας σε φύλλο αλουμινίου τύπου etalbond. Η κατασκευή θα τοποθετηθεί στον εσωτερικό χώρο του ναού του Αγίου Δημητρίου και θα στερεωθεί σε αυτοφερόμενες βάσεις σκυροδέματος.

Θα πρέπει να είναι κατασκευασμένη από υαλοβολημένο ανοξείδωτο χάλυβα τύπου 316, και να απολήγει σε φλάντζα κατασκευασμένη από το ίδιο υλικό. Να παρέχει μεγάλη αντοχή στη διάβρωση από το εδαφικό περιβάλλον καθώς και στη διάβρωση από το θαλάσσιο περιβάλλον λόγω της παρουσίας αλατονέφωσης.



Ο ανάδοχος οφείλει να λάβει γνώση του χώρου και να πάρει τα ακριβή μέτρα για την τοποθέτηση της κατασκευής. Οι εργασίες τοποθέτησης θα πραγματοποιηθούν κατόπιν συνεννόησης με την αρχαιολογική υπηρεσία Ρόδου.

Οποιοσδήποτε ζημιές προκληθούν κατά την διαδικασία τοποθέτησης σε επιχρίσματα, βαφές, μονώσεις, μάρμαρα, λίθους κλπ. ο ανάδοχος οφείλει να τις αποκαταστήσει άμεσα με δική του οικονομική επιβάρυνση.

Οποιαδήποτε άλλη τεχνική πρόταση μπορεί να γίνει αποδεκτή μετά από συζήτηση και με τη σύμφωνη γνώμη της αρχαιολογικής υπηρεσίας Ρόδου.

Ακολουθούν σχετικά σχέδια της μορφής που θα έχουν οι μεταλλικές κατασκευές.

#### Μεταλλικές κατασκευές σε επικαθήμενο βάθρο σκυροδέματος ενότητας 4 (2 τμχ. διαφορετικών διαστάσεων)

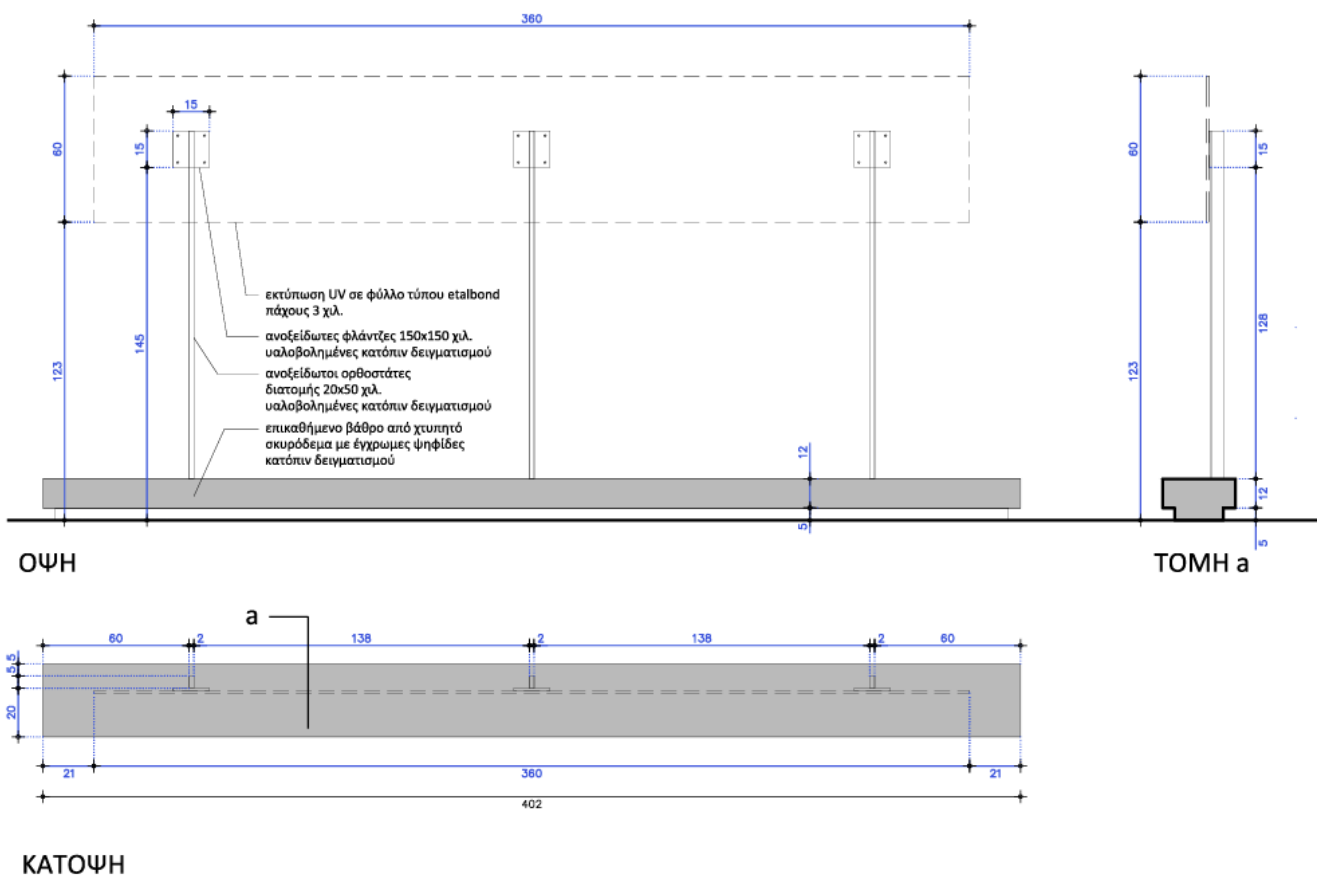

#### Σχέδιο μεταλλικών κατασκευών βάση της εγκεκριμένης μουσειογραφικής μελέτης

Οι κατασκευές θα είναι ύψους 1,55μ. Θα αποτελούνται από τρεις κάθετους ανοξείδωτους ορθοστάτες από υαλοβολημένο ανοξείδωτο χάλυβα διατομής 20x50χιλ. Στα άνω άκρα τους θα υπάρχει προσαρμοσμένη υαλοβολημένη ανοξείδωτη φλάντζα 150x150χιλ, κατάλληλα διαμορφωμένη για να τοποθετηθεί στην εμπρόσθια όψη πινακίδα εκτύπωσης UV σε φύλλο τύπου etalbond πάχους 3χιλ.

Θα πρέπει να τοποθετηθούν κατάλληλα στο βάθρο σκυροδέματος έτσι ώστε να υπάρχει ασφαλής συγκράτηση των ορθοστατών και ικανότητα πλήρους στήριξης της φέρουσας πινακίδας. Οι στερεώσεις στο βάθρο θα πρέπει να είναι πλήρως σφραγισμένες, για να αποτραπεί τυχόν φθορά από εισερχόμενο αέρα και

υγρασία. Πιθανές φθορές οι οποίες θα οφείλονται εξ' ολοκλήρου στην τοποθέτηση της μεταλλικής κατασκευής, τόσο στο βάθρο όσο και στην πινακίδα θα επιβαρύνουν τον αναθέτη.

#### 8. Στραντζαριστό γαλβανιζέ τετράγωνης διατομής

Αφορά προμήθεια υλικών κατασκευής από σωλήνες μορφής τετραγωνικής διατομής, συγκολλητούς από έλασμα προ-γαλβανισμένο.

Κατασκευασμένα από χάλυβα, με διαστάσεις 40X40χιλ, πάχος 1,8χιλ και μήκος 6 μέτρων

Για αποθηκευτική χρήση κατασκευής ραφιών αποθήκευσης.

Να συμπαραδοθεί μαζί με 90 φύλλα ξύλου τύπου κόντρα πλακέ θαλάσσης από ξύλο σημύδας με διαστάσεις φύλλου 2500x1250χιλ και πάχους 12χιλ.

#### 9. Μεταλλικές κατασκευές στήριξης και ασφαλούς τοποθέτησης εκθεσιακών αντικειμένων

Αφορά προμήθεια μεταλλικών ανοξείδωτων υποστηριγμάτων για τη στερέωση των κυρίως λίθινων εκθεμάτων. Χωρίζονται σε διάφορες κατασκευές, ανάλογα με τον τρόπο συγκράτησης και τον φορέα στον οποίο τοποθετούνται βάση της εγκεκριμένης μουσειογραφικής μελέτης του έργου.

Οι προτεινόμενες διαστάσεις και τα προτεινόμενα σχέδια ορίζονται στη μελέτη εφαρμογής στερέωσης ανά αντικείμενο.



Η έκθεση περιλαμβάνει 507 εκθέματα στο σύνολό της. Τα περισσότερα από αυτά είναι λίθινα, όπως γλυπτά, επιτύμβιες στήλες, βωμοί, αφιερώματα, ενεπίγραφες βάσεις και αρχιτεκτονικά μέλη. Ως προς την σύσταση των λίθων τα περισσότερα είναι κατασκευασμένα από λάρτιο και πωρόλιθο.



Εκτός από τα λίθινα εκθέματα, υπάρχουν και 5 χάλκινοι ανδριάντες υπερφυσικού μεγέθους.

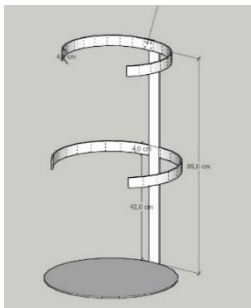
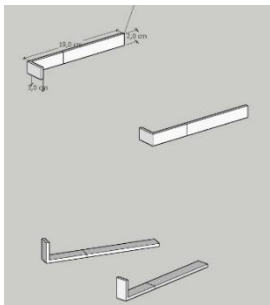
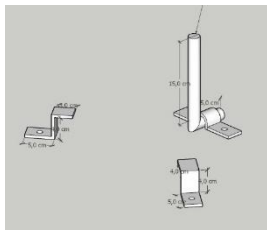
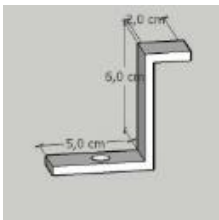

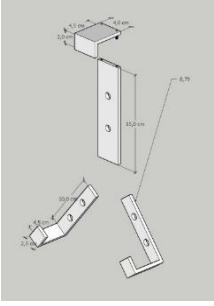
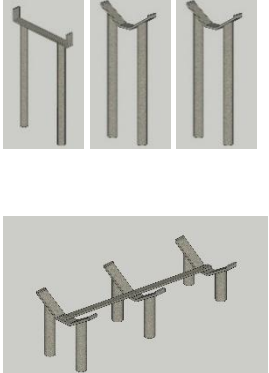
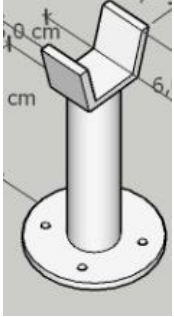
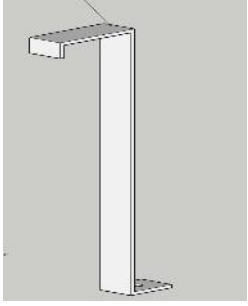
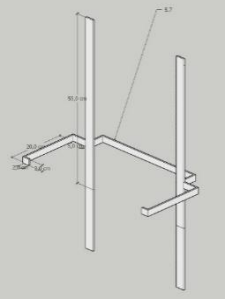
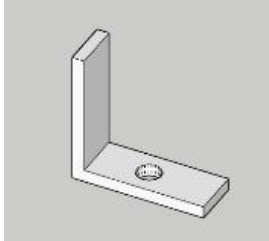
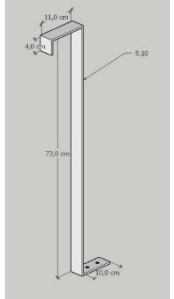
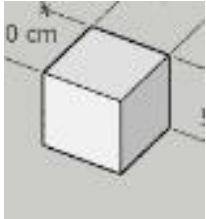
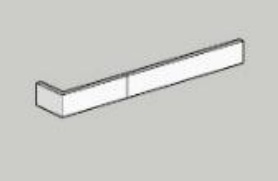
Τα εκθέματα τοποθετούνται σε βάθρα από σκυρόδεμα, με έγχρωμη ψηφίδα και αδρή τελική επιφάνεια, εκτός από κάποια αρχιτεκτονικά μέλη από πωρόλιθο που αναρτώνται σε υφιστάμενους τοίχους.

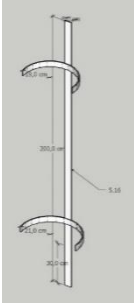
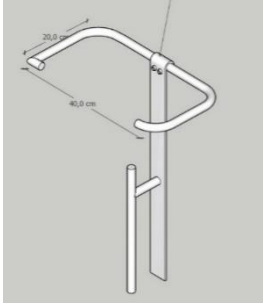
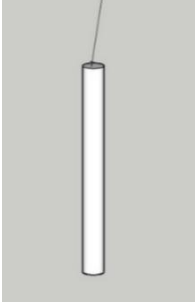
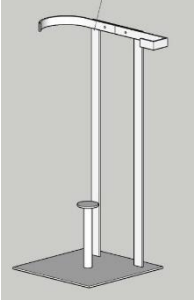
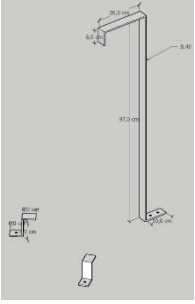
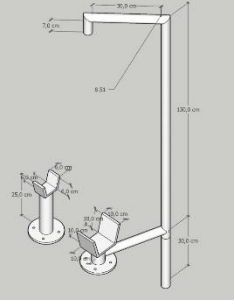
Ακολουθεί πίνακας με σχέδια προτεινόμενων κατασκευών για την στήριξη και την οριοθέτηση των εκθεμάτων.

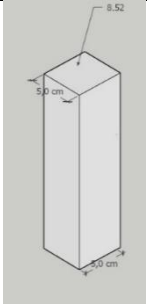
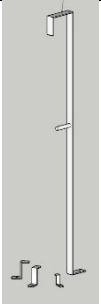
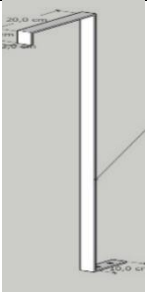
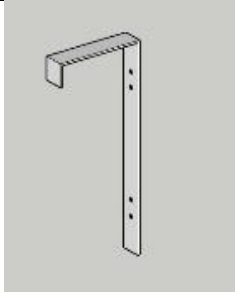
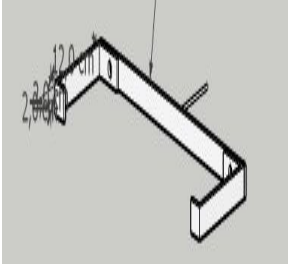
ΣΧΕΔΙΑ ΠΡΟΤΕΙΝΟΜΕΝΩΝ ΚΑΤΑΣΚΕΥΩΝ			
 <p><b>X 1</b></p>	 <p><b>X 1</b></p>	 <p><b>X 1</b></p>	 <p><b>X 42</b></p>

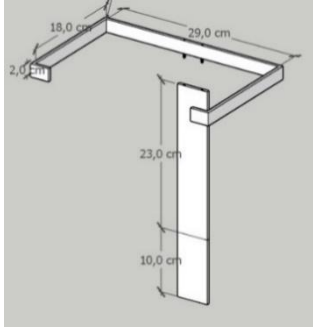
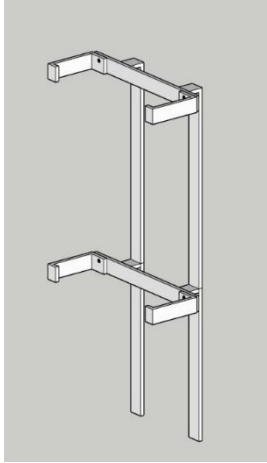
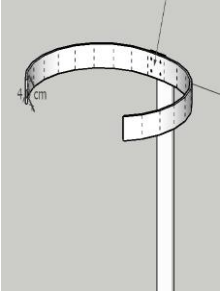
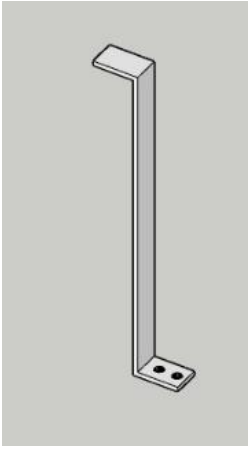
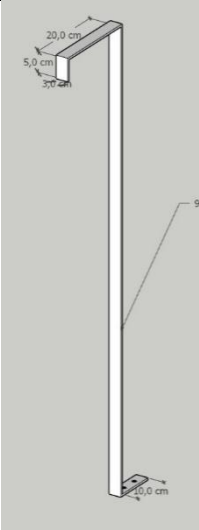
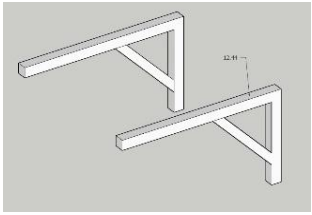
 <p><b>X 35</b></p>	 <p><b>X 1</b></p>	 <p><b>X 2</b></p>	 <p><b>X 265</b></p>
 <p><b>X 1</b></p>	 <p><b>X 603</b></p>	 <p><b>X 5</b></p>	 <p><b>X 11</b></p>
 <p><b>X 5</b></p>	 <p><b>X 329</b></p>	 <p><b>X 41</b></p>	 <p><b>X 1</b></p>
 <p><b>X 1</b></p>	 <p><b>X 1</b></p>	 <p><b>X 1</b></p>	 <p><b>X 1</b></p>

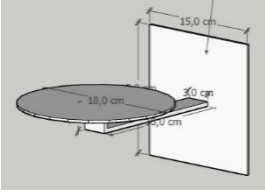
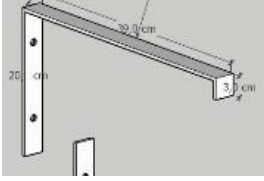
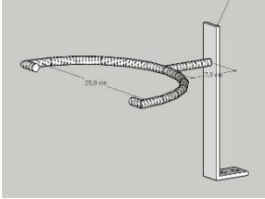
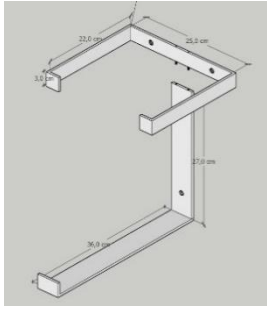
 <p><b>X 7</b></p>	 <p><b>X 1</b></p>	 <p><b>X 4</b></p>	 <p><b>X 12</b></p>
 <p><b>X 4</b></p>	 <p><b>X 1</b></p>	 <p><b>X 5</b></p>	 <p><b>X 7</b></p>
 <p><b>X 3</b></p>	 <p><b>X 38</b></p>	 <p><b>X 4</b></p>	 <p><b>X 9</b></p>

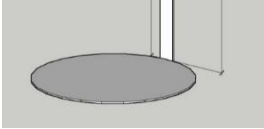
 <p><b>X 2</b></p>	 <p><b>X 6</b></p>	 <p><b>X 1</b></p>	 <p><b>X 1</b></p>
 <p><b>X 30</b></p>	 <p><b>X 67</b></p>		
<p><b>ΣΥΝΟΛΟ : 1550 ΤΕΜΑΧΙΑ</b></p>			

Οι διαστάσεις των προτεινόμενων κατασκευών κυμαίνονται ως εξής:

**ΛΑΜΕΣ**

Πάχος λάμας 0,60 – 2,00 cm

Πλάτος λάμας 2,00 – 10,00 cm

**ΒΕΡΓΕΣ ΜΑΣΙΦ**

Στρογγυλής Διατομής Φ 2,00 – 4,00 cm

Τετράγωνης Διατομής 5,00 cm

**ΣΩΛΗΝΕΣ**

Διατομής Φ 5,00 – 10,00 cm

**ΦΛΑΤΖΕΣ**

Στρογγυλές Διατομής Φ 16,00 – 51,00 cm

Πάχους 1,00 cm

Τετράγωνης Διατομής 15,00 cm

Τα μήκη των μεταλλικών στοιχείων είναι ανάλογα της κάθε κατασκευής.

Τα εκθέματα σε όλους τους τύπους και τις ειδικές κατασκευές θα πρέπει να έχουν καλή ευστάθεια πάνω ή μέσα στο μέσο στήριξης, ανάλογα με το κέντρο βάρους τους και να συγκρατούνται σταθερά σε αυτό.

Η θέση στήριξης του εκθέματος δεν θα πρέπει να έρχεται σε αντίθεση με τη θέση – στάση της αρχικής χρήσης του αντικειμένου.

Το βάρος του αντικειμένου πρέπει να συγκρατείται με μηχανικό τρόπο (σύνδεσμος, στήριγμα κλπ.) και όχι με συγκολλητικές ουσίες.

Τα στηρίγματα θα πρέπει να είναι αρκετά ανθεκτικά ώστε να αντέχουν το βάρος του αντικειμένου, χημικά αδρανή ή συμβατά με τα αντικείμενα, μαλακά στα σημεία επαφής με το αντικείμενο, χωρίς αιχμηρές άκρες ή τραχιά επιφάνεια και χωρίς χρώμα.

Οι τρόποι στήριξης οφείλουν να είναι αναστρέψιμοι.

Σε όλα τα εκθέματα θα πρέπει να υπάρχει πρόβλεψη σημείων, εύκολης και ασφαλούς αφαίρεσης, από τις κατασκευές στήριξης.

Τα συστήματα στήριξης και σταθεροποίησης πρέπει να είναι με τέτοιο τρόπο κατασκευασμένα έτσι ώστε να χρειάζεται η ελάχιστη διαχείριση και καταπόνηση του αντικειμένου. Για αισθητικούς και μουσειογραφικούς λόγους να επιλέγεται η λιγότερο ορατή λύση στήριξης.

Τα υλικά που θα χρησιμοποιηθούν για τη στερέωση – στήριξη – τοποθέτηση των εκθεμάτων, θα πρέπει να πληρούν τις σύγχρονες διεθνείς προδιαγραφές, ενώ θα είναι αδρανή και ασφαλή ως προς τα εκθέματα (όπως ανοξείδωτα στηρίγματα ειδικά σχεδιασμένα για κάθε αντικείμενο).

Για την αποφυγή οποιασδήποτε επαφής των αντικειμένων με τα μεταλλικά στηρίγματά τους, θα πρέπει να χρησιμοποιηθούν χημικά αδρανή προστατευτικά (όπως για παράδειγμα διαφανής πολυεστέρας αρχειακής ποιότητας, φύλλο μολύβι, ή ειδικό λάστιχο που να απορροφάει μέρος των τάσεων).

Όλα τα μεταλλικά στοιχεία των κατασκευών θα πρέπει να είναι από ανοξείδωτα χάλυβα (inox) τύπου 316, κατάλληλου για προστασία από διαβρωτικούς παράγοντες εξωτερικών χώρων με υψηλή υγρασία και αλατότητα και υψηλή μηχανική αντοχή. Η επιφάνεια θα πρέπει να είναι ματ για την διακριτικότητα της επέμβασης και την αποφυγή της αντανακλαστικότητας στον εξωτερικό χώρο.

Όλες οι ενώσεις θα πρέπει να γίνονται με μικρά διακριτικά ανοξείδωτα υλικά σύνδεσης που είναι ικανά να υποστηρίξουν τις κατασκευές στήριξης των αντικειμένων (για παράδειγμα φρεζαριστές ανοξείδωτες βίδες).

Σε περιπτώσεις όπου δεν μπορεί να αποφευχθεί η συγκόλληση των μεταλλικών στοιχείων των κατασκευών αυτές θα πρέπει να γίνονται με τρόπο μη ορατό, να είναι λειασμένες και πλήρως σφραγισμένες για αποφυγή διαβρώσεων.

Τα μέρη της ανάρτησης που θα έρχονται σε επαφή με τα γλυπτά θα φέρουν ελάσματα μολύβδου.

Δεν θα επιχειρηθεί κανενός τύπου διάτρηση ή τραυματισμός εκθέματος για οποιονδήποτε λόγο.

Όλες οι κατασκευές θα πρέπει να συμπαραδοθούν συνοδευόμενες με τα αντίστοιχα υλικά τοποθέτησής τους κατά περίπτωση (μηχανικά-χημικά βλήτρα, βίδες, παξιμάδια, αποστάτες κλπ).

#### 10. Σωλήνας βέργα Φ42 γαλβανιζέ

Αφορά προμήθεια υλικών κατασκευής από σωλήνες μορφής κυκλικής διατομής, συγκολλητούς από έλασμα προ-γαλβανισμένο.

Κατασκευασμένα από χάλυβα, με διαστάσεις διαμέτρου 42χιλ. (1 ¼”), πάχος 2,0χιλ και μήκος 6 μέτρων

#### 11. Dexion

Αφορά προμήθεια υλικών κατασκευής από κολώνες dexion βαρέως τύπου, χρώματος γκρι, ύψους 200εκ.

Οι κολώνες παράγονται από χαλυβδοέλασμα 67χιλ, με πάχος υλικού 1,8χιλ. και σκληρότητα χάλυβα ST50DC01.

Η διάτρηση να έχει γίνει σε μηχανική πρέσα και η διαμόρφωση σε ραουλιέρα 8 βαθμίδων, με παραγόμενο προϊόν διάτρητο γωνιακό έλασμα 36x36x1,8χιλ.

Το μέταλλο θα πρέπει να έχει δεχθεί απολάδωση, φωσφάτωση, ηλεκτροστατική βαφή με χρώμα πούδρας γκρι gal 7010 και πολυμερισμό σε φούρνο στους 180°C για 20 λεπτά.

Να φέρουν πιστοποίηση από το TUV AUSTRIA HELLAS με ISO 9001.

Να πληρούν την επίλυση με το παράρτημα 1-3 του ΕΥΡΩΚΩΔΙΚΑ 3 (λεπτότοιχες διατομές κατά EUROCODE 3: DESIGN OF STEEL STRUCTURES – PART 1.3).

Οι συγκολλήσεις να είναι πιστοποιημένες κατά EN ISO 9606-1:2017.

Να έχει παραχθεί από Α' ύλης ανακυκλώσιμες και απόλυτα φιλικές προς το περιβάλλον σύμφωνα με τις οδηγίες της Ευρωπαϊκής Ένωσης.

Για αποθηκευτική χρήση κατασκευής ραφιών αποθήκευσης.

Να συμπαραδοθεί με 5.280 σετ βίδες με παξιμάδι για κολώνα dexion, εξαγωγones γαλβανιζέ M8/16 σκληρότητας 4.6.

Να συμπαραδοθεί με 220 πέλματα κολώνας dexion, διάστασης 3,6x3,6εκ., κατασκευασμένα από ενισχυμένο PVC.

Να συμπαραδοθεί με 880 κομβοελάσματα από πικλαρισμένη λαμαρίνα αυξημένης σκληρότητας 1,0χιλ, χρώματος γκρι ηλεκτροστατικής βαφής από πολυεστερική πούδρα ψημένη σε φούρνο 220 βαθμών. Να έχει υποστεί απολάδωση και φωσφάτωση σε όλη την επιφάνεια.

Να συμπαραδοθεί μαζί με 45 φύλλα ξύλου τύπου κόντρα πλακέ θαλάσσης από ξύλο σημύδας με διαστάσεις φύλλου 2500x1250χιλ και πάχους 12χιλ.

### **Διάρκεια σύμβασης-Χρόνοι παράδοσης**

Η διάρκεια της σύμβασης ορίζεται έως **δέκα (10) μήνες**, από την ημερομηνία υπογραφής της και δεν μπορεί να ξεπερνάει τις 30/11/2025.

### **Τόπος υλοποίησης/παράδοσης**

Το σύνολο των προμηθειών και εγκατάστασης θα παραδοθεί και θα διεκπεραιωθεί τμηματικά σε χώρους ευθύνης της ΕΦΑ Δωδεκανήσου και εντός της πόλεως της Ρόδου με δαπάνες και ευθύνη του αναδόχου. Τα ακριβή σημεία θα οριστούν κατά περίπτωση σε κάθε επιμέρους παραλαβή από την ΕΦΑ Δωδεκανήσου, η οποία έχει έδρα την Μεσαιωνική Πόλη της Ρόδου.

### **Παραδοτέα-Διαδικασία Παραλαβής/Παρακολούθησης**

Η παραλαβή των παραδοτέων γίνεται σύμφωνα με τα οριζόμενα στο άρθρο 209 του Ν.4412/2016, όπως ισχύει, από την αρμόδια Επιτροπή Παραλαβής Προμηθειών και Υπηρεσιών της *ΕΦΑ Δωδεκανήσου*.

Ο ανάδοχος υποχρεούται να παραδώσει το σύνολο των προς ανάθεση προμηθειών και υπηρεσιών, τμηματικά σε διάστημα έως **δέκα (10) μηνών** από την υπογραφή της σύμβασης.

Οι παραδόσεις θα πρέπει να ολοκληρωθούν σύμφωνα με τους πίνακες εκτέλεσης σύμβασης της παρούσας Διακήρυξης (6.1.1 Χρόνος παράδοσης Αγαθών).

### **Παρατάσεις**

Σύμφωνα με τις διατάξεις του άρθρου 206 του ν. 4412/2016.

### **Τροποποίηση Σύμβασης**

Σύμφωνα με τους όρους της παραγρ. 4.5 της παρούσας.



## **ΜΕΡΟΣ Β- ΟΙΚΟΝΟΜΙΚΟ ΑΝΤΙΚΕΙΜΕΝΟ ΤΗΣ ΣΥΜΒΑΣΗΣ**

Χρηματοδότηση: Ταμείο Ανάκαμψης και Ανθεκτικότητας

Εκτιμώμενη αξία σύμβασης σε ευρώ, χωρίς ΦΠΑ: 209.677,42€

Εκτιμώμενη αξία σύμβασης σε ευρώ, με ΦΠΑ: 260.000,00€

## ΠΑΡΑΡΤΗΜΑ ΙΙ – ΕΕΕΣ

---

Το έντυπο Ε.Ε.Ε.Σ. συμπληρώνεται σύμφωνα με τις διατάξεις του άρθρου 79 του ν4412/2016. Οι Οικονομικοί Φορείς καλούνται να χρησιμοποιήσουν το αρχείο του ΕΕΕΣ σε μορφή XML το οποίο βρίσκεται αναρτημένο στο PORTAL του [www.promitheus.gov.gr](http://www.promitheus.gov.gr) καθώς και στον χώρο «ΣΗΜΕΙΩΣΕΙΣ&ΣΥΝΗΜΜΕΝΑ» του συστημικού διαγωνισμού στο ΕΣΗΔΗΣ.

Προκειμένου να συμπληρώσουν οι Οικονομικοί Φορείς το εν λόγω έγγραφο καλούνται να εισέλθουν στην πλατφόρμα PROMITHEUS ESPint, που βρίσκεται στο άνω PORTAL. Οι οικονομικοί φορείς μπορούν να λάβουν το ΕΕΕΣ και σε μορφή PDF στους ως άνω αναφερόμενους τόπους ανάρτησης. Το εν λόγω έγγραφο αποτελεί αναπόσπαστο τμήμα της παρούσας Διακήρυξης. Προς διευκόλυνση των ενδιαφερομένων οικονομικών φορέων παρέχονται:

A. Οδηγίες χρήσης σε μορφή .pdf αρχείου, που είναι αναρτημένες στην ηλεκτρονική διεύθυνση:

[http://www.eprocurement.gov.gr/webcenter/files/anakinoseis/ees\\_odigies.pdf](http://www.eprocurement.gov.gr/webcenter/files/anakinoseis/ees_odigies.pdf)

B. Σχετικό μάθημα εκμάθησης για τη συμπλήρωση του ΕΕΕΣ στην παρακάτω διεύθυνση:

<http://www.eprocurement.gov.gr/moodle/course/view.php?id=177> Η ιστοσελίδα για το ΕΕΕΣ είναι η: <https://ec.europa.eu/growth/toolsdatabases/espd/filter?lang=el>

Σημείωση :

Από τις 2-5-2019, οι αναθέτουσες αρχές συντάσσουν το ΕΕΕΣ με τη χρήση της νέας ηλεκτρονικής υπηρεσίας PromitheusESPDint (<https://espdint.eprocurement.gov.gr/>), που προσφέρει την δυνατότητα ηλεκτρονικής σύνταξης και διαχείρισης του Ευρωπαϊκού Ενιαίου Εγγράφου Σύμβασης (ΕΕΕΣ)<sup>10</sup>. Η σχετική ανακοίνωση είναι διαθέσιμη στη Διαδικτυακή Πύλη του Ε.Σ.Η.ΔΗ.Σ. [www.promitheus.gov.gr](http://www.promitheus.gov.gr)

---

<sup>10</sup>Το περιεχόμενο του αρχείου, είτε ενσωματώνεται στο κείμενο της διακήρυξης, είτε, ως αρχείο PDF, ηλεκτρονικά υπογεγραμμένο, αναρτάται ξεχωριστά ως αναπόσπαστο μέρος αυτής. Το αρχείο XML αναρτάται για την διευκόλυνση των οικονομικών φορέων προκειμένου να συντάξουν μέσω της υπηρεσίας eΕΕΕΣ τη σχετική απάντησή τους.

### ΟΙΚΟΝΟΜΙΚΗ ΠΡΟΣΦΟΡΑ

Του φυσικού ή νομικού προσώπου με την επωνυμία ....., ΑΦΜ  
..... και έδρα ....., Οδός  
....., αριθμός ....., ΤΚ....., τηλ.....,

Αφού έλαβα γνώση της υπ' αριθ..... Διακήρυξης για την ανάδειξη Αναδόχου για το Υποέργο / Σύμβαση 5 «**Προμήθεια και εγκατάσταση μεταλλικών κατασκευών**» στο πλαίσιο της Πράξης «SUB.1.31 Ανάδειξη, διαμόρφωση του αρχαιολογικού χώρου των αρχαίων Νεωρίων και των Μεσαιωνικών Κήπων του Παλατιού του Μεγάλου Μαγίστρου και δημιουργία υπαίθριας γλυπτοθήκης στη Μεσαιωνική Πόλη Ρόδου και στην αρχαία ακρόπολη Ρόδου», το οποίο χρηματοδοτείται από το Ταμείο Ανάκαμψης και Ανθεκτικότητας μέσω του κωδικού 2022ΤΑ01400116(ΟΠΣ ΤΑ 5162235) της ΣΑΤΑ 014 του Προγράμματος Δημοσίων Επενδύσεων, υποβάλω την παρούσα προσφορά και δηλώνω ότι αποδέχομαι πλήρως και χωρίς επιφύλαξη όλους τους όρους της υπ' αριθ..... Διακήρυξης και αναλαμβάνω την εκτέλεση των υπηρεσιών σύμφωνα με τον παρακάτω πίνακα:

**ΥΠΟΕΡΓΟ 5  
ΠΡΟΜΗΘΕΙΑ ΚΑΙ ΕΓΚΑΤΑΣΤΑΣΗ ΜΕΤΑΛΛΙΚΩΝ ΚΑΤΑΣΚΕΥΩΝ**

Α/Α	ΕΙΔΟΣ	ΜΜ	ΠΟΣΟΤΗΤΑ	ΑΞΙΑ ΧΩΡΙΣ ΦΠΑ (€)		ΦΠΑ (€)		ΣΥΝΟΛΙΚΗ ΑΞΙΑ ΜΕ ΦΠΑ (€)
				ΤΙΜΗ ΜΟΝΑΔΑΣ	ΣΥΝΟΛΟ	%	ΠΟΣΟ	
1	2	3	4	5	6=4X5	7	8=6X7	9=7+8
1	ΜΕΤΑΛΛΙΚΟ ΚΙΓΚΛΙΔΩΜΑ ΤΡΙΩΝ (3) ΤΥΠΩΝ	ΜΕΤΡΑ	170					
2	ΒΕΡΓΕΣ ΣΙΔΗΡΟΥ ΔΙΑΦΟΡΩΝ ΔΙΑΣΤΑΣΕΩΝ ΚΑΙ ΤΥΠΩΝ	ΜΕΤΡΑ	1446					
3	ΜΕΤΑΛΛΙΚΗ ΠΕΡΙΣΧΟΙΝΙΣΗ ΕΙΔΙΚΗ ΚΑΤΑΣΚΕΥΗ	ΤΕΜΑΧΙΟ	11					
4	ΜΕΤΑΛΛΙΚΗ ΡΑΜΠΑ ΜΕ ΧΕΙΡΟΛΙΣΘΗΡΑ ΓΙΑ ΑΜΕΑ	ΤΕΜΑΧΙΟ	6					
5	ΜΕΤΑΛΛΙΚΕΣ ΘΥΡΕΣ ΑΠΟ ΜΑΣΙΦ ΣΙΔΗΡΟ ΜΕ ΚΙΓΚΛΙΔΩΜΑΤΑ	ΤΕΜΑΧΙΟ	3					
6	ΦΡΕΑΤΙΑ ΑΠΟΣΤΡΑΓΓΙΣΗΣ	ΤΕΜΑΧΙΟ	3					
7	ΜΕΤΑΛΛΙΚΗ ΚΑΤΑΣΚΕΥΗ ΣΕ ΕΠΙΚΑΘΙΜΕΝΟ ΒΑΘΡΟ ΣΚΥΡΟΔΕΜΑΤΟΣ	ΤΕΜΑΧΙΟ	2					
8	ΣΤΡΑΝΤΖΑΡΙΣΤΟ ΓΑΛΒΑΝΙΖΕ ΤΕΤΡΑΓΩΝΗΣ ΔΙΑΤΟΜΗΣ 40X40 mm ΜΗΚΟΣ : 6 μέτρα	ΤΕΜΑΧΙΟ	1200					
9	ΜΕΤΑΛΛΙΚΕΣ ΚΑΤΑΣΚΕΥΕΣ ΣΤΗΡΙΞΗΣ ΚΑΙ ΑΣΦΑΛΟΥΣ ΤΟΠΟΘΕΤΗΣΗΣ ΕΚΘΕΣΙΑΚΩΝ ΑΝΤΙΚΕΙΜΕΝΩΝ	ΤΕΜΑΧΙΟ	1550					
10	ΣΩΛΗΝΑΣ ΒΕΡΓΑ Φ42 ΓΑΛΒΑΝΙΖΕ 6 ΜΕΤΡΑ	ΤΕΜΑΧΙΟ	20					
11	ΔΕΧΙΟΝ	ΜΕΤΡΑ	1000					
<b>ΣΥΝΟΛΟ ΟΙΚΟΝΟΜΙΚΗΣ ΠΡΟΣΦΟΡΑΣ ΧΩΡΙΣ ΦΠΑ</b>								
<b>ΦΠΑ</b>								
<b>ΓΕΝΙΚΟ ΣΥΝΟΛΟ ΜΕ ΦΠΑ</b>								

ΓΕΝΙΚΟ ΣΥΝΟΛΟ ΧΩΡΙΣ ΦΠΑ (αριθμητικώς)

\_\_\_\_\_

ΓΕΝΙΚΟ ΣΥΝΟΛΟ ΧΩΡΙΣ ΦΠΑ (ολογράφως)

\_\_\_\_\_

Χρόνος ισχύος της προσφοράς (τεχνικής και οικονομικής)

.....

(σύμφωνα με το άρθρο 10)

ΟΝΟΜ/ΝΥΜΟ ΝΟΜΙΜΟΥ ΕΚΠΡΟΣΩΠΟΥ  
ΥΠΟΓΡΑΦΗ  
ΣΦΡΑΓΙΔΑ  
ΗΜΕΡΟΜΗΝΙΑ

**ΥΠΟΔΕΙΓΜΑ ΕΓΓΥΗΤΙΚΗΣ ΕΠΙΣΤΟΛΗΣ ΣΥΜΜΕΤΟΧΗΣ**

Εκδότης (Πλήρης επωνυμία Πιστωτικού Ιδρύματος ..... / ΕΝΙΑΙΟ ΤΑΜΕΙΟ ΑΝΕΞΑΡΤΗΤΑ ΑΠΑΣΧΟΛΟΥΜΕΝΩΝ - ΤΟΜΕΑΣ ΣΥΝΤΑΞΗΣ ΜΗΧΑΝΙΚΩΝ ΚΑΙ ΕΡΓΟΛΗΠΤΩΝ ΔΗΜΟΣΙΩΝ ΕΡΓΩΝ (Ε.Τ.Α.Α.-Τ.Σ.Μ.Ε.Δ.Ε.)

Ημερομηνία έκδοσης: .....

Προς: (Πλήρης επωνυμία Αναθέτουσας Αρχής/Αναθέτοντος Φορέα<sup>6</sup>).....

(Διεύθυνση Αναθέτουσας Αρχής/Αναθέτοντος Φορέα<sup>7</sup>) .....

Εγγύηση μας υπ' αριθμ. .... ποσού .....ευρώ<sup>8</sup>.

Έχουμε την τιμή να σας γνωρίσουμε ότι εγγυόμαστε με την παρούσα επιστολή ανέκκλητα και ανεπιφύλακτα παραιτούμενοι του δικαιώματος της διαιρέσεως και διζήσεως μέχρι του ποσού των ευρώ .....<sup>9</sup> υπέρ του

(i) [σε περίπτωση φυσικού προσώπου]: (ονοματεπώνυμο, πατρώνυμο) ....., ΑΦΜ: ..... (διεύθυνση)....., ή

(ii) [σε περίπτωση νομικού προσώπου]: (πλήρη επωνυμία) ....., ΑΦΜ: ..... (διεύθυνση).....ή

(iii) [σε περίπτωση ένωσης ή κοινοπραξίας:] των φυσικών / νομικών προσώπων

α) (πλήρη επωνυμία) ....., ΑΦΜ:..... (διεύθυνση) .....

β) (πλήρη επωνυμία) ....., ΑΦΜ:..... (διεύθυνση) .....

γ) (πλήρη επωνυμία) ....., ΑΦΜ:..... (διεύθυνση) .....<sup>10</sup>

ατομικά και για κάθε μία από αυτές και ως αλληλέγγυα και εις ολόκληρο υπόχρεων μεταξύ τους, εκ της ιδιότητάς τους ως μελών της ένωσης ή κοινοπραξίας,

<sup>6</sup> Όπως ορίζεται στα έγγραφα της σύμβασης.

<sup>7</sup> ο.π. υποσ.

<sup>8</sup> Το ύψος της εγγυητικής επιστολής συμμετοχής καθορίζεται στα έγγραφα της σύμβασης σε συγκεκριμένο χρηματικό ποσό και δε μπορεί να υπερβαίνει το 2% της προεκτιμώμενης αξίας της σύμβασης. Αναγράφεται ολογράφως και σε παρένθεση αριθμητικώς. Στο ποσό δεν υπολογίζεται ο ΦΠΑ (άρθρο 157 ν. 4281/2014).

<sup>9</sup> ο.π. υποσ.

<sup>10</sup> Συμπληρώνεται με όλα τα μέλη της ένωσης / κοινοπραξίας.

Για τη συμμετοχή του/της/τους ..... σύμφωνα ..... με ..... την ..... (αριθμό/ημερομηνία)

.....  
11

της/του (Αναθέτουσας Αρχής / Αναθέτοντος φορέα), για την ανάδειξη αναδόχου για την ανάθεση της σύμβασης: “(τίτλος σύμβασης)”/ για το/α τμήμα/τα

.....  
12

Η παρούσα εγγύηση καλύπτει μόνο τις από τη συμμετοχή στην ανωτέρω απορρέουσες υποχρεώσεις του/της (υπέρ ου η εγγύηση) καθ’ όλο τον χρόνο ισχύος της.

Το παραπάνω ποσό τηρείται στη διάθεσή σας και θα καταβληθεί ολικά ή μερικά χωρίς καμία από μέρους μας αντίρρηση, αμφισβήτηση ή ένσταση και χωρίς να ερευνηθεί το βάσιμο ή μη της απαίτησής σας μέσα σε ..... ημέρες<sup>13</sup> από την απλή έγγραφη ειδοποίησή σας.

Η παρούσα ισχύει μέχρι και την.....<sup>14</sup>.

ή

Η παρούσα ισχύει μέχρις ότου αυτή μας επιστραφεί ή μέχρις ότου λάβουμε έγγραφη δήλωσή σας ότι μπορούμε να θεωρήσουμε την Τράπεζα μας απαλλαγμένη από κάθε σχετική υποχρέωση εγγυοδοσίας μας.

Σε περίπτωση κατάπτωσης της εγγύησης, το ποσό της κατάπτωσης υπόκειται στο εκάστοτε ισχύον πάγιο τέλος χαρτοσήμου.

Αποδεχόμαστε να παρατείνουμε την ισχύ της εγγύησης ύστερα από έγγραφο της Υπηρεσίας σας, στο οποίο επισυνάπτεται η συναίνεση του υπέρ ου για την παράταση της προσφοράς, σύμφωνα με το άρθρο ... της Διακήρυξης/Πρόσκλησης/Πρόσκλησης Εκδήλωσης Ενδιαφέροντος, με την προϋπόθεση ότι το σχετικό αίτημά σας θα μας υποβληθεί πριν από την ημερομηνία λήξης της<sup>15</sup>.

Βεβαιώνουμε υπεύθυνα ότι το ποσό των εγγυητικών επιστολών που έχουν δοθεί, συνυπολογίζοντας και το ποσό της παρούσας, δεν υπερβαίνει το όριο των εγγυήσεων που έχουμε το δικαίωμα να εκδίδουμε<sup>16</sup>.

(Εξουσιοδοτημένη Υπογραφή)

<sup>11</sup> Συνοπτική περιγραφή των προς προμήθεια αγαθών/υπηρεσιών κλπ, σύμφωνα με το άρθρο 25 του ΠΔ 118/2007.

<sup>12</sup> Εφόσον η εγγυητική επιστολή αφορά σε προσφορά τμήματος/τμημάτων της Διακήρυξης/Πρόσκλησης/Πρόσκλησης Εκδήλωσης Ενδιαφέροντος, σύμφωνα με τα οριζόμενα στα έγγραφα της σύμβασης, συμπληρώνεται ο αύξων αριθμός του/ων τμήματος/τμημάτων για το/α οποίο/α υποβάλλεται προσφορά.

<sup>13</sup> Να οριστεί ο χρόνος σύμφωνα με τις κείμενες διατάξεις.

<sup>14</sup> **ΣΗΜΕΙΩΣΗ ΓΙΑ ΤΗΝ ΤΡΑΠΕΖΑ:** Ο χρόνος ισχύος πρέπει να είναι μεγαλύτερος τουλάχιστον κατά τριάντα (30) ημέρες του χρόνου ισχύος της προσφοράς, όπως αυτός ορίζεται στα έγγραφα της σύμβασης (άρθρο 157 παρ. 1 περ. α, εδαφ. β' του ν. 4281/2014).

<sup>15</sup> Άρθρο 157 παρ. 1 περ. α εδαφ γ του ν. 4281/2014.

<sup>16</sup> Ο καθορισμός ανώτατου ορίου έκδοσης των εγγυητικών επιστολών από τις τράπεζες που λειτουργούν στην Ελλάδα θεσμοθετήθηκε με την υπ' αριθ. 2028691/4534/03.08.1995 (ΦΕΚ Β' 740/28.08.1995) απόφαση του Υπουργού Οικονομικών, με την οποία και κατέστη υποχρεωτική και η αναγραφή της σχετικής υπεύθυνης δήλωσης στην εγγυητική επιστολή.

## ΥΠΟΔΕΙΓΜΑ ΕΓΓΥΗΤΙΚΗΣ ΕΠΙΣΤΟΛΗΣ ΚΑΛΗΣ ΕΚΤΕΛΕΣΗΣ

Εκδότης (Πλήρης επωνυμία Πιστωτικού Ιδρύματος ..... / ΕΝΙΑΙΟ ΤΑΜΕΙΟ ΑΝΕΞΑΡΤΗΤΑ ΑΠΑΣΧΟΛΟΥΜΕΝΩΝ - ΤΟΜΕΑΣ ΣΥΝΤΑΞΗΣ ΜΗΧΑΝΙΚΩΝ ΚΑΙ ΕΡΓΟΛΗΠΤΩΝ ΔΗΜΟΣΙΩΝ ΕΡΓΩΝ (Ε.Τ.Α.Α.- Τ.Σ.Μ.Ε.Δ.Ε.)

Ημερομηνία έκδοσης .....

Προς: (Πλήρης επωνυμία Αναθέτουσας Αρχής/Αναθέτοντος Φορέα)<sup>17</sup> .....

(Διεύθυνση Αναθέτουσας Αρχής/Αναθέτοντος Φορέα)<sup>18</sup> .....

Εγγύηση μας υπ' αριθμ. .... ποσού ..... ευρώ<sup>19</sup> .

Έχουμε την τιμή να σας γνωρίσουμε ότι εγγυόμαστε με την παρούσα επιστολή ανέκκλητα και ανεπιφύλακτα παραιτούμενοι του δικαιώματος της διαιρέσεως και διζήσεως μέχρι του ποσού των ευρώ.....<sup>20</sup>

υπέρ του:

(i) [σε περίπτωση φυσικού προσώπου]: (ονοματεπώνυμο, πατρώνυμο) ....., ΑΦΜ: .....  
..... (διεύθυνση) ....., ή

(ii) [σε περίπτωση νομικού προσώπου]: (πλήρη επωνυμία) ....., ΑΦΜ: .....  
(διεύθυνση) .....ή

(iii) [σε περίπτωση ένωσης ή κοινοπραξίας:] των φυσικών / νομικών προσώπων

α) (πλήρη επωνυμία) ....., ΑΦΜ: ..... (διεύθυνση) .....

β) (πλήρη επωνυμία) ....., ΑΦΜ: ..... (διεύθυνση) .....

γ) (πλήρη επωνυμία) ....., ΑΦΜ: ..... (διεύθυνση).....

(συμπληρώνεται με όλα τα μέλη της ένωσης / κοινοπραξίας)

ατομικά και για κάθε μία από αυτές και ως αλληλέγγυα και εις ολόκληρο υπόχρεων μεταξύ τους, εκ της ιδιότητας τους ως μελών της ένωσης ή κοινοπραξίας,

για την καλή εκτέλεση του/ων τμήματος/των ...<sup>21</sup> / της υπ αριθ. .... σύμβασης “(τίτλος σύμβασης)”,

<sup>17</sup> Όπως ορίζεται στα έγγραφα της σύμβασης.

<sup>18</sup> ο.π. υποσημ. 17

<sup>19</sup> Ολογράφως και σε παρένθεση αριθμητικώς. Στο ποσό δεν υπολογίζεται ο ΦΠΑ 24%.

<sup>20</sup> ο.π., υποσημ. 19.

<sup>21</sup> Εφόσον αφορά ανάθεση σε τμήματα συμπληρώνεται ο α/α του/ων τμήματος/των για τα οποία υπογράφεται η σχετική σύμβαση.

σύμφωνα με την (αριθμό/ημερομηνία)..... Διακήρυξη / Πρόσκληση / Πρόσκληση Εκδήλωσης Ενδιαφέροντος<sup>22</sup> .....της/του (Αναθέτουσας Αρχής/Αναθέτοντος φορέα).

Το παραπάνω ποσό τηρείται στη διάθεσή σας και θα καταβληθεί ολικά ή μερικά χωρίς καμία από μέρους μας αντίρρηση, αμφισβήτηση ή ένσταση και χωρίς να ερευνηθεί το βάσιμο ή μη της απαίτησής σας μέσα σε ..... ημέρες<sup>23</sup> από την απλή έγγραφη ειδοποίησή σας.

Η παρούσα ισχύει μέχρι και την..... (αν προβλέπεται ορισμένος χρόνος στα έγγραφα της σύμβασης)<sup>24</sup>

ή

μέχρις ότου αυτή μας επιστραφεί ή μέχρις ότου λάβουμε έγγραφη δήλωσή σας ότι μπορούμε να θεωρήσουμε την Τράπεζα μας απαλλαγμένη από κάθε σχετική υποχρέωση εγγυοδοσίας μας.

Σε περίπτωση κατάπτωσης της εγγύησης, το ποσό της κατάπτωσης υπόκειται στο εκάστοτε ισχύον πάγιο τέλος χαρτοσήμου.

Βεβαιώνουμε υπεύθυνα ότι το ποσό των εγγυητικών επιστολών που έχουν δοθεί, συνυπολογίζοντας και το ποσό της παρούσας, δεν υπερβαίνει το όριο των εγγυήσεων που έχουμε το δικαίωμα να εκδίδουμε<sup>25</sup> .

(Εξουσιοδοτημένη Υπογραφή)

<sup>22</sup> Συνοπτική περιγραφή των προς προμήθεια αγαθών / υπηρεσιών, σύμφωνα με το άρθρο 25 του ΠΔ 118/2007.

<sup>23</sup> Να οριστεί ο χρόνος σύμφωνα με τις κείμενες διατάξεις.

<sup>18</sup> Σύμφωνα με το άρθρο 25 πδ 118/2007 και του άρθρου 26 του ΕΚΠΟΤΑ, ο χρόνος ισχύος της εγγύησης πρέπει να είναι μεγαλύτερος από τον συμβατικό χρόνο φόρτωσης ή παράδοσης, κατά τον χρόνο που με βάση τη σύμβαση ο αγοραστής υποχρεούται να παραλάβει τα υλικά πλέον δύο (2) μήνες ή μεγαλύτερος εφόσον αυτό ορίζεται από τη διακήρυξη.

<sup>25</sup> Ο καθορισμός ανώτατου ορίου έκδοσης των εγγυητικών επιστολών από τις τράπεζες που λειτουργούν στην Ελλάδα θεσμοθετήθηκε με την υπ' αριθ. 2028691/4534/03.08.1995 (ΦΕΚ Β' 740/28.08.1995) απόφαση του Υπουργού Οικονομικών, με την οποία και κατέστη υποχρεωτική και η αναγραφή της σχετικής υπεύθυνης δήλωσης στην εγγυητική επιστολή.



## ΠΑΡΑΡΤΗΜΑ V – Υπόδειγμα Σχέδιο Σύμβασης – Ρήτρα ακεραιότητας

### ΣΧΕΔΙΟ ΣΥΜΒΑΣΗΣ ΠΡΟΜΗΘΕΙΑΣ

ΕΛΛΗΝΙΚΗ ΔΗΜΟΚΡΑΤΙΑ

.....<sup>20</sup>

[Τόπος]...../...../.....  
Αριθ. πρωτ.....

### ΣΥΜΦΩΝΗΤΙΚΟ ΠΡΟΜΗΘΕΙΑΣ

Στ. .... σήμερα ..... ημέρα ..... οι παρακάτω συμβαλλόμενοι:

1. ...., που εδρεύει..... με Αριθμό Φορολογικού Μητρώου (Α.Φ.Μ.)..... και κωδικό ηλεκτρονικής τιμολόγησης<sup>21</sup> νομίμως εκπροσωπούμεν... από τ..... δυνάμει του (στο εξής η «Αναθέτουσα Αρχή»)

2.Ο/η ..... (σε περίπτωση φυσικού προσώπου/ ατομικής επιχείρησης) ή το νομικό πρόσωπο.....με την επωνυμία .....και με το διακριτικό τίτλο «.....», που εδρεύει ..... (. ΑΦΜ:....., ΔΟΥ: ....., Τ.Κ. ...., νομίμως εκπροσωπούμενο (μόνο για νομικά πρόσωπα) από τον ..... (στο εξής ο «Ανάδοχος»)

Έχοντας υπόψη:

1. την υπ' αριθμ ..... διακήρυξη (ΑΔΑΜ...) και τα λοιπά έγγραφα της σύμβασης που συντάξε η Αναθέτουσα Αρχή για την ανωτέρω εν θέματι σύμβαση προμήθειας.

2. Την υπ' αριθμ ... απόφαση της Αναθέτουσας Αρχής με την οποία κατακυρώθηκε το αποτέλεσμα της διαδικασίας (ΑΔΑΜ...), στο πλαίσιο της ανωτέρω διακήρυξης, στον Ανάδοχο και την αριθμ. πρωτ. .... ειδική πρόσκληση της Αναθέτουσας Αρχής προς τον Ανάδοχο για την υπογραφή του παρόντος, η οποία κοινοποιήθηκε σε αυτόν την.....

3. Την από .....υπεύθυνη δήλωση του αναδόχου περί μη οψιγενών μεταβολών, κατά την έννοια της περ. (2) της παρ. 3 του άρθρου 100 του ν. 4412/2016 [μνημονεύεται μόνο στην περίπτωση του προσυμβατικού ελέγχου ή της άσκησης προδικαστικής προσφυγής κατά της απόφασης κατακύρωσης]

4. Ότι αναπόσπαστο τμήμα της παρούσας αποτελούν, σύμφωνα με το άρθρο 2 παρ.1 περιπτ. 42 του Ν.4412/2016:

-η υπ' αριθ. .... διακήρυξη, με τα Παραρτήματα της

-οι υπ' αριθ. .... τεχνικές προδιαγραφές [εάν αποτελούν διακριτό έγγραφο και δεν έχουν ενσωματωθεί στο τεύχος της Διακήρυξης]

<sup>20</sup> Συμπληρώνονται στοιχεία αναθέτουσας αρχής

<sup>21</sup> Πρβλ. άρθρο 53 παρ. 2 περ. α του ν. 4412/2016

-..... (στο εξής «τα Έγγραφα της Σύμβασης»)<sup>22</sup>

-η προσφορά του Αναδόχου

5. Ότι ο ανάδοχος κατέθεσε την:

α) υπ' αριθ. .... εγγυητική επιστολή της τράπεζας/ πιστωτικού ιδρύματος/ χρηματοδοτικού ιδρύματος/ ασφαλιστικής επιχείρησης/ ....., ποσού ..... ευρώ, για την καλή εκτέλεση των όρων του παρόντος συμφωνητικού

**Συμφώνησαν και έκαναν αμοιβαία αποδεκτά τα ακόλουθα :**

#### Άρθρο 1 Αντικείμενο

Αντικείμενο της παρούσας σύμβασης είναι ....., σύμφωνα με τους όρους και τις προδιαγραφές του άρθρου 1.3 της Διακήρυξης και των ΠΑΡΑΡΤΗΜΑΤΩΝ .....

Η προμήθεια θα πραγματοποιηθεί σύμφωνα με τους όρους που περιέχονται στα έγγραφα της σύμβασης, στην απόφαση κατακύρωσης και την προσφορά του Αναδόχου.

#### Άρθρο 2 Χρηματοδότηση της σύμβασης

Φορέας χρηματοδότησης της παρούσας σύμβασης είναι το Υπουργείο Πολιτισμού.

Η παρούσα σύμβαση χρηματοδοτείται από την Ευρωπαϊκή Ένωση – NextGeneration EU και βαρύνει τις Πιστώσεις του Προγράμματος Δημοσίων Επενδύσεων (ΣΑΤΑ 014\_αριθμ. Ενάρθρου Έργου 2022ΤΑ01400116).

Το έργο υλοποιείται στο πλαίσιο του Εθνικού Σχεδίου Ανάκαμψης και Ανθεκτικότητας, με τη χρηματοδότηση της Ευρωπαϊκής Επιτροπής –Next Generation EU.

Η σύμβαση περιλαμβάνεται ως Υπόεργο/Σύμβαση 5 «Προμήθεια και εγκατάσταση μεταλλικών κατασκευών» στην Πράξη: «SUB.1.31 Ανάδειξη, διαμόρφωση του αρχαιολογικού χώρου των αρχαίων Νεωρίων και των Μεσαιωνικών Κήπων του Παλατιού του Μεγάλου Μαγίστρου και δημιουργία υπαίθριας γλυπτοθήκης στη Μεσαιωνική Πόλη Ρόδου και στην αρχαία Ακρόπολη Ρόδου» με κωδικό ΟΠΣ ΤΑ 5162235, η οποία έχει ενταχθεί στο Ταμείο Ανάκαμψης και Ανθεκτικότητας με την υπό στοιχεία ΥΠΟΙΚ/191351ΕΞ/29-12-2022 (ΑΔΑ:ΨΡΛΣΗ-ΕΤ5) Απόφαση Ένταξης του Αναπληρωτή Υπουργού Οικονομικών, όπως τροποποιήθηκε και ισχύει.

#### Άρθρο 3 Διάρκεια σύμβασης –Χρόνος Παράδοσης

3.1. Δυνάμει του άρθρου 1.3 της Διακήρυξης η διάρκεια της παρούσας σύμβασης ορίζεται από την υπογραφή της και μέχρι ..... και σε κάθε περίπτωση όχι πέραν τις 30/11/2025.

3.2. Ο συμβατικός χρόνος παράδοσης των υλικών καθορίζεται στα άρθρα 6.1. και 6.2. της Διακήρυξης «**Προμήθεια και εγκατάσταση μεταλλικών κατασκευών**»

<sup>22</sup> Συμπληρώνονται από την αναθέτουσα αρχή και τα λοιπά σχετικά έγγραφα της σύμβασης

## Άρθρο 4 Υποχρεώσεις Αναδόχου

Ο Ανάδοχος εγγυάται και δεσμεύεται ανέκκλητα στην Αναθέτουσα Αρχή:

4.1. ότι, σύμφωνα με το άρθρο 4.3.1. της Διακήρυξης, τηρεί και θα εξακολουθήσει να τηρεί κατά την εκτέλεση της παρούσας σύμβασης τις υποχρεώσεις του που απορρέουν από τις διατάξεις της περιβαλλοντικής, κοινωνικοασφαλιστικής και εργατικής νομοθεσίας, που έχουν θεσπιστεί με το δίκαιο της Ένωσης, το εθνικό δίκαιο, συλλογικές συμβάσεις ή διεθνείς διατάξεις περιβαλλοντικού, κοινωνικού και εργατικού δικαίου, οι οποίες απαριθμούνται στο Παράρτημα Χ του Προσαρτήματος Α' (και του ν. 4412/2016). Η τήρηση των εν λόγω υποχρεώσεων ελέγχεται και βεβαιώνεται από τα όργανα που επιβλέπουν την εκτέλεση της παρούσας σύμβασης και τις αρμόδιες δημόσιες αρχές και υπηρεσίες που ενεργούν εντός των ορίων της ευθύνης και της αρμοδιότητάς τους

4.2. ότι θα ενεργεί σύμφωνα με το Νόμο και με την παρούσα, ότι θα λαμβάνει τα κατάλληλα μέτρα για να διασφαλίσει την ομαλή και προσηκούσα εκτέλεση της παρούσας σύμφωνα με τη Διακήρυξη και τα λοιπά Έγγραφα της Σύμβασης και ότι δεν θα ενεργήσει αθέμιτα, παράνομα ή καταχρηστικά καθ' όλη τη διάρκεια της εκτέλεσης της παρούσας, σύμφωνα με τη ρήτρα ακεραιότητας που επισυνάπτεται στην παρούσα και αποτελεί αναπόσπαστο τμήμα της.

[Εφ' όσον συντρέχει εφαρμογής, στο σημείο αυτό αναφέρονται: ]

4.3. ότι, σύμφωνα με το άρθρο 4.3.2. της Διακήρυξης, με δεδομένο πως η εν θέματι σύμβαση προμηθειών προϊόντων εμπίπτει στο πεδίο εφαρμογής του ν. 2939/2001, υποχρεούται κατά την υπογραφή της σύμβασης και καθ' όλη τη διάρκεια εκτέλεσης αυτής να τηρεί τις υποχρεώσεις των παραγράφων 2 και 11 του άρθρου 4β ή και της παρ. 1 του άρθρου 12 ή και της παρ. 1 του άρθρου 16 του ν.2939/2001.

Η τήρηση των υποχρεώσεων ελέγχθηκε από την Αναθέτουσα Αρχή μέσω του αρχείου δημοσιοποίησης εγγεγραμμένων παραγωγών στο Εθνικό Μητρώο Παραγωγών (ΕΜΠΑ) που τηρείται στην ηλεκτρονική σελίδα του Ε.Ο.ΑΝ. εντός της προθεσμίας της παραγράφου 4 του άρθρου 105 του ν. 4412/2016.

Ο αριθμός ΕΜΠΑ του υπόχρεου παραγωγού.....είναι ο .....<sup>24</sup>

4.4. ότι σε συμμόρφωση με τις απαιτήσεις του ΣΔΕ του ΤΑΑ, θα επικαιροποιεί τα στοιχεία του άρθρου 22.2.δ.ι) έως iii) του Καν.2021/241.

4.5. ότι καθ' όλη τη διάρκεια εκτέλεσης της σύμβασης, θα συνεργάζεται στενά με την Αναθέτουσα Αρχή, υποχρεούται δε να λαμβάνει υπόψη του οποιεσδήποτε παρατηρήσεις της σχετικά με την εκτέλεση της σύμβασης.

## Άρθρο 5

<sup>23</sup> Η αναθέτουσα αρχή καθορίζει τα σχετικά με το χρόνο παραλαβής, παραπέμποντας στο σχετικό Παράρτημα ή άλλο περιγραφικό έγγραφο της σύμβασης

<sup>24</sup> Πρβλ. άρθρο 130 ν.4412/2016

## Αμοιβή – Τρόπος πληρωμής

5.1. Το συνολικό συμβατικό τίμημα ανέρχεται σε ....., πλέον ΦΠΑ.....%

5.2. Η πληρωμή του Αναδόχου θα πραγματοποιηθεί σύμφωνα με το άρθρο 5.1.1 της Διακήρυξης και συγκεκριμένα: [\[στο σημείο αυτό αναφέρονται οι ειδικοί όροι πληρωμής, ιδίως σε περίπτωση επιλογής εκ μέρους του αναδόχου εναλλακτικού τρόπου πληρωμής\]](#)

.....

5.3. Η πληρωμή του συμβατικού τιμήματος θα γίνεται με την προσκόμιση από τον Ανάδοχο των νομίμων παραστατικών και δικαιολογητικών που προβλέπονται από τις διατάξεις του άρθρου 200 παρ. 4 του ν. 4412/2016, καθώς και κάθε άλλου δικαιολογητικού που τυχόν ήθελε ζητηθεί από τις αρμόδιες υπηρεσίες που διενεργούν τον έλεγχο και την πληρωμή<sup>25</sup>.

5.4. Τον Ανάδοχο βαρύνουν οι υπέρ τρίτων κρατήσεις, ως και κάθε άλλη επιβάρυνση, σύμφωνα με την κείμενη νομοθεσία, μη συμπεριλαμβανομένου Φ.Π.Α., για την παράδοση των συμβατικών υλικών στον τόπο και με τον τρόπο που προβλέπεται στη Διακήρυξη και λοιπά έγγραφα της Σύμβασης. Ιδίως ο Ανάδοχος βαρύνεται με τις κρατήσεις που καθορίζονται στο άρθρο 5.1.2 της Διακήρυξης. Οι υπέρ τρίτων κρατήσεις υπόκεινται στο εκάστοτε ισχύον αναλογικό τέλος χαρτοσήμου ....% και στην επ' αυτού εισφορά υπέρ ΟΓΑ ....%.

5.5. Με κάθε πληρωμή θα γίνεται η προβλεπόμενη από την κείμενη νομοθεσία παρακράτηση φόρου εισοδήματος αξίας .....% επί του καθαρού ποσού.

5.6. [\[Η παράγραφος που ακολουθεί διαμορφώνεται αναλόγως από την αναθέτουσα αρχή, με βάση τις απαιτήσεις της κείμενης νομοθεσίας. Ενδεικτικά μπορεί να αναφέρεται:\]](#) Όλα τα δικαιολογητικά του χρηματικού εντάλματος (πρωτόκολλα ποσοτικής και ποιοτικής παραλαβής κλπ.) ελέγχονται από την αρμόδια υπηρεσία ελέγχου της αναθέτουσας αρχής. Για την έκδοση χρηματικού εντάλματος ο ανάδοχος πρέπει να προσκομίσει το αντίστοιχο τιμολόγιο εντός προθεσμίας τριάντα (30) ημερών από την ημερομηνία έκδοσης πρωτοκόλλου ποσοτικής και ποιοτικής παραλαβής και η πληρωμή του θα πρέπει να λάβει χώρα σε επιπλέον τριάντα (30) ημέρες.

Σε περίπτωση που η πληρωμή του αναδόχου καθυστερήσει από την αναθέτουσα αρχή τριάντα (30) ημέρες από την οριστική ποιοτική και ποσοτική παραλαβή των αγαθών και την ολοκλήρωση των σχετικών διαδικασιών επαλήθευσης, υπό την προϋπόθεση ότι θα έχει περιέλθει μέχρι και την ημερομηνία αυτή στην αναθέτουσα αρχή το τιμολόγιο ή άλλο ισοδύναμο παραστατικό πληρωμής, η αναθέτουσα αρχή, σύμφωνα με τα οριζόμενα στην υποπαρ. Ζ5 της παρ. Ζ του ν. 4152/2013, (Α' 107/09-05-2013) «Επείγοντα μέτρα εφαρμογής των Ν.4046/2012, 4093/2012 και 4127/2013» καθίσταται υπερήμερη και οφείλει τόκους υπερημερίας, χωρίς να απαιτείται όχληση από τον ανάδοχο.<sup>26</sup> Σε περίπτωση καθυστέρησης υποβολής των οικείων δικαιολογητικών πληρωμής, η αναθέτουσα αρχή δεν καθίσταται υπερήμερος, ει μη μόνο από την ημέρα προσκόμισής τους.

## Άρθρο 6 Αναπροσαρμογή τιμής

<sup>25</sup> Η αναθέτουσα αρχή δύναται να αναφέρει συγκεκριμένα δικαιολογητικά στο σημείο αυτό, πρβλ. παρ. 6 του άρθρου 200 του ν. 4412/2016

<sup>26</sup> Πρβλ αριθμ. 2/16563/21-02-2019 διευκρινιστικό έγγραφο της Γενικής Δ/σης Δημοσιονομικής Πολιτικής (ΓΛΚ) του Υπουργείου Οικονομικών

Δεν προβλέπεται αναπροσαρμογής τιμής των υλικών .

## Άρθρο 7

### Χρόνος Παράδοσης Υλικών-Παραλαβή υλικών - Χρόνος και τρόπος παραλαβής υλικών

7.1 Ο Ανάδοχος υποχρεούται να παραδώσει τα υλικά. στο χρόνο , τρόπο και τόπο που καθορίζονται στα άρθρα 6.1. και 6.2. της Διακήρυξης «**Προμήθεια και εγκατάσταση μεταλλικών κατασκευών**» .<sup>27</sup>

..... [άλλως, σε περίπτωση που δεν είναι γνωστός ο χρόνος παράδοσης: Ο χρόνος παράδοσης ορίζεται σε ...(..) εργάσιμες ημέρες από τη διαβίβαση σχετικής έγγραφης παραγγελίας από το αρμόδιο τμήμα της Αναθέτουσας Αρχής]

7.2. Ο Ανάδοχος υποχρεούται να παραδώσει στην Αναθέτουσα Αρχή τα υλικά σύμφωνα με το άρθρο 6.1. της Διακήρυξης. Μη εμπρόθεσμη παράδοση των υλικών από τον Ανάδοχο επάγεται τη κήρυξη αυτού ως έκπτωτου σύμφωνα με το άρθρο 6.1.2 της Διακήρυξης.

Η παραλαβή των υλικών γίνεται από επιτροπές, υπό τους όρους, διαδικασίες παραλαβής, τρόπους ποσοτικού και ποιοτικού ελέγχου των υλικών, ανάληψης του κόστους διενέργειας ελέγχου από τον Ανάδοχο που ορίζονται και συμφωνούνται στο άρθρο 6.2 της Διακήρυξης.

Υλικά που απορρίφθηκαν ή κρίθηκαν παραληπτά με έκπτωση επί της συμβατικής τιμής, μπορούν να παραπέμπονται για επανεξέταση σύμφωνα με τα οριζόμενα στο άρθρο 6.2.1. της Διακήρυξης

7.3. Η παραλαβή των υλικών και η έκδοση των σχετικών πρωτοκόλλων παραλαβής πραγματοποιείται μέσα στους κατωτέρω καθοριζόμενους χρόνους:

....

Αν η παραλαβή των υλικών και η σύνταξη του σχετικού πρωτοκόλλου δεν πραγματοποιηθεί από την επιτροπή παραλαβής μέσα στον οριζόμενο από τη σύμβαση χρόνο, ισχύουν τα αναφερόμενα στο άρθρο 6.2.2. της Διακήρυξης.

Ανεξάρτητα από την, στο ως άνω άρθρο 6.2.2. οριζόμενη αυτοδίκαιη παραλαβή και την πληρωμή του Αναδόχου, πραγματοποιούνται οι προβλεπόμενοι από την παρούσα σύμβαση έλεγχοι από επιτροπή που συγκροτείται με απόφαση της Αναθέτουσας Αρχής στην οποία δεν μπορεί να συμμετέχουν ο πρόεδρος και τα μέλη της επιτροπής που δεν πραγματοποίησε την παραλαβή στον προβλεπόμενο από την παρούσα σύμβαση χρόνο. Η παραπάνω επιτροπή παραλαβής προβαίνει σε όλες τις διαδικασίες παραλαβής που προβλέπονται από την ως άνω παράγραφο 2 του όρου 2 της παρούσας σύμβασης και των άρθρων 6.2.1. της Διακήρυξης και του άρθρου 208 του ν. 4412/2016 και συντάσσει τα σχετικά πρωτόκολλα. Οι εγγυητικές επιστολές προκαταβολής και καλής εκτέλεσης δεν επιστρέφονται πριν από την ολοκλήρωση όλων των προβλεπομένων από την παρούσα σύμβαση ελέγχων και τη σύνταξη των σχετικών πρωτοκόλλων.

<sup>27</sup> Η αναθέτουσα αρχή καθορίζει τα σχετικά με το χρόνο παραλαβής, παραπέμποντας στο σχετικό Παράρτημα ή άλλο περιγραφικό έγγραφο της σύμβασης

7.4.Ο συμβατικός χρόνος παράδοσης των υλικών μπορεί να παρατείνεται, πριν από τη λήξη του αρχικού συμβατικού χρόνου παράδοσης, υπό τις προϋποθέσεις του άρθρου 206 του ν. 4412/2016. Στην περίπτωση που το αίτημα υποβάλλεται από τον Ανάδοχο και η παράταση χορηγείται από την Αναθέτουσα Αρχή χωρίς να συντρέχουν λόγοι ανωτέρας βίας ή άλλοι ιδιαιτέρως σοβαροί λόγοι που καθιστούν αντικειμενικώς αδύνατη την εμπρόθεσμη παράδοση των συμβατικών ειδών επιβάλλονται στον Ανάδοχο οι κυρώσεις του άρθρου 207 του ν. 4412/2016.

## Άρθρο 8

### Απόρριψη συμβατικών υλικών –Αντικατάσταση

10.1. Σε περίπτωση οριστικής απόρριψης ολόκληρης ή μέρους της συμβατικής ποσότητας των υλικών, με απόφαση της Αναθέτουσας Αρχής, μπορεί να εγκρίνεται αντικατάστασή της με άλλη, που να είναι σύμφωνη με τους όρους της παρούσας σύμβασης, στους χρόνους, τη διαδικασία αντικατάστασης και την τακτή προθεσμία που ορίζονται στην απόφαση αυτή και σύμφωνα με το άρθρο 6.4. της Διακήρυξης.

10.2. Αν ο ανάδοχος δεν αντικαταστήσει τα υλικά που απορρίφθηκαν μέσα στην προθεσμία που του τάχθηκε και εφ' όσον έχει λήξει ο συμβατικός χρόνος, κηρύσσεται έκπτωτος και υπόκειται στις προβλεπόμενες κυρώσεις του όρου 9 της παρούσας σύμβασης.

10.3. Η επιστροφή των υλικών που απορρίφθηκαν γίνεται σύμφωνα με τα προβλεπόμενα στις παρ. 2 και 3 του άρθρου 213 του ν. 4412/2016.

## Άρθρο 9

### Υπεργολαβία

12.1.Ο Ανάδοχος, σύμφωνα με το άρθρο 4.4.1. της Διακήρυξης, δεν απαλλάσσεται από τις συμβατικές του υποχρεώσεις και ευθύνες έναντι της Αναθέτουσας Αρχής λόγω ανάθεσης της εκτέλεσης τμήματος/τμημάτων της σύμβασης σε υπεργολάβους. Η τήρηση των υποχρεώσεων της παρ. 2 του άρθρου 18 του ν. 4412/2016 από υπεργολάβους δεν αίρει την ευθύνη του Αναδόχου.

Δεν επιτρέπεται η ανάθεση της εκτέλεσης της σύμβασης των πιο κάτω τμημάτων της σύμβασης/των πιο κάτω υπηρεσιών-καθηκόντων .....<sup>28</sup>

12.2. Ο Ανάδοχος με το από ..... έγγραφό του, το οποίο επισυνάπτεται στην παρούσα, και σύμφωνα με το άρθρο 4.4.2. της Διακήρυξης, ενημέρωσε την Αναθέτουσα Αρχή για την επωνυμία/όνομα, τα στοιχεία επικοινωνίας και τους νόμιμους εκπροσώπους των υπεργολάβων του, οι οποίοι συμμετέχουν στην εκτέλεση της παρούσας σύμβασης. Ο Ανάδοχος υποχρεούται να γνωστοποιεί στην Αναθέτουσα Αρχή κάθε αλλαγή των πληροφοριών αυτών, κατά τη διάρκεια της παρούσας σύμβασης, καθώς και τις απαιτούμενες πληροφορίες σχετικά με κάθε νέο υπεργολάβο, τον οποίο ο Ανάδοχος θα χρησιμοποιεί εν συνεχεία στην εν λόγω σύμβαση, προσκομίζοντας τα

<sup>28</sup> Το εδάφιο β' συμπληρώνεται μόνον στη περίπτωση συμβάσεων προμηθειών, για τις οποίες απαιτούνται εργασίες τοποθέτησης ή εγκατάστασης, παροχή υπηρεσιών ή εκτέλεση έργων και για τις οποίες υπάρχει επιφύλαξη, σύμφωνα με τις τυχόν απαιτήσεις της διακήρυξης για την εκτέλεση ορισμένων κρίσιμων καθηκόντων απευθείας από τον ίδιο τον προσφέροντα ή, αν η προσφορά υποβάλλεται από ένωση οικονομικών φορέων, όπως αναφέρεται στην παρ. 2 του άρθρου 19 του ν. 4412/2016, από έναν από τους συμμετέχοντες στην ένωση αυτή, κατά το άρθρο 78 παρ. 2 του ν. 4412/2016

σχετικά συμφωνητικά/δηλώσεις συνεργασίας. Σε περίπτωση διακοπής της συνεργασίας του Αναδόχου με υπερβολάβο/ υπερβολάβους της παρούσας σύμβασης, ο Ανάδοχος υποχρεούται σε άμεση γνωστοποίηση της διακοπής αυτής στην Αναθέτουσα Αρχή και οφείλει να διασφαλίσει την ομαλή εκτέλεση του τμήματος/ τμημάτων της σύμβασης είτε από τον ίδιο, είτε από νέο υπερβολάβο τον οποίο θα γνωστοποιήσει στην Αναθέτουσα Αρχή κατά την ως άνω διαδικασία<sup>29</sup>.

12.3. Η Αναθέτουσα Αρχή επαληθεύει τη συνδρομή των λόγων αποκλεισμού για τους υπερβολάβους, όπως αυτοί περιγράφονται στην παράγραφο 2.2.3 της Διακήρυξης και με τα αποδεικτικά μέσα της παραγράφου 2.2.9.2 της Διακήρυξης σύμφωνα με τα οριζόμενα στο άρθρο 4.4.3. της Διακήρυξης. Επιπλέον, η Αναθέτουσα Αρχή, προκειμένου να μην αθετούνται οι υποχρεώσεις της παρ. 2 του άρθρου 18 του ν. 4412/2016, δύναται να επαληθεύσει τους ως άνω λόγους και για τμήμα ή τμήματα της σύμβασης που υπολείπονται του ποσοστού που ορίζεται σύμφωνα με τα οριζόμενα στο άρθρο 4.4.3. της Διακήρυξης.

12.4. Ο υπερβολάβος λαμβάνει γνώση της συνημμένης στην παρούσα ρήτρα ακεραιότητας και δεσμεύεται να τηρήσει τις υποχρεώσεις που περιλαμβάνονται σε αυτή. Η ως άνω δέσμευση περιέρχεται στην αναθέτουσα αρχή με ευθύνη του αναδόχου. [\[εφόσον η Α.Α. συμπεριλάβει τέτοια ρήτρα στα έγγραφα της σύμβασης\]](#)

12.4..... 30

## Άρθρο 10

### Κήρυξη οικονομικού φορέα εκπτώτου –Κυρώσεις

13.1. Ο Ανάδοχος κηρύσσεται υποχρεωτικά έκπτωτος από τη σύμβαση και από κάθε δικαίωμα που απορρέει από αυτήν, με απόφαση της Αναθέτουσας Αρχής για τους λόγους που αναφέρονται και σύμφωνα με τα οριζόμενα στο άρθρο 5.2.1 της Διακήρυξης. Στον Ανάδοχο που κηρύσσεται έκπτωτος από την παρούσα σύμβαση, επιβάλλονται, με απόφαση της Αναθέτουσας Αρχής και κατόπιν τήρησης της σχετικής διαδικασίας και οι κυρώσεις/αποκλεισμός που προβλέπονται στο ως άνω άρθρο 5.2.1 της Διακήρυξης.

13.2. Αν το συμβατικό υλικό φορτωθεί -παραδοθεί ή αντικατασταθεί μετά τη λήξη του συμβατικού χρόνου και μέχρι λήξης του χρόνου της παράτασης που χορηγήθηκε, σύμφωνα με τη Διακήρυξη και το άρθρο 206 του Ν.4412/16, επιβάλλεται πρόστιμο/τόκος και εισπράττεται σύμφωνα με το άρθρο 5.2.2. της Διακήρυξης.

13.3. Σε βάρος του έκπτωτου αναδόχου επιβάλλεται επίσης καταλογισμός του διαφέροντος, που προκύπτει εις βάρος της αναθέτουσας αρχής, εφόσον αυτή προμηθευτεί τα αγαθά, που δεν προσκομίστηκαν προσηκόντως από τον έκπτωτο οικονομικό φορέα, αναθέτοντας το ανεκτέλεστο

<sup>29</sup> Σε περίπτωση που ο ανάδοχος έχει στηριχθεί στις ικανότητες του υπερβολάβου όσον αφορά τη χρηματοοικονομική επάρκεια-τεχνική και επαγγελματική ικανότητα, σύμφωνα με τις απαιτήσεις της διακήρυξης, προβλέπονται στο σημείο αυτό όροι σχετικά με τη διαδικασία και τις προϋποθέσεις αντικατάστασής του

<sup>30</sup> Στο σημείο αυτό αναφέρεται η τυχόν δυνατότητα πληρωμής απευθείας του υπερβολάβου με παραπομπή στο αντίστοιχο άρθρο πληρωμής στο οποίο θα πρέπει να καθορίζονται τα ειδικότερα μέτρα ή οι μηχανισμοί που επιτρέπουν στον κύριο ανάδοχο να εγείρει αντιρρήσεις ως προς αδικαιολόγητες πληρωμές, καθώς και οι ειδικότερες ρυθμίσεις που αφορούν αυτόν τον τρόπο πληρωμής

αντικείμενο της σύμβασης σε τρίτο οικονομικό φορέα. Το διαφέρον υπολογίζεται με τον ακόλουθο τύπο:

$\Delta = (TKT - TKE) \times \Pi$  Όπου:  $\Delta$  = Διαφέρον που θα προκύψει εις βάρος της αναθέτουσας αρχής, εφόσον αυτή προμηθευτεί τα αγαθά που δεν προσκομίστηκαν προσηκόντως από τον έκπτωτο οικονομικό φορέα, σύμφωνα με τα ανωτέρω αναφερόμενα. Το διαφέρον λαμβάνει θετικές τιμές, αλλιώς θεωρείται ίσο με μηδέν.

TKT = Τιμή κατακύρωσης της προμήθειας των αγαθών, που δεν προσκομίστηκαν προσηκόντως από τον έκπτωτο οικονομικό φορέα στον νέο ανάδοχο.

TKE = Τιμή κατακύρωσης της προμήθειας των αγαθών, που δεν προσκομίστηκαν προσηκόντως από τον έκπτωτο οικονομικό φορέα, σύμφωνα με τη σύμβαση από την οποία κηρύχθηκε έκπτωτος ο οικονομικός φορέας.

$\Pi$  = Συντελεστής προσαύξησης προσδιορισμού της έμμεσης ζημίας που προκαλείται στην αναθέτουσα αρχή από την έκπτωση του αναδόχου. Ο ανωτέρω συντελεστής λαμβάνει τιμή ..... [προσδιορίζεται από την Α.Α. σύμφωνα με την περ. γ της παρ. 5.2.1 της Διακήρυξης από 1,01 έως και 1,05. Αν δεν προσδιορίζεται στη Διακήρυξη, λαμβάνει την τιμή 1,01.]

Για την είσπραξη του διαφέροντος από τον έκπτωτο οικονομικό φορέα μπορεί να εφαρμόζεται η διαδικασία του Κώδικα Είσπραξης Δημόσιων Εσόδων. Το διαφέρον εισπράττεται υπέρ της αναθέτουσας αρχής.

## Άρθρο 11

### Τροποποίηση σύμβασης κατά τη διάρκειά της

14.1. Η παρούσα σύμβαση μπορεί να τροποποιείται κατά τη διάρκειά της, χωρίς να απαιτείται νέα διαδικασία σύναψης σύμβασης, μόνο σύμφωνα με τους όρους και τις προϋποθέσεις του άρθρου 4.5 και 6.4 της Διακήρυξης.

Ειδικότερα ..... [στο σημείο αυτό περιλαμβάνονται οι σαφείς ρήτρες τροποποίησης της σύμβασης που περιλαμβάνονται στη Διακήρυξη ή άλλο περιγραφικό έγγραφο]

14.2. Τροποποίηση των όρων της παρούσας σύμβασης γίνεται μόνον με μεταγενέστερη γραπτή και ρητή συμφωνία των μερών και σύμφωνα με τα οριζόμενα στο άρθρο 132 του ν.4412/2016.

## Άρθρο 12

### Ανωτέρα Βία

15.1. Τα συμβαλλόμενα μέρη δεν ευθύνονται για τη μη εκπλήρωση των συμβατικών τους υποχρεώσεων, στο μέτρο που η αδυναμία εκπλήρωσης οφείλεται σε περιστατικά ανωτέρας βίας.

15.2. Ο Ανάδοχος, επικαλούμενος υπαγωγή της αδυναμίας εκπλήρωσης υποχρεώσεων του σε γεγονός που εμπίπτει στην έννοια της ανωτέρας βίας, οφείλει να γνωστοποιήσει και επικαλεσθεί προς την Αναθέτουσα Αρχή τους σχετικούς λόγους και περιστατικά εντός αποσβεστικής προθεσμίας είκοσι (20) ημερών από τότε που συνέβησαν, προσκομίζοντας τα απαραίτητα αποδεικτικά στοιχεία. Η Αναθέτουσα Αρχή αποφασίζει μετά από γνωμοδότηση του αρμόδιου για αυτό οργάνου.

Μόνο η έγγραφη αναγνώριση από την Αναθέτουσα Αρχή της ανώτερης βίας που επικαλείται ο Ανάδοχος τον απαλλάσσει από τις συνέπειες της εκπρόθεσμης ή μη κατάλληλα εκπλήρωσης της προμήθειας.



### Άρθρο 13 Ολοκλήρωση συμβατικού αντικειμένου

Η σύμβαση θεωρείται ότι έχει ολοκληρωθεί, όταν παραληφθούν οριστικά, ποσοτικά και ποιοτικά τα αγαθά που παραδόθηκαν, όταν αποπληρωθεί το συμβατικό τίμημα και εκπληρωθούν και οι τυχόν λοιπές συμβατικές ή νόμιμες υποχρεώσεις και από τα δύο συμβαλλόμενα μέρη και όταν αποδεσμευθούν οι σχετικές εγγυήσεις κατά τα προβλεπόμενα στη σύμβαση.

### Άρθρο 14 Δικαίωμα μονομερούς λύσης της σύμβασης

Η Αναθέτουσα Αρχή μπορεί, με τις προϋποθέσεις που ορίζονται στο άρθρο 4.6 της Διακήρυξης, να καταγγείλει τη σύμβαση κατά τη διάρκεια της εκτέλεσής της.

### Άρθρο 15 Εφαρμοστέο Δίκαιο – Επίλυση Διαφορών

18.1. Η παρούσα διέπεται από το Ελληνικό Δίκαιο και ειδικότερα α) από το θεσμικό πλαίσιο που αναφέρεται στο άρθρο 1.4. της Διακήρυξης και β) τη Διακήρυξη και τα Έγγραφα της Σύμβασης.

18.2. Ο Ανάδοχος μπορεί κατά των αποφάσεων της Αναθέτουσας Αρχής που επιβάλλουν σε βάρος του κυρώσεις, δυνάμει των άρθρων της Διακήρυξης 5.2. (Κήρυξη οικονομικού φορέα εκπτώτου - Κυρώσεις), 6.1. (Χρόνος παράδοσης υλικών), 6.4. (Απόρριψη συμβατικών υλικών –αντικατάσταση), μπορεί να ασκήσει τα δικαιώματα που του αναγνωρίζονται και υπό τις προϋποθέσεις και έννομες συνέπειες που ορίζονται στο άρθρο 5.3. της Διακήρυξης.

18.3. Κατά την εκτέλεση της σύμβασης, κάθε διαφορά που προκύπτει αναφορικά με την ερμηνεία, και/ή το κύρος και/ή την εκτέλεση της παρούσας, ή εξ αφορμής της, επιλύονται σύμφωνα με το άρθρο 5.4. της Διακήρυξης.

### Άρθρο 16

Συμμόρφωση με τον Κανονισμό ΕΕ/2016/2019 και τον ν. 4624/2019 (Α 137)<sup>31</sup>

[Η διατύπωση που ακολουθεί είναι ενδεικτική. Ο όρος προσαρμόζεται ανάλογα με το αντικείμενο της σύμβασης και τις ανάγκες της αναθέτουσας αρχής]

Τα αντισυμβαλλόμενα μέρη αναλαμβάνουν να τηρούν τις υποχρεώσεις που απορρέουν από την εφαρμογή του Κανονισμού (ΕΕ) 2016/679 για την προστασία των φυσικών προσώπων έναντι της επεξεργασίας των δεδομένων προσωπικού χαρακτήρα και για την ελεύθερη κυκλοφορία των

<sup>31</sup> Αφορά σε φυσικά πρόσωπα

δεδομένων αυτών και την κατάργηση της οδηγίας 95/46/EK (Γενικός Κανονισμός Προστασίας Δεδομένων / General Data Protection Regulation – GDPR) και του Ν. 4624/2019. Ειδικότερα:

**A)** Ως προς την επεξεργασία από την Αναθέτουσα Αρχή των προσωπικών δεδομένων του Αναδόχου συμπεριλαμβανομένων των προστηθέντων/συνεργατών/δανειζόντων εμπειρία/υπεργολάβων του, ισχύουν τα παρακάτω:

Ο Ανάδοχος συναινεί στο πλαίσιο της διαδικασίας εκτέλεσης της παρούσας δημόσιας σύμβασης και επιτρέπει στην Αναθέτουσα Αρχή να προβεί σε αναζήτηση-επιβεβαίωση όλων των αναγκαίων δικαιολογητικών, καθώς και στην αναγκαία επεξεργασία και διατήρηση δεδομένων προσωπικού χαρακτήρα και στην ανταλλαγή πληροφοριών με άλλες δημόσιες αρχές.

Η Αναθέτουσα Αρχή αποθηκεύει και επεξεργάζεται τα στοιχεία προσωπικών δεδομένων του Αναδόχου που είναι αναγκαία για την εκτέλεση της σύμβασης, την εκπλήρωση των μεταξύ τους συναλλαγών και την εν γένει συμμόρφωσή της με νόμιμη υποχρέωση, σε έγχαρτο αρχείο και σε ηλεκτρονική βάση με υψηλά χαρακτηριστικά ασφαλείας με πρόσβαση αυστηρώς και μόνο σε εξουσιοδοτημένα πρόσωπα ή παρόχους υπηρεσιών στους οποίους αναθέτει την εκτέλεση συγκεκριμένων εργασιών για λογαριασμό της και οι οποίοι διενεργούν πράξεις επεξεργασίας προσωπικών δεδομένων.

Η Αναθέτουσα Αρχή θα προβεί σε συλλογή και επεξεργασία (π.χ. συλλογή, καταχώριση, οργάνωση, αποθήκευση, μεταβολή, διαγραφή, καταστροφή κ.λπ.), για τους ανωτέρω αναφερόμενους σκοπούς, των δεδομένων προσωπικού χαρακτήρα όπως: (α) επίσημων στοιχείων ταυτοποίησης, (β) στοιχείων επικοινωνίας, (γ) δεδομένων και πληροφοριών κοινωνικοασφαλιστικών και φορολογικών απαιτήσεων, (δ) γενικών πληροφοριών, (ε) στοιχείων πληρωμής, χρηματοοικονομικών πληροφοριών και λογαριασμών, (στ) δεδομένων ειδικής κατηγορίας, των οποίων η συλλογή και επεξεργασία επιβάλλεται από τους όρους εκτέλεσης της σύμβασης, σκοπούς αρχειοθέτησης προς το δημόσιο συμφέρον, ή στατιστικούς σκοπούς.

Τα προσωπικά δεδομένα του Αναδόχου και των συνεργατών του (συμπεριλαμβανομένων των δανειζόντων εμπειρία/υπεργολάβων) αποθηκεύονται για χρονικό διάστημα ίσο με τη διάρκεια της εκτέλεσης της σύμβασης, και μετά τη λήξη αυτής για χρονικό διάστημα πέντε ετών για μελλοντικούς φορολογικούς-δημοσιονομικούς ή ελέγχους χρηματοδοτών ή άλλους προβλεπόμενους ελέγχους από την κείμενη νομοθεσία, εκτός εάν η νομοθεσία προβλέπει διαφορετική περίοδο διατήρησης. Σε περίπτωση εκκρεμοδικίας αναφορικά με δημόσια σύμβαση τα δεδομένα τηρούνται μέχρι το πέρας της εκκρεμοδικίας.

Καθ' όλη την διάρκεια που η Αναθέτουσα Αρχή τηρεί και επεξεργάζεται τα προσωπικά δεδομένα ο Ανάδοχος έχει δικαίωμα ενημέρωσης, πρόσβασης, φορητότητας, διόρθωσης, περιορισμού, διαγραφής ή και εναντίωσης υπό συγκεκριμένες προϋποθέσεις προβλεπόμενες από το νομοθετικό πλαίσιο.

Δεν επιτρέπεται η επεξεργασία δεδομένων προσωπικού χαρακτήρα για σκοπό διαφορετικό από αυτόν για τον οποίο έχουν συλλεχθεί παρά μόνον υπό τους όρους και προϋποθέσεις του άρθρου 24 του ν. 4624/2019.

Η διαβίβαση δεδομένων προσωπικού χαρακτήρα από την Αναθέτουσα Αρχή σε άλλο δημόσιο φορέα επιτρέπεται σύμφωνα με το άρθρο 26 του ως άνω νόμου, εφόσον είναι απαραίτητο για την εκτέλεση των καθηκόντων της ή του τρίτου φορέα στον οποίο διαβιβάζονται τα δεδομένα και εφόσον πληρούνται οι προϋποθέσεις που επιτρέπουν την επεξεργασία σύμφωνα με το άρθρο 24 του ίδιου νόμου.

Τα στοιχεία επικοινωνίας με τον υπεύθυνο για την προστασία των προσωπικών δεδομένων της Αναθέτουσας Αρχής είναι τα ακόλουθα (email ..... /τηλ.....).

Β. Ως προς την επεξεργασία από τον ανάδοχο προσωπικών δεδομένων στο πλαίσιο εκτέλεσης των συμβατικών του υποχρεώσεων ισχύουν οι διατάξεις του άρθρου 28 ΓΚΠΔ. Ειδικότερα, ισχύουν τα παρακάτω:

α) ο ανάδοχος (εκτελών την επεξεργασία) επεξεργάζεται τα δεδομένα προσωπικού χαρακτήρα μόνο βάσει καταγεγραμμένων εντολών της αναθέτουσας αρχής (υπεύθυνος επεξεργασίας),

β) διασφαλίζει ότι τα πρόσωπα που είναι εξουσιοδοτημένα να επεξεργάζονται τα δεδομένα προσωπικού χαρακτήρα έχουν αναλάβει δέσμευση τήρησης εμπιστευτικότητας ή τελούν υπό τη δέουσα κανονιστική υποχρέωση τήρησης εμπιστευτικότητας,

γ) λαμβάνει όλα τα απαιτούμενα μέτρα δυνάμει του άρθρου 32 ΓΚΠΔ,

δ) τηρεί τους όρους που αναφέρονται στις παραγράφους 2 και 4 για την πρόσληψη άλλου εκτελούντος την επεξεργασία,

ε) λαμβάνει υπόψη τη φύση της επεξεργασίας και επικουρεί τον υπεύθυνο επεξεργασίας με τα κατάλληλα τεχνικά και οργανωτικά μέτρα, στον βαθμό που αυτό είναι δυνατό, για την εκπλήρωση της υποχρέωσης του υπευθύνου επεξεργασίας να απαντά σε αιτήματα για άσκηση των προβλεπόμενων στο κεφάλαιο III δικαιωμάτων του υποκειμένου των δεδομένων,

στ) συνδράμει τον υπεύθυνο επεξεργασίας στη διασφάλιση της συμμόρφωσης προς τις υποχρεώσεις που απορρέουν από τα άρθρα 32 έως 36 ΓΚΠΔ, λαμβάνοντας υπόψη τη φύση της επεξεργασίας και τις πληροφορίες που διαθέτει ο εκτελών την επεξεργασία,

ζ) κατ' επιλογή του υπευθύνου επεξεργασίας (αναθέτουσα αρχή), διαγράφει ή επιστρέφει όλα τα δεδομένα προσωπικού χαρακτήρα στον υπεύθυνο επεξεργασίας μετά το πέρας της παροχής υπηρεσιών επεξεργασίας και διαγράφει τα υφιστάμενα αντίγραφα, εκτός εάν το δίκαιο της Ένωσης ή του κράτους μέλους απαιτεί την αποθήκευση των δεδομένων προσωπικού χαρακτήρα,

η) θέτει στη διάθεση του υπευθύνου επεξεργασίας κάθε απαραίτητη πληροφορία προς απόδειξη της συμμόρφωσης προς τις υποχρεώσεις που θεσπίζονται στο παρόν άρθρο και επιτρέπει και διευκολύνει τους ελέγχους, περιλαμβανομένων των επιθεωρήσεων, που διενεργούνται από τον υπεύθυνο επεξεργασίας ή από άλλον ελεγκτή εντεταλμένο από τον υπεύθυνο επεξεργασίας.

ι) Ο εκτελών την επεξεργασία δεν προσλαμβάνει άλλον εκτελούντα την επεξεργασία χωρίς προηγούμενη ειδική ή γενική γραπτή άδεια του υπευθύνου επεξεργασίας.

## Άρθρο 17 Λοιποί όροι

Άπαντες οι όροι της Διακήρυξης και των Εγγράφων της Σύμβασης που σχετίζονται με την εκτέλεση της παρούσας αποτελούν αναπόσπαστο τμήμα αυτής.

Αφού συντάχθηκε η παρούσα σύμβαση σε δύο αντίτυπα, αναγνώσθηκε και υπογράφηκε ως ακολούθως από τα συμβαλλόμενα μέρη.

## ΟΙ ΣΥΜΒΑΛΛΟΜΕΝΟΙ

.....

.....

ΓΙΑ ΤΗΝ ΑΝΑΘΕΤΟΥΣΑ ΑΡΧΗ

ΓΙΑ ΤΟΝ ΑΝΑΔΟΧΟ

## ΡΗΤΡΑ ΑΚΕΡΑΙΟΤΗΤΑΣ

Δηλώνω/ουμε ότι δεσμευόμαστε ότι σε όλα τα στάδια που προηγήθηκαν της κατακύρωσης της σύμβασης δεν ενήργησα/ενεργήσαμε αθέμιτα, παράνομα ή καταχρηστικά και ότι θα εξακολουθήσω/ουμε να ενεργώ/ούμε κατ' αυτόν τον τρόπο κατά το στάδιο εκτέλεσης της σύμβασης αλλά και μετά τη λήξη αυτής.

Ειδικότερα ότι:

- 1) δεν διέθετα/διαθέταμε εσωτερική πληροφόρηση, πέραν των στοιχείων που περιήλθαν στη γνώση και στην αντίληψη μου/μας μέσω των εγγράφων της σύμβασης και στο πλαίσιο της συμμετοχής μου/μας στη διαδικασία σύναψης της σύμβασης και των προκαταρκτικών διαβουλεύσεων στις οποίες συμμετείχα/με και έχουν δημοσιοποιηθεί.
- 2) δεν πραγματοποίησα/ήσαμε ενέργειες νόθευσης του ανταγωνισμού μέσω χειραγώγησης των προσφορών, είτε ατομικώς είτε σε συνεργασία με τρίτους, κατά τα οριζόμενα στο δίκαιο του ανταγωνισμού.
- 3) δεν διενήργησα/διενεργήσαμε ούτε θα διενεργήσω/ήσουμε πριν, κατά τη διάρκεια ή και μετά τη λήξη της σύμβασης παράνομες πληρωμές για διευκολύνσεις, εξυπηρετήσεις ή υπηρεσίες που αφορούν τη σύμβαση και τη διαδικασία ανάθεσης.
- 4) δεν πρόσφερα/προσφέραμε ούτε θα προσφέρω/ουμε πριν, κατά τη διάρκεια ή και μετά τη λήξη της σύμβασης, άμεσα ή έμμεσα, οποιαδήποτε υλική εύνοια, δώρο ή αντάλλαγμα σε υπαλλήλους ή μέλη συλλογικών οργάνων της αναθέτουσας αρχής, καθώς και συζύγους και συγγενείς εξ αίματος ή εξ αγχιστείας, κατ' ευθεία μεν γραμμή απεριορίστως, εκ πλαγίου δε έως και τέταρτου βαθμού ή συνεργάτες αυτών ούτε χρησιμοποίησα/χρησιμοποίησαμε ή θα χρησιμοποιήσω/χρησιμοποιήσουμε τρίτα πρόσωπα, για να διοχετεύσουν χρηματικά ποσά στα προαναφερόμενα πρόσωπα.
- 5) δεν θα επιχειρήσω/ουμε να επηρεάσω/ουμε με αθέμιτο τρόπο τη διαδικασία λήψης αποφάσεων της αναθέτουσας αρχής, ούτε θα παράσχω-ουμε παραπλανητικές πληροφορίες οι οποίες ενδέχεται να επηρεάσουν ουσιωδώς τις αποφάσεις της αναθέτουσας αρχής καθ' όλη τη διάρκεια της εκτέλεσης της σύμβασης αλλά και μετά τη λήξη της,
- 6) δεν έχω/ουμε προβεί ούτε θα προβώ/ούμε, άμεσα (ο ίδιος) ή έμμεσα (μέσω τρίτων προσώπων), σε οποιαδήποτε πράξη ή παράλειψη [εναλλακτικά: ότι δεν έχω-ουμε εμπλακεί και δεν θα εμπλακώ-ουμε σε οποιαδήποτε παράτυπη, ανέντιμη ή απατηλή συμπεριφορά (πράξη ή παράλειψη)] που έχει ως στόχο την παραπλάνηση [/εξαπάτηση] οποιουδήποτε προσώπου ή οργάνου της αναθέτουσας αρχής εμπλεκόμενου σε οποιαδήποτε διαδικασία σχετική με την εκτέλεση της σύμβασης (όπως ενδεικτικά στις διαδικασίες παρακολούθησης και παραλαβής), την απόκρυψη πληροφοριών από αυτό, τον εξαναγκασμό αυτού σε ή/και την αθέμιτη απόσπαση από αυτό ρητής ή σιωπηρής συγκατάθεσης στην παραβίαση ή παράκαμψη νομίμων ή συμβατικών υποχρεώσεων που σχετίζονται με την εκτέλεση της σύμβασης, ή τυχόν έγκρισης, θετικής γνώμης ή απόφασης παραλαβής (μέρους ή όλου) του συμβατικού αντικείμενου ή/και καταβολής (μέρους ή όλου) του συμβατικού τιμήματος,
- 7) ότι θα απέχω/ουμε από οποιαδήποτε εν γένει συμπεριφορά που συνιστά σοβαρό επαγγελματικό παράπτωμα και θα μπορούσε να θέσει εν αμφιβόλω την ακεραιότητά μου-μας,
- 8) ότι θα δηλώσω/ουμε στην αναθέτουσα αρχή, αμελλητί με την περιέλευση σε γνώση μου/μας, οποιαδήποτε κατάσταση (ακόμη και ενδεχόμενη) σύγκρουσης συμφερόντων (προσωπικών, οικογενειακών, οικονομικών, πολιτικών ή άλλων κοινών συμφερόντων, συμπεριλαμβανομένων και

αντικρουόμενων επαγγελματικών συμφερόντων) μεταξύ των νομίμων ή εξουσιοδοτημένων εκπροσώπων μου-μας, υπαλλήλων ή συνεργατών μου-μας που χρησιμοποιούνται για την εκτέλεση της σύμβασης (συμπεριλαμβανομένων και των υπεργολάβων μου) με μέλη του προσωπικού της αναθέτουσας αρχής που εμπλέκονται καθ' οιονδήποτε τρόπο στη διαδικασία εκτέλεσης της σύμβασης ή/και μπορούν να επηρεάσουν την έκβαση και τις αποφάσεις της αναθέτουσας αρχής περί την εκτέλεσή της, συμπεριλαμβανομένων των μελών των αποφαινόμενων ή/και γνωμοδοτικών οργάνων αυτής, ή/και των μελών των οργάνων διοίκησής της ή/και των συζύγων και συγγενών εξ αίματος ή εξ αγχιστείας, κατ' ευθεία μεν γραμμή απεριορίστως, εκ πλαγίου δε έως και τετάρτου βαθμού των παραπάνω προσώπων, οποτεδήποτε και εάν η κατάσταση αυτή σύγκρουσης συμφερόντων προκύψει κατά τη διάρκεια εκτέλεσης της σύμβασης και μέχρι τη λήξη της.

## **ΠΑΡΑΡΤΗΜΑ VI – Ενημέρωση για την προστασία προσωπικών δεδομένων**

Η Αναθέτουσα Αρχή ενημερώνει υπό την ιδιότητά της ως υπεύθυνης επεξεργασίας το φυσικό πρόσωπο που υπογράφει την προσφορά ως Προσφέρων ή ως Νόμιμος Εκπρόσωπος Προσφέροντος, ότι το ίδιο ή και τρίτοι, κατ' εντολή και για λογαριασμό του, θα επεξεργάζονται τα ακόλουθα δεδομένα ως εξής:

I. Αντικείμενο επεξεργασίας είναι τα δεδομένα προσωπικού χαρακτήρα που περιέχονται στους φακέλους της προσφοράς και τα αποδεικτικά μέσα τα οποία υποβάλλονται στην Αναθέτουσα Αρχή, στο πλαίσιο του παρόντος Διαγωνισμού, από το φυσικό πρόσωπο το οποίο είναι το ίδιο Προσφέρων ή Νόμιμος Εκπρόσωπος Προσφέροντος.

II. Σκοπός της επεξεργασίας είναι η αξιολόγηση του Φακέλου Προσφοράς, η ανάθεση της Σύμβασης, η προάσπιση των δικαιωμάτων της Αναθέτουσας Αρχής, η εκπλήρωση των εκ του νόμου υποχρεώσεων της Αναθέτουσας Αρχής και η εν γένει ασφάλεια και προστασία των συναλλαγών. Τα δεδομένα ταυτοπροσωπίας και επικοινωνίας θα χρησιμοποιηθούν από την Αναθέτουσα Αρχή και για την ενημέρωση των Προσφερόντων σχετικά με την αξιολόγηση των προσφορών.

III. Αποδέκτες των ανωτέρω (υπό Α) δεδομένων στους οποίους κοινοποιούνται είναι:

(α) Φορείς στους οποίους η Αναθέτουσα Αρχή αναθέτει την εκτέλεση συγκεκριμένων ενεργειών για λογαριασμό της, δηλαδή οι Σύμβουλοι, τα υπηρεσιακά στελέχη, μέλη Επιτροπών Αξιολόγησης, Χειριστές του Ηλεκτρονικού Διαγωνισμού και λοιποί εν γένει προστηθέντες της, υπό τον όρο της τήρησης σε κάθε περίπτωση του απορρήτου.

(β) Το Δημόσιο, άλλοι δημόσιοι φορείς ή δικαστικές αρχές ή άλλες αρχές ή δικαιοδοτικά όργανα, στο πλαίσιο των αρμοδιοτήτων τους.

(γ) Έτεροι συμμετέχοντες στο Διαγωνισμό, στο πλαίσιο της αρχής της διαφάνειας και του δικαιώματος προδικαστικής και δικαστικής προστασίας των συμμετεχόντων στο Διαγωνισμό, σύμφωνα με το νόμο.

IV. Τα δεδομένα θα τηρούνται για χρονικό διάστημα ίσο με τη διάρκεια της εκτέλεσης της σύμβασης, και μετά τη λήξη αυτής για χρονικό διάστημα πέντε ετών, για μελλοντικούς φορολογικούς-δημοσιονομικούς ή ελέγχους χρηματοδοτών ή άλλους προβλεπόμενους ελέγχους από την κείμενη νομοθεσία, εκτός εάν η νομοθεσία προβλέπει διαφορετική περίοδο διατήρησης. Σε περίπτωση εκκρεμοδικίας αναφορικά με δημόσια σύμβαση

τα δεδομένα τηρούνται μέχρι το πέρας της εκκρεμοδικίας. Μετά τη λήξη των ανωτέρω περιόδων, τα προσωπικά δεδομένα θα καταστρέφονται.

V. Το φυσικό πρόσωπο που είναι είτε Προσφέρων είτε Νόμιμος Εκπρόσωπος του Προσφέροντος, μπορεί να ασκεί κάθε νόμιμο δικαίωμά του σχετικά με τα δεδομένα προσωπικού χαρακτήρα που το αφορούν, απευθυνόμενο στον υπεύθυνο προστασίας προσωπικών δεδομένων της Αναθέτουσας Αρχής.

VI. Η Αναθέτουσα Αρχή έχει υποχρέωση να λαμβάνει κάθε εύλογο μέτρο για τη διασφάλιση του απόρρητου και της ασφάλειας της επεξεργασίας των δεδομένων και της προστασίας τους από τυχαία ή αθέμιτη καταστροφή, τυχαία απώλεια, αλλοίωση, απαγορευμένη διάδοση ή πρόσβαση από οποιονδήποτε και κάθε άλλης μορφή αθέμιτη επεξεργασία.

Το περιεχόμενο της Υ.Δ. περί της μη συνδρομής των καταστάσεων ρωσικής εμπλοκής, που περιγράφονται στην παρ. 2.2.3..5.α της παρούσας, είναι το ακόλουθο:

*«Δηλώνω υπεύθυνα ότι δεν υπάρχει ρωσική συμμετοχή στον οικονομικό φορέα που εκπροσωπώ και συμμετέχει στη διαδικασία ανάθεσης της παρούσας σύμβασης, σύμφωνα με τους περιορισμούς που περιλαμβάνονται στο άρθρο 5ια του κανονισμού του Συμβουλίου (ΕΕ) αριθ. 833/2014 της 31ης Ιουλίου 2014 σχετικά με περιοριστικά μέτρα λόγω των ενεργειών της Ρωσίας που αποσταθεροποιούν την κατάσταση στην Ουκρανία, όπως τροποποιήθηκε από τον με αριθ. 2022/576 Κανονισμό του Συμβουλίου (ΕΕ) της 8ης Απριλίου 2022.*

Συγκεκριμένα δηλώνω ότι:

*(α) ο οικονομικός φορέας που εκπροσωπώ (και κανένας από τους οικονομικούς φορείς που εκπροσωπούν μέλη της ένωσης μας), [εφόσον πρόκειται για ένωση οικονομικών φορέων] δεν είναι Ρώσος υπήκοος, ούτε φυσικό ή νομικό πρόσωπο, οντότητα ή φορέας εγκατεστημένος στη Ρωσία·*

*(β) ο οικονομικός φορέας που εκπροσωπώ (και κανένας από τους οικονομικούς φορείς που εκπροσωπούν μέλη της ένωσης μας, [εφόσον πρόκειται για ένωση οικονομικών φορέων] δεν είναι νομικό πρόσωπο, οντότητα ή φορέας του οποίου τα δικαιώματα ιδιοκτησίας κατέχει άμεσα ή έμμεσα σε ποσοστό άνω του πενήντα τοις εκατό (50%) οντότητα αναφερόμενη στο στοιχείο α) της παρούσας παραγράφου ·*

*(γ) τόσο ο υπεύθυνα δηλώνων, όσο και ο οικονομικός φορέας που εκπροσωπώ δεν είμαστε φυσικό ή νομικό πρόσωπο, οντότητα ή όργανο που ενεργεί εξ ονόματος ή κατ' εντολή οντότητας που αναφέρεται στα σημεία (α) ή (β) παραπάνω,*

*(δ) δεν υπάρχει συμμετοχή φορέων και οντοτήτων που απαριθμούνται στα ανωτέρω σημεία α) έως γ), άνω του 10 % της αξίας της σύμβασης των υπεργολάβων, προμηθευτών ή φορέων στις ικανότητες των οποίων να στηρίζεται ο οικονομικός φορέας τον οποίον εκπροσωπώ.»*